

KAISAI

**WE
CARE
ABOUT
AIR**



INSTRUKCJA OBSŁUGI

KLIMATYZATOR ŚCIENNY TYPU SPLIT

PL

OWNER'S MANUAL

SPLIT TYPE ROOM AIR CONDITIONER

EN

BEDIENUNGSANLEITUNG

SPLIT-WANDKLIMAANLAGE

DE

**WE
CARE
ABOUT
AIR**



INSTRUKCJA OBSŁUGI

KLIMATYZATOR ŚCIENNY TYPU SPLIT	05
PILOT ZDALNEGO STEROWANIA	24
ZESTAW SMART AC	39

PL

5

OWNER'S MANUAL

SPLIT TYPE ROOM AIR CONDITIONER	51
AIR CONDITIONER REMOTE CONTROLLER	69
SMART AC KIT	84

EN

51

BEDIENUNGSANLEITUNG

SPLIT-WANDKLIMAANLAGE	95
FERNBEDIENUNG	113
SMART AC	128

DE

95

KLIMATYZATOR ŚCIENNY TYPU SPLIT

Instrukcja obsługi

Dziękujemy za wybór naszego produktu.

Dla zapewnienia prawidłowej obsługi, zapoznaj się z instrukcją i przechowuj ją do wykorzystania w przyszłości.

W przypadku zagubienia instrukcji obsługi, skontaktuj się z lokalnym dystrybutorem lub odwiedź stronę www.kaisai.com lub prześlij wiadomość email na adres: handlowy@kaisai.com, w celu uzyskania wersji elektronicznej instrukcji.

Spis treści

Instrukcja obsługi

- 0 Środki ostrożności8
- 1 Dane techniczne i cechy urządzenia12



2	Pielęgnacja i konserwacja.....	17
3	Rozwiązywanie problemów.....	19

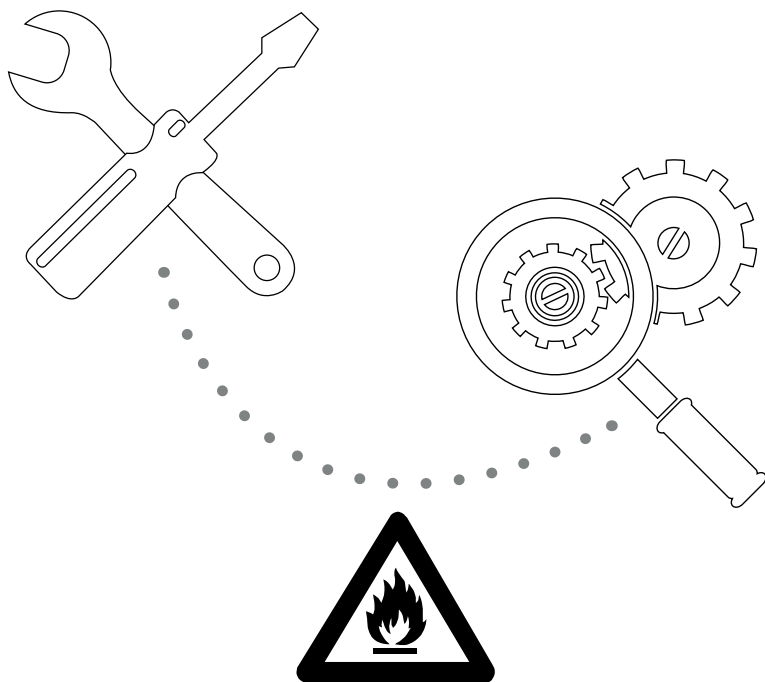

**UWAGA: Ryzyko pożaru/
materiały łatwopalne**

OSTRZEŻENIE: Czynności serwisowe powinny być wykonywane zgodnie z zaleceniami producenta urządzenia. Konserwacja i naprawa powinna być wykonywana przez wykwalifikowanych serwisantów kompetentnych w zakresie obsługi łatwopalnych czynników chłodniczych. Więcej informacji serwisowych zawartych jest w instrukcji instalacyjnej „Installation Manual”.

Środki ostrożności

Przeczytaj opis środków ostrożności przed montażem i uruchomieniem urządzenia.

Nieprawidłowy montaż spowodowany zaniedbaniem niniejszej instrukcji może grozić poważnym wypadkiem ze szkodami w mieniu i zdrowiu!

Stopień niebezpieczeństwa możliwych szkód w mieniu i zdrowiu oraz śmierci wyróżniono hasłami

OSTRZEŻENIE i **OSTROŻNIE**.



OSTRZEŻENIE

Ten symbol oznacza niebezpieczeństwo ciężkiego wypadku, ze śmiercią włącznie.



OSTROŻNIE!

Ten symbol oznacza niebezpieczeństwo szkód w mieniu lub poważnego uszkodzenia urządzenia.



OSTRZEŻENIE

Urządzenie wolno obsługiwać dzieciom powyżej 8 roku życia oraz osobom upośledzonym fizycznie, zmysłowo lub umysłowo lub osobom nieznającym zasady jego działania i obsługi wyłącznie pod ścisłym nadzorem odpowiedzialnych za nie osób dorosłych, znających zasadę obsługi urządzenia lub jeśli zostały przez nie poinstruowane, jak należy się obchodzić z urządzeniem. Nie wolno dopuścić, by dzieci bawiły się urządzeniem. Nie wolno dzieciom czyścić ani wykonywać konserwacji urządzenia bez nadzoru osób dorosłych (jest to warunek wynikający z obowiązujących norm EN).

Nie wolno obsługiwać urządzenia dzieciom ani osobom upośledzonym fizycznie, zmysłowo lub umysłowo ani osobom nieznającym zasady jego działania i obsługi, chyba że są pod ścisłym nadzorem odpowiedzialnych za nie osób dorosłych, znających zasadę obsługi urządzenia lub zostały przez nie poinstruowane, jak należy się obchodzić z urządzeniem. Urządzenie nie jest zabawką dla dzieci — osoby nieletnie mogą używać go wyłącznie pod nadzorem wyżej wymienionych osób dorosłych (jest to warunek wynikający z obowiązujących norm IEC).



OSTRZEŻENIA DOTYCZĄCE UŻYTKOWANIA PRODUKTU

- W razie jakichkolwiek objawów nieprawidłowej pracy (np. zapachu spalenizny), natychmiast wyłącz urządzenie i odetnij je od zasilania bezpiecznikiem głównym. Skontaktuj się ze sprzedawcą urządzenia, aby ustalić, co zrobić dalej i uniknąć niebezpieczeństwa porażenia prądem elektrycznym, pożaru i innych wypadków.
- Nie wolno wkładać palców ani innych przedmiotów ani do wlotu, ani do wylotu powietrza. We wnętrzu urządzenia pracuje z dużą prędkością wentylator powietrza, a jego dotknięcie grozi wypadkiem.
- Nie wolno używać aerozoli, np. środków owadobójczych, lakierów, emalii i innych gazów łatwopalnych w pobliżu urządzenia. Grozi to pożarem urządzenia lub zapaleniem się używanych środków.
- Nie wolno używać urządzenia w miejscu zagrożonym wyciekami łatwopalnych gazów. Gazy te mogą gromadzić się wokół urządzenia i osiągnąć stężenie grożące wybuchem.
- Nie wolno używać klimatyzatora w pomieszczeniach wilgotnych, jak łazienka albo pralnia itp. Nadmierna wilgotność i woda grożą zwarcieniem elektrycznym urządzenia.
- Nie należy przebywać zbyt długo w strumieniu klimatyzowanego powietrza.
- Urządzenie nie jest zabawką dla dzieci. Nie wolno pozostawiać urządzenia bez nadzoru osoby dorosłej, gdy w jego pobliżu przebywają dzieci.
- Jeżeli klimatyzator pracuje w pomieszczeniu z innymi urządzeniami grzewczymi, należy dokładnie wietrzyć pomieszczenie, aby uniknąć niedoboru tlenu.
- W niektórych pomieszczeniach, np. kuchniach, serwerowniach itp., zdecydowanie zaleca się montaż klimatyzatorów ściśle dla takich pomieszczeń przeznaczonych.

OSTRZEŻENIA DOTYCZĄCE CZYSZCZENIA I KONSERWACJI

- Przed czyszczeniem urządzenia należy je wyłączyć i odłączyć od źródła napięcia. W przeciwnym razie istnieje niebezpieczeństwo porażenia prądem elektrycznym.
- **Nie wolno** myć klimatyzatora obficie wodą.
- **Nie wolno** czyścić klimatyzatora palnymi środkami czystości. Palne środki czystości grożą pożarem, a także odkształceniem się elementów urządzenia.



OSTRZEŻENIE

- Wyłącz klimatyzator i odłącz go od źródła zasilania, jeśli nie zamierzasz go używać przez dłuższy czas.
- W razie burzy z piorunami należy wyłączyć urządzenie i odłączyć jego przewód zasilania od źródła napięcia.
- Należy zadbać o prawidłowy odpływ kropli wody z urządzenia.
- **Nie wolno** obsługiwać klimatyzatora mokrymi dłońmi. Grozi to porażeniem prądem.
- **Nie wolno** używać urządzenia w sposób niezgodny z jego przeznaczeniem.
- **Nie wolno** wchodzić, siadać ani stać na agregacie zewnętrznym klimatyzacji.
- **Nie wolno** włączać klimatyzacji na długi czas w pomieszczeniu z otwartymi oknami i drzwiami ani gdy powietrze jest bardzo wilgotne.



BEZPIECZEŃSTWO ELEKTRYCZNE

- Należy używać wyłącznie przewodu zasilania o odpowiednich parametrach. Jeżeli przewód zasilania urządzenia został uszkodzony, wolno powierzyć jego wymianę wyłącznie producentowi, upoważnionemu przez niego serwisowi lub wykwalifikowanym elektrykowi. Zależy od tego dalsze bezpieczeństwo eksploatacji.
- Wtyczkę zasilającą należy utrzymywać w czystości. Czyść starannie wtyczkę przewodu zasilania i jej okolicę z kurzu i brudu. Brudne wtyczki grożą pożarem lub porażeniem prądem elektrycznym.
- **Nie wolno** ciągnąć za przewód zasilania w celu odłączenia urządzenia. Wtyczkę należy chwycić mocno za jej korpus i wyciągać z gniazdka ruchem prostoliniowym. Ciągnięcie bezpośrednio za przewód grozi jego uszkodzeniem, co może doprowadzić do pożaru lub porażenia prądem.
- **Nie wolno** przycinać przewodu zasilania na długość ani podłączać go do instalacji za pomocą przedłużacza.
- **Nie wolno** podłączać innych odbiorników elektrycznych do gniazdka podłączonego do urządzenia. Niewłaściwie wykonane zasilanie elektryczne lub zbyt mała moc jego wyprowadzenia do urządzenia grozi pożarem i porażeniem prądem.
- Należy wykonać prawidłowe uziemienie urządzenia podczas jego montażu, ponieważ w przeciwnym razie może dojść do porażenia prądem elektrycznym.
- Instalacja elektryczna klimatyzacji musi, ze względów bezpieczeństwa, odpowiadać obowiązującym normom i przepisom elektroinstalacyjnym oraz niniejszej instrukcji. Wszystkie przewody należy podłączyć solidnie do zacisków i przytwierdzić w sposób uniemożliwiający ich naprężanie oraz uszkodzenie zacisków przyłączeniowych. Niewłaściwie wykonane połączenia elektryczne mogą przegrzewać się, grożąc pożarem i porażeniem prądem. Całość połączeń elektrycznych należy wykonać zgodnie ze schematem połączeń umieszczonym na drzwiach obudowy klimatyzatora pokojowego i agregatu zewnętrznego.
- Należy starannie rozprowadzić podłączone przewody, aby nie przyciąć ich pokrywą karty sterownika. Niedomknięta pokrywa obudowy karty sterownika grozi jej zawilgoceniem i korozją zacisków połączeń elektrycznych, co może doprowadzić do przegrzewania się podzespołów, pożaru lub porażenia prądem elektrycznym.
- Na wyprowadzenia źródła napięcia z instalacji do urządzeń należy zgodnie z przepisami elektrotechnicznymi zainstalować wyłącznik instalacyjny wielobiegunowych o minimalnej przerwie między stykami równą 3 mm w położeniu otwartym, przeznaczony do pracy z prądami upływowymi mogącymi przekroczyć 10 mA, zintegrowany z bezpiecznikiem różnicowo-prądowym o obciążalności nie większej niż 30 mA.

CHARAKTERYSTYKA ZNAMIONOWA BEZPIECZNIKÓW ELEKTRYCZNYCH

Karta elektroniki sterownika klimatyzatora ma bezpiecznik nadprądowy.

Dane techniczne bezpiecznika podano na karcie sterownika. Przykład zapisu:

Klimatyzator pokojowy: T3.15A/250VAC, T5A/250VAC, T3.15A/250VAC, T5A/250VAC, itp.

Agregat zewnętrzny: T20A/250VAC (urządzenia o mocy \leq 18000 Btu/h), T30A/250VAC (urządzenia o mocy $>$ 18000Btu/h)

UWAGA: W przypadku klimatyzacji na czynnik chłodniczy R32 lub R290 można stosować wyłącznik bezpieczniki ceramiczne w wykonaniu przeciwwybuchowym.



OSTRZEŻENIA DOTYCZĄCE MONTAŻU URZĄDZENIA

1. Montaż urządzenia wolno powierzyć upoważnionemu sprzedawcy lub wykwalifikowanemu specjalście. Nieprawidłowy montaż grozi zalaniem pomieszczeń skroplinami, śmiertelnym porażeniem prądem elektrycznym oraz pożarem.
2. Montaż należy wykonać zgodnie z instrukcją montażu wydaną przez producenta urządzenia. Nieprawidłowy montaż grozi zalaniem pomieszczeń skroplinami, śmiertelnym porażeniem prądem elektrycznym oraz pożarem. (W Ameryce Północnej montaż należy wykonać zgodnie z przepisami NEC i CEC i wolno powierzyć go wyłącznie specjalistom z odpowiednimi uprawnieniami.)
3. W razie naprawy lub konserwacji urządzenia należy zwrócić się do autoryzowanego serwisu producenta. Urządzenie należy zamontować i podłączyć zgodnie z krajowymi przepisami elektro-technicznymi.
4. Do montażu należy użyć wyłącznie dołączonych akcesoriów i części oraz materiałów wskazanych przez producenta. Montaż i użytkowanie urządzenia z innymi częściami grozi zalaniem pomieszczenia skroplinami, porażeniem prądem, pożarem, a także awarią urządzenia.
5. Urządzenie należy zamontować na solidnym podłożu o wystarczającej nośności. Jeśli wybrane miejsce montażu nie jest w stanie utrzymać ciężaru urządzenia lub urządzenie przytwierdzono nieprawidłowo do podłoża, grozi ono upadkiem, przez co może ulec uszkodzeniu, zniszczyć mienie lub doprowadzić do ciężkiego wypadku.
6. Wykonać odpływ skroplin zgodnie z niniejszą instrukcją. Niewłaściwie wykonany odpływ skroplin może grozić uszkodzeniem pomieszczenia i jego wyposażenia przez zalanie wodą.
7. W przypadku urządzeń wyposażonych w pomocniczą nagrzewnicę elektryczną, nie wolno montować go w odległości mniejszej 1 metr od powierzchni palnych.
8. Nie wolno montować urządzenia w miejscach, w których może uchodzić łatwopalny gaz. Przekroczenie określonego stężenia gazu łatwopalnego w powietrzu wokół urządzenia grozi pożarem.
9. Nie wolno podłączać zasilania przed ukończeniem całości montażu urządzenia.
10. W razie montażu lub przeniesienia klimatyzatora w inne miejsce należy skontaktować się z wykwalifikowanymi instalatorami urządzeń klimatyzacyjnych i zlecić im odłączenie urządzenia od istniejącej instalacji i podłączenie go do innego obiegu w docelowym miejscu pracy.
11. Sposób mocowania urządzenia do podłoża montażowego podano w rozdziale „Montaż klimatyzatora pokojowego” oraz „Montaż agregatu zewnętrznego”.

Informacje o fluorowanych gazowych czynnikach chłodniczych

(nie dotyczy urządzeń na czynnik chłodniczy R290)

1. Urządzenie zawiera fluorowe gazy cieplarniane. Szczegółowe informacje na temat rodzaju gazu (czynnika chłodniczego) i jego ilości można znaleźć na etykiecie umieszczonej na urządzeniu lub w „Instrukcji obsługi — karcie produktu” znajdującej się w opakowaniu razem z agregatem zewnętrznym. (Dotyczy tylko urządzeń przeznaczonych na rynek Unii Europejskiej.)
2. Montaż, obsługa techniczna, konserwacja i naprawy urządzenia wolno powierzać wyłącznie technikom z odpowiednimi uprawnieniami.
3. Ostateczny demontaż i recykling urządzenia wolno powierzyć wyłącznie technikom z odpowiednimi uprawnieniami
4. W przypadku urządzenia klimatyzacyjnego z obiegiem chłodniczym napełnionym fluorowanym gazem cieplarnianym w ilości odpowiadającej 5 tonom CO₂ lub większej, lecz nie przekraczającej 50 ton CO₂: jeżeli urządzenie ma detektor wycieku czynnika chłodniczego, należy sprawdzać jego wskazania co najmniej raz na 2 lata.
5. Kontrolę szczelności obiegu chłodniczego urządzenia zaleca się zdecydowanie opisać w książce obsługi technicznej klimatyzacji.



OSTRZEŻENIA dotyczące użytkowania czynnika chłodniczego R32/R290

PL

- Jeśli obieg urządzenia napełniono czynnikiem chłodniczym łatwopalnym, urządzenie należy przechowywać w miejscu dobrze wentylowanym, o kubaturze odpowiadającej wymaganej powierzchni pomieszczenia, które można klimatyzować urządzeniem.
Dotyczy klimatyzacji na czynnik R32:
Urządzenie należy zamontować, użytkować je i przechowywać w pomieszczeniu zamkniętym o powierzchni ponad niż 4 m². Nie wolno montować urządzenia w pomieszczeniu nieprzewiewnym, jeśli jego powierzchnia jest mniejsza niż 4 m². W przypadku klimatyzacji na czynnik R290 obowiązują następujące minimalne dozwolone wielkości pomieszczeń:
Moc ≤ 9000 Btu/h: 13m²
Moc od 9000 Btu/h do 12000 Btu/h 17m²
Moc od 12000 Btu/h do 18000 Btu/h 26m²
Moc od 18000 Btu/h do 24000 Btu/h: 35m²
- Zabrania się wykonywania połączeń instalacji czynnika chłodniczego w obrębie pomieszczeń zamkniętych za pomocą połączeń rozłącznych wielokrotnego użytku i połączeń kielichowych. (Wymagania te określono w obowiązujących normach EN.)
- Połączenia mechaniczne obiegu czynnika chłodniczego zainstalowane w pomieszczeniach zamkniętych powinny mieć współczynnik nieszczelności nie wyższy niż 3 g/rok pod 25 % maksymalnego dopuszczalnego ciśnienia w obiegu. W przypadku ponownego montażu już używanych mechanicznych elementów złącznych wewnątrz pomieszczeń należy wymienić ich uszczelnienia. W przypadku ponownego podłączenia złącz kielichowych wewnątrz pomieszczeń należy kielichy połączeń zrobić od nowa. (Wymagania te określono w obowiązujących normach UL.)
- W przypadku ponownego montażu już używanych mechanicznych elementów złącznych wewnątrz pomieszczeń należy wymienić ich uszczelnienia. W przypadku ponownego podłączenia złącz kielichowych wewnątrz pomieszczeń należy kielichy połączeń zrobić od nowa.
- (Wymagania te określono w obowiązujących normach IEC.)

Europejskie przepisy prawa o utylizacji odpadów

Symbol ten na urządzeniu lub w jego dokumentacji oznacza, że jest urządzeniem elektrycznym lub elektronicznym, które po wyeksploatowaniu wymaga oddzielnej, specjalistycznej zbiórki odpadów i nie wolno wyrzucać go z niesegregowanymi odpadami komunalnymi.



Prawidłowy sposób utylizacji urządzenia (zużytego sprzętu elektrycznego i elektronicznego)

Urządzenie zawiera czynnik chłodniczy i inne potencjalnie niebezpieczne substancje. Utylizacja urządzenia wymaga specjalistycznej zbiórki i przetwarzania odpadów z niego pochodzących. **Nie wolno** wyrzucać urządzenia wraz z niesegregowanymi odpadami komunalnymi.

Możliwe sposoby utylizacji wyeksploatowanego urządzenia:

- Zutilizować urządzenie, przekazując je do specjalistycznego punktu zbiórki odpadów elektronicznych.
- Oddać zużyte urządzenie bezpłatnie sprzedawcy przy zakupie nowego urządzenia.
- Producent nieodpłatnie odbierze zużyte urządzenie.
- Sprzedać urządzenie punktowi zbiórki złomu uprawnionemu do odbioru urządzeń tego typu.

Uwagi szczególne

Nie wolno wyrzucać urządzenia na dzikie wysypiska ani porzucać go gdziekolwiek – zagraża to zdrowiu ludzkiemu i jest szkodliwe dla środowiska. Grozi to wyciekami niebezpiecznych substancji do wód gruntowych i przedostawaniem się ich do łańcucha pokarmowego.

Dane techniczne i cechy urządzenia

Wyświetlacz klimatyzatora pokojowego

UWAGA: Wygląd panelu przedniego i wyświetlacza może różnić się między poszczególnymi modelami. Nie wszystkie wskaźniki opisane poniżej występują w każdym modelu klimatyzacji. Zapoznaj się z wyświetlaczem faktycznie zakupionego klimatyzatora pokojowego.

Ilustracje w niniejszej instrukcji mają charakter poglądowy. Rzeczywisty wygląd klimatyzatora pokojowego może się nieznacznie różnić od zilustrowanego. Należy kierować się faktycznym wyglądem urządzenia.

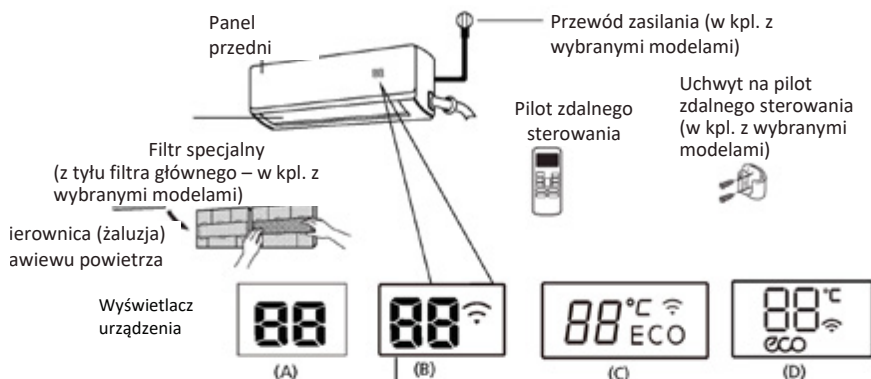

"ECO"	Włączona jest funkcja ECO (dotyczy niektórych modeli)
"C"	Świeci się kolorem zależnym od trybu pracy (dotyczy niektórych modeli): W trybie CHŁODZENIA i OSUSZANIA POWIETRZA kolor wskaźnika jest chłodny. W trybie OGRZEWANIA kolor wskaźnika jest ciepły.
"Wi-Fi"	Sygnalizuje wybór funkcji za pomocą pilota bezprzewodowego (dotyczy niektórych modeli)
"88"	Sygnalizuje temperaturę, funkcję pracy i kody błędów:
"07"	przez 3 sekundy, gdy: <ul style="list-style-type: none">włączono sterowanie zegarowe (TIMER ON) (jeśli klimatyzator jest wyłączony, "07" pozostaje na wyświetlaczu, jeśli włączono sterowanie zegarowe)włączono funkcję nawiewu świeżego powietrza (FRESH), omiatanie pomieszczenia nawiewem (SWING), intensywny nawiew powietrza (TURBO), pracę cichą (SILENCE) lub pracę wspomaganą instalacją fotowoltaiczną (SOLAR PVC ECO)
"0F"	przez 3 sekundy, gdy: <ul style="list-style-type: none">wyłączono sterowanie zegarowe (TIMER OFF)wyłączono funkcję nawiewu świeżego powietrza (FRESH), omiatanie pomieszczenia nawiewem (SWING), intensywny nawiew powietrza (TURBO), pracę cichą (SILENCE) lub pracę wspomaganą instalacją fotowoltaiczną (SOLAR PVC ECO)
"cF"	Włączono funkcję blokady nawiewania zimnego powietrza
"dF"	Działa odszranianie (dotyczy klimatyzatorów z funkcją chłodzenia i ogrzewania)
"SC"	Działa samoczyszczenie urządzenia
"FP"	Włączono funkcję ogrzewania przy temperaturze 8°C

Znaczenie kodów sygnalizowanych na wyświetlaczu

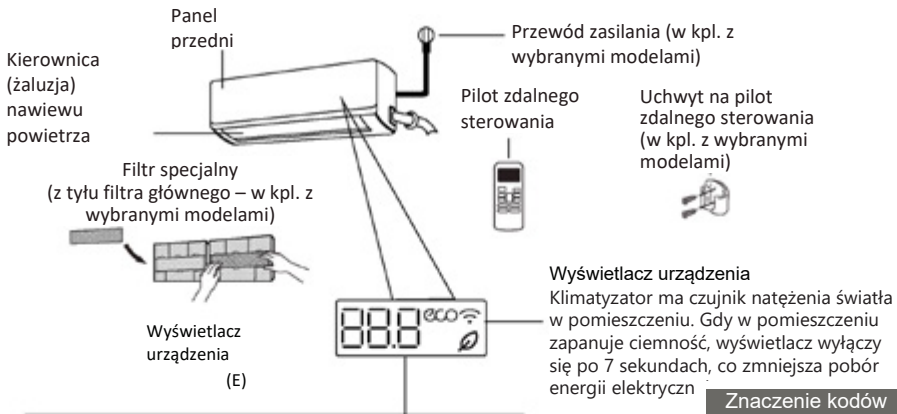

"88.8" Sygnalizuje temperaturę, funkcję pracy i kody błędów:

"ON" przez 3 sekundy, gdy:

- włączono sterowanie zegarowe (TIMER ON) (jeśli klimatyzator jest wyłączony, "ON" pozostaje na wyświetlaczu, jeśli włączono sterowanie zegarowe)
- włączono funkcję nawiewu świeżego powietrza (FRESH), omiatanie pomieszczenia nawiewem (SWING), intensywny nawiew powietrza (TURBO), lub pracę cichą (SILENCE)

"OF" przez 3 sekundy, gdy:

- wyłączono sterowanie zegarowe (TIMER OFF)
- wyłączono funkcję nawiewu świeżego powietrza (FRESH), omiatanie pomieszczenia nawiewem (SWING), intensywny nawiew powietrza (TURBO), lub pracę cichą (SILENCE)

"dF" Działa odszranianie (dotyczy klimatyzatorów z funkcją chłodzenia i ogrzewania)

"SC" Działa samoczyszczenie urządzenia (dotyczy wybranych modeli)

"FP" Włączono tryb ogrzewania przy temperaturze 8°C (46°F) lub 12°C (54°F) (dotyczy wybranych modeli)

"leaf" Włączono funkcję nawiewu świeżego powietrza (dotyczy wybranych modeli)

"eco" Działa funkcja ECO (dotyczy niektórych modeli)

"Wi-Fi" Sygnalizuje wybór funkcji za pomocą pilota bezprzewodowego (dotyczy niektórych modeli)

Znaczenie kodów
sygnalizowanych na
wyświetlaczu

Klimatyzator wyświetla temperaturę w pomieszczeniu w trybie przewietrzania.

W innych trybach pracy klimatyzator wyświetla temperaturę zadaną (docelową).

Naciśnij przycisk LED na pilocie zdalnego sterowania, aby wyłączyć wyświetlacz. Ponowne naciśnięcie przycisku LED w ciągu następujących 15 sekund wyświetla temperaturę w pomieszczeniu, zaś po upływie 15 sekund – ponownie włącza wyświetlacz.

Temperatura pracy

Jeżeli klimatyzacja pracuje poza poniżej podanymi zakresami temperatury, może wyłączać się wskutek zadziałania zabezpieczeń urządzenia.

Klimatyzator typu Inverter Split (z falownikiem)

	Tryb COOL (chłodzenia)	Tryb HEAT (ogrzewania)	Tryb DRY (osuszania powietrza)
Temperatura pokojowa	17°C - 32°C (62°F - 90°F)	0°C - 30°C (32°F - 86°F)	10°C - 32°C (50°F - 90°F)
Temperatura zewnętrzna	0°C - 50°C (32°F - 122°F)	-15°C - 30°C (5°F - 86°F)	0°C - 50°C (32°F - 122°F)
	-15°C - 50°C (5°F - 122°F) (Modele z układami chłodzenia w niskiej temperaturze)		
	0°C - 52°C (32°F - 126°F) (Modele specjalne dla klimatu tropikalnego)		0°C - 52°C (32°F - 126°F) (Modele specjalne dla klimatu tropikalnego)

AGREGATY ZEWNĘTRZNE Z DODATKOWĄ NAGRZEWNICĄ ELEKTRYCZNĄ

Gdy temperatura zewnętrzna wynosi mniej niż 0°C, urządzenie powinno być podłączone do źródła napięcia bez przerwy, aby mogło pracować prawidłowo i bez przerwy.

	Tryb COOL (chłodzenia)	Tryb HEAT (ogrzewania)	Tryb DRY (osuszania powietrza)
Temperatura pokojowa	17°C - 32°C (62°F - 90°F)	0°C - 30°C (32°F - 86°F)	10°C - 32°C (50°F - 90°F)
Temperatura zewnętrzna	18°C - 43°C (64°F - 109°F)	-7°C - 24°C (19°F - 75°F)	11°C - 43°C (52°F - 109°F)
	-7°C - 43°C (19°F - 109°F) (Modele z układami chłodzenia w niskiej temperaturze)		18°C - 43°C (64°F - 109°F)
	18°C - 52°C (64°F - 126°F) (Modele specjalne dla klimatu tropikalnego)		18°C - 52°C (64°F - 126°F) (Modele specjalne dla klimatu tropikalnego)

Model pracujący ze stałą prędkością nawiewu

UWAGA: Wilgotność względna powietrza w pomieszczeniu nie może przekraczać 80%. Jeśli klimatyzator pracuje przy wilgotności powyżej tej wartości granicznej, wilgoć może skraplać się z powietrza na jego podzespołach. Należy ustawić pionową żaluzję powietrza pod maksymalnym kątem (pionowo ku podłodze) i włączyć najwyższą prędkość wentylatora (HIGH).

Sposoby optymalizacji wydajności klimatyzatora:

- Wszystkie drzwi i okna w pomieszczeniu powinny być zamknięte podczas pracy klimatyzatora.
- Za pomocą włączania i wyłączania sterowania zegarowego (TIMER ON / OFF) można zmniejszyć zużycie energii elektrycznej.
- Nie wolno zasłaniać wlotów i nawiewów powietrza.
- Regularnie sprawdzaj stan filtra powietrza i czyść go.

W dokumencie nie przedstawiono instrukcji obsługi pilota zdalnego sterowania na podczerwień. Zakupiony klimatyzator może nie mieć wszystkich opisanych tu funkcji. Zapoznaj się z wyświetlaczem i pilotem zdalnego sterowania klimatyzatora.

Pozostałe cechy

- **Automatyczne ponowne uruchomienie (dotyczy niektórych modeli)**

W razie zaniku napięcia sieciowego klimatyzator uruchomi się automatycznie z ostatnimi ustawieniami po przywróceniu zasilania.

- **Funkcja ochrony przed pleśnią (dotyczy niektórych modeli)**

Jeśli wyłączysz klimatyzator pracujący w trybie chłodzenia, automatycznym (chłodzenia automatycznego) lub osuszania powietrza, urządzenie wyłączy się dopiero po pewnym czasie, pracując w międzyczasie z bardzo małą mocą, aby usunąć skroploną wodę z powietrza, co chroni przed zagrzybieniem klimatyzacji.

- **Sterowanie bezprzewodowe (dotyczy niektórych modeli)**

Sterowanie bezprzewodowe umożliwia obsługę klimatyzacji za pomocą aplikacji na telefon komórkowy z WiFi.

Dostęp do klimatyzatora poprzez łącze USB, a także wymiana części i konserwacja klimatyzacji są czynnościami dozwolonymi wyłącznie dla wykwalifikowanych serwisantów.

- **Zapamiętywanie kąta wychylenia żaluzji nawiewu (dotyczy niektórych modeli)**

Nawiew powietrza ustawia się pod ostatnio wybranym kątem po ponownym włączeniu klimatyzatora.

- **Czujnik wycieku czynnika chłodniczego (dotyczy niektórych modeli)**

Gdy klimatyzator pokojowy wykryje wyciek czynnika chłodniczego z obiegu, zasygnalizuje go kodem „EC”, „EL0C” lub miganiem wskaźników LED (w zależności od modelu).

- **Funkcja pracy nocnej**

Funkcja SLEEP (praca nocna) zmniejsza pobór energii elektrycznej podczas snu użytkownika (i nie wymaga tej samej konfiguracji temperatury, aby utrzymać komfort ciepły w pomieszczeniu). Funkcję można włączyć tylko za pomocą pilota zdalnego sterowania. Funkcja pracy nocnej nie jest dostępna ani w trybie przewietrzania (FAN), ani osuszania powietrza (DRY).

Naciśnij przycisk SLEEP, gdy zechcesz pójść spać. W trybie CHŁODZENIA urządzenie po 1 godzinie zwiększy temperaturę o 1°C (2°F), a po kolejnej godzinie zwiększy ją o kolejny 1°C (2°F). W trybie OGRZEWANIA urządzenie zmniejszy temperaturę o 1°C (2°F) po 1 godzinie, a po kolejnej godzinie zmniejszy ją znów o 1°C (2°F).

Funkcja pracy nocnej wyłącza się po 8 godzinach, zaś klimatyzator będzie pracował dalej z bieżącymi ustawieniami.

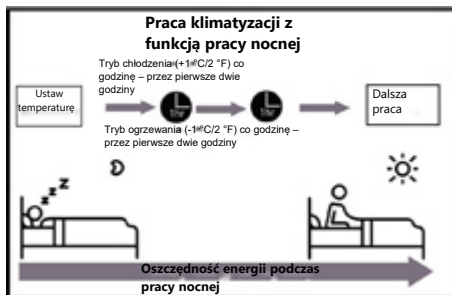

• Ustawianie kierunku nawiewu powietrza

Ustawianie kąta pionowego nawiewu powietrza

Gdy urządzenie jest włączone, za pomocą przycisku **SWING/DIRECT** na pilocie zdalnego sterowania wybierz odchylenie nawiewu powietrza w pionie. Szczegółowe informacje podano w instrukcji pilota zdalnego sterowania.

UWAGI O USTAWIANIU KĄTA WCHYLENIA ŻALUZJI NAWIEWU POWIETRZA

W trybie chłodzenia lub osuszania powietrza nie należy pozostawiać żaluzji nawiewu pod zbyt dużym kątem w pionie przez dłuższy czas. Grozi to skraplaniem się wody na żaluzji i skapywaniem jej na podłogę lub meble.

Ustawienie żaluzji pionowej nawiewu powietrza pod zbyt wysokim kątem w trybie chłodzenia lub ogrzewania grozi mniejszą wydajnością klimatyzatora – nawiew powietrza będzie zbyt ograniczony.

Ustawianie kąta poziomego nawiewu powietrza

Odchylenie żaluzji nawiewu powietrza w poziomie (lewo lub prawo) należy ustawić ręcznie. Chwyć rączkę żaluzji nawiewu (patrz **rys. B**) i ustaw żaluzję w lewo lub prawo, lub pośrodku. **Niektóre modele** umożliwiają ustawianie kąta poziomego nawiewu powietrza za pomocą pilota zdalnego sterowania. Patrz informacje w instrukcji pilota zdalnego sterowania.

Ręczne sterowanie klimatyzacją (bez pilota)



OSTRZEŻENIE

Przycisk wyboru trybu ręcznego sterowania służy wyłącznie do testowania pracy klimatyzacji lub sterowania nią w razie awarii. Nie należy włączać ręcznego sterowania, chyba że zgubiono lub uszkodzono pilot zdalnego sterowania. Aby wrócić do normalnego trybu pracy klimatyzacji, należy wybrać polecenie za pomocą pilota zdalnego sterowania. Klimatyzację należy wyłączyć przed uruchomieniem jej w trybie ręcznego sterowania.

Ręczne sterowanie klimatyzacją:

1. Otwórz przedni panel klimatyzatora pokojowego.
2. Znajdź **przycisk ręcznego sterowania** – jest po prawej stronie urządzenia.
3. Naciśnij **przycisk ręcznego sterowania** jeden raz, aby włączyć wymuszony tryb pracy automatycznej.
4. Naciśnij **przycisk ręcznego sterowania** ponownie, aby włączyć wymuszony tryb chłodzenia.
5. Naciśnij **przycisk ręcznego sterowania** trzeci raz, aby wyłączyć klimatyzator.
6. Zamknij przedni panel.

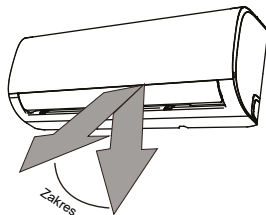

UWAGA: Nie przestawiaj żaluzji nawiewu ręcznie. Grozi to rozstrojeniem jej mechanizmu napędowego. Jeśli do tego dojdzie, wyłącz klimatyzację, odłącz ją od napięcia na kilka sekund, po czym podłącz do napięcia i uruchom urządzenie ponownie. Wówczas żaluzja nawiewu ustawi się prawidłowo.

Rys. A



OSTRZEŻENIE

Nie przestawiaj żaluzji nawiewu ręcznie. Grozi to rozstrojeniem jej mechanizmu napędowego. Jeśli do tego dojdzie, wyłącz klimatyzację, odłącz ją od napięcia na kilka sekund, po czym podłącz do napięcia i uruchom urządzenie ponownie. Wówczas żaluzja nawiewu ustawi się prawidłowo.

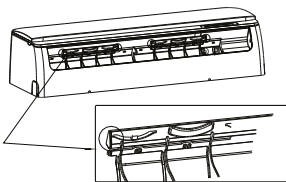

Rys. B

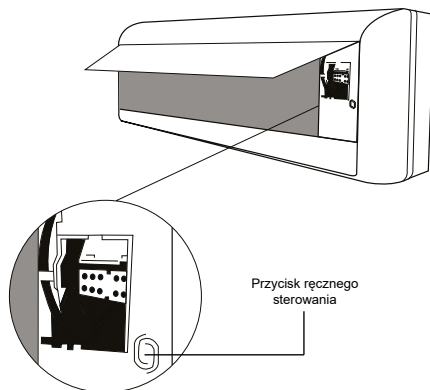

Pielęgnacja i konserwacja

Czyszczenie klimatyzatora pokojowego



PRZYGOTOWANIE DO CZYSZCZENIA I KONSERWACJI

WYŁĄCZ KLIMATYZATOR I ODŁĄCZ GO OD NAPIĘCIA PRZED PRZYSTĄPIENIEM DO CZYSZCZENIA LUB KONSERWACJI URZĄDZENIA!



OSTROŻNIE!

Czyść urządzenie za pomocą miękkiej, suchej ściereczki. Jeśli urządzenie jest mocno zabrudzone, możesz wyczyścić je ściereczką zwilżoną ciepłą wodą. Następnie wytrzyj urządzenie do sucha.

- **Nie wolno** czyścić urządzenia środkami chemicznymi ani ściereczkami zwilżanymi detergentami.
- **Nie wolno** czyścić urządzenia za pomocą benzyny, rozcieńczalników do farb, proszków do szorowania ani innych rozpuszczalników. Grożą one popękaniem lub odkształceniem elementów z tworzywa sztucznego.
- **Nie wolno** czyścić panelu przedniego wodą o temperaturze powyżej 40°C (104°F). Grozi to odkształceniem lub odbarwieniem panelu.

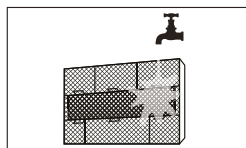
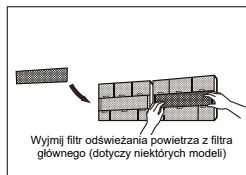
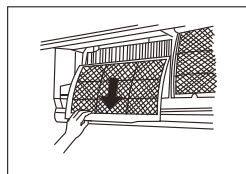
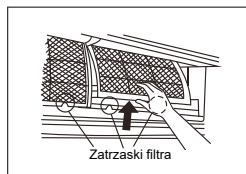

Czyszczenie filtra powietrza

Niedrożny filtr powietrza w klimatyzatorze może zmniejszyć wydajność chłodzenia, a także nie sprzyja zdrowiu użytkownika pomieszczenia klimatyzowanego. Filtr powietrza należy czyścić co dwa tygodnie.

1. Otwórz przedni panel klimatyzatora pokojowego i odchyl go w górę.
2. Chwyć zatrzask na końcu filtra, podważ go, po czym pociągnij do siebie.
3. Wyciągnij filtr z urządzenia.
4. Jeśli filtr główny ma wbudowany mały filtr odświeżania powietrza, wyjmij go z filtra głównego. Filtr odświeżania powietrza można wyczyścić ręcznym odkurzaczem.
5. Duży filtr powietrza należy umyć ciepłą wodą z detergentem. Używaj łagodnego detergentu.
6. Wypłucz filtr do czysta pod wodą bieżącą i wytrząśnij ją z filtra.
7. Pozostaw filtr do wyschnięcia w suchym, chłodnym miejscu, z dala od słońca.
8. Gdy filtr wyschnie, zamontuj filtr odświeżania powietrza w filtrze głównym, po czym zainstaluj kompletny filtr w klimatyzatorze pokojowym.
9. Zamknij panel przedni klimatyzatora.



OSTROŻNIE!

Nie wolno dotykać filtra odświeżania powietrza (plazmowego) przez co najmniej 10 minut po wyłączeniu klimatyzatora.



OSTROŻNIE!

- Przed wymianą lub czyszczeniem filtrów wyłącz klimatyzator i odłącz go do źródła napięcia.
- Wyjmując filtr, nie dotykaj metalowych elementów urządzenia. Mają one niebezpiecznie ostre krawędzie.
- Nie myj wnętrza klimatyzatora pokojowego wodą. Grozi to zalaniem podzespołów elektrycznych i porażeniem prądem.
- Nie susz filtra powietrza na słońcu. Grozi to skurczeniem się materiału filtrującego.

Alarmy filtra powietrza (opcja)

Przypomnienie o czyszczeniu filtra powietrza

Co 240 godzin pracy klimatyzacji na wyświetlaczu pojawi się migający komunikat „CL”. Przypomina on o konieczności wyczyszczenia filtra powietrza. Po 15 sekundach na wyświetlaczu pojawią się normalne wskazania.

Aby skasować przypomnienie, naciśnij 4 razy przycisk **LED** zdalnego sterowania (lub 3 razy przycisk **ręcznego sterowania**). Jeśli nie skasujesz przypomnienia, komunikat „CL” zacznie migać na wyświetlaczu po każdym ponownym uruchomieniu klimatyzacji.

Przypomnienie o wymianie filtra powietrza

Co 2 880 godzin pracy klimatyzacji na wyświetlaczu pojawi się migający komunikat „nF”. Przypomina on o konieczności wymiany filtra powietrza. Po 15 sekundach na wyświetlaczu pojawią się normalne wskazania.

Aby skasować przypomnienie, naciśnij 4 razy przycisk **LED** zdalnego sterowania (lub 3 razy przycisk **ręcznego sterowania**). Jeśli nie skasujesz przypomnienia, komunikat „nF” zacznie migać na wyświetlaczu po każdym ponownym uruchomieniu klimatyzacji.



OSTROŻNIE!

- Konserwację i czyszczenie agregatu zewnętrznego wolno powierzać wyłącznie autoryzowanemu sprzedawcy lub serwisantowi producenta.
- Naprawy klimatyzacji wolno powierzać wyłącznie autoryzowanemu sprzedawcy lub serwisantowi producenta.

Konserwacja

Wyłączenie klimatyzacji na dłuższy czas

Jeśli nie chcesz używać klimatyzatora przez dłuższy czas, wykonaj następujące czynności:

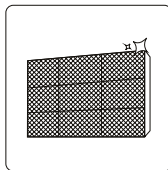

Wyczyść wszystkie filtry.

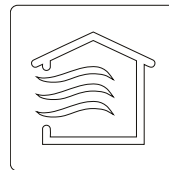

Włącz tryb przewietrzania (FAN), aby całkowicie osuszyć klimatyzator ze skroplin.



Wyłącz klimatyzację i odłącz ją od źródła napięcia.

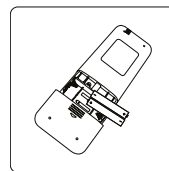

Wyjmij baterie z pilota zdalnego sterowania.

Konserwacja

Kontrola techniczna przed sezonem

Przed uruchomieniem klimatyzacji po dłuższym czasie przestoju lub przez sezonem częstej pracy klimatyzacji należy wykonać poniższe czynności:

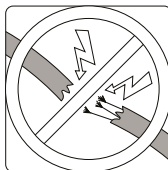

Sprawdź, czy przewody elektryczne urządzeń nie są uszkodzone.

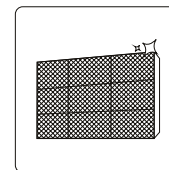

Wyczyść wszystkie filtry.



Sprawdź, czy obieg czynnika chłodniczego jest szczelny.

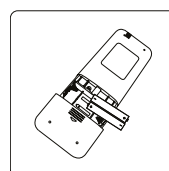

Wymień baterie na nowe.



Sprawdź, czy nawiew i wlot powietrza jest drożny.

Rozwiązywanie problemów



ŚRODKI OSTROŻNOŚCI

Jeśli dojdzie do którejkolwiek z poniższych usterek, natychmiast wyłącz klimatyzację!

- Przewód zasilający został uszkodzony lub przegrzewa się.
- Czuć zapach spalenizny.
- Klimatyzacja pracuje głośno lub słychać z niej dziwne odgłosy.
- Przepali się bezpiecznik topikowy zasilania lub wyłącznik instalacyjny często przerywa zasilanie.
- Urządzenie zostało zalane wodą lub coś wpadło do jego wnętrza.

NIE PRÓBUJ NAPRAWIAĆ URZĄDZENIA SAMODZIELNIE!

NATYCHMIAST SKONTAKTUJ SIĘ Z AUTORYZOWANYM SERWISEM!

Najczęściej spotykane problemy

Następujące objawy nie oznaczają usterek klimatyzacji i w większości przypadków nie wymagają naprawy.

Problem	Możliwa przyczyna
Urządzenie nie włącza się po naciśnięciu przycisku ON/OFF	Klimatyzator ma zabezpieczenie uniemożliwiające uruchomienie jej po mniej niż 3 minutach od poprzedniego wyłączenia – chroni ono sprężarkę. Nie można ponownie uruchomić klimatyzatora zanim upłyną 3 minuty od jego wyłączenia.
Urządzenie przechodzi z trybu chłodzenia / ogrzewania w tryb przewietrzania	Urządzenie zmienia tryb pracy samoczynnie, aby zapobiec oszronieniu wymiennika ciepła. Gdy temperatura wzrośnie, urządzenie ponownie wróci do poprzedniego trybu pracy.
	Temperatura zadana została osiągnięta, po czym urządzenie wyłącza sprężarkę. Urządzenie wznowi pracę, gdy temperatura w pomieszczeniu zacznie różnić się od ustawionej.
Z klimatyzatora pokojowego wydobywa się biała mgiełka lub para	Duża różnica temperatur pomiędzy powietrzem w pomieszczeniu a nawiewanym powietrzem klimatyzowanym powoduje powstawanie widocznej pary wodnej, gdy wilgotność powietrza jest znaczna.
Z klimatyzatora pokojowego i agregatu zewnętrznego wydobywa się biała mgiełka lub para	Po ponownym uruchomieniu urządzenia w trybie ogrzewania po odszronieniu wymiennika ciepła, na wylocie powietrza może pojawić się para wodna – od wilgoci z rozmrożonego parownika.
Klimatyzator pokojowy hałasuje	Podczas ruchu żaluzji nawiewu słychać szelest lub skrzypienie.
	Po uruchomieniu urządzenia w trybie ogrzewania klimatyzator może nieco skrzypieć ze względu na rozszerzanie i kurczenie się plastikowych części pod wpływem zmiany temperatury.
Klimatyzator i agregat chłodniczy hałasują	Cichy syk podczas pracy klimatyzacji: jest to normalne zjawisko spowodowane przepływem gazowego czynnika chłodniczego przez klimatyzator i agregat.
	Cichy syk podczas włączania klimatyzacji, zaraz po jej wyłączeniu lub podczas odszraniania: dźwięk ten jest normalny i spowodowany zatrzymaniem obiegu czynnika lub zmianą kierunku przepływu gazowego czynnika chłodniczego.
	Skrzypienie: jest to normalne zjawisko towarzyszące rozszerzaniu lub kurczeniu się elementów plastikowych i metalowych pod wpływem zmiany temperatury.

Problem	Możliwa przyczyna
Agregat zewnętrzny hałasuje	Urządzenie wydaje różne dźwięki w zależności od aktualnego trybu pracy.
Z klimatyzatora pokojowego lub agregatu wydostaje się kurz	Podczas dłuższego okresu postoju w urządzeniu może zgromadzić się kurz i pył, który będzie wydychany przez wentylator po uruchomieniu klimatyzacji. Zjawisko to można ograniczyć, zakrywając urządzenie na czas dłuższego postoju.
Z urządzenia czuć nieprzyjemny zapach	Urządzenie może pochłaniać zapachy z otoczenia (np. preparatów do czyszczenia mebli, zapachy od gotowania, dym papierosowy itp.), po czym nawiewać je z powrotem do pomieszczenia. Filtry są zapleśniałe lub zagrzybione. Należy je wyczyścić.
Wentylator agregatu zewnętrznego nie działa	Prędkość obrotowa wentylatora podczas pracy klimatyzatora jest kontrolowana w sposób gwarantujący optymalną pracę klimatyzacji.
Klimatyzacja pracuje nierówno, w sposób przypadkowy lub nie reaguje na sterowanie	Zakłócenia od sieci komórkowej lub silnych źródeł sygnałów elektromagnetycznych. Należy wówczas: • Odłączyć zasilanie, a następnie podłączyć je ponownie. • Naciśnij przycisk ON/OFF (WŁ./WYŁ.), aby wyciszyć klimatyzację.

UWAGA: Jeśli problem nie ustępuje, skontaktuj się z najbliższym sprzedawcą lub najbliższym centrum obsługi klienta. Przekaż szczegółowy opis problemu z klimatyzacją, podając numer modelu urządzenia.

Rozwiązywanie problemów

W razie problemów technicznych z urządzeniem, spróbuj je zdiagnozować i rozwiązać za pomocą poniższej tabeli, zanim zwrócisz się o pomoc do serwisanta.

Problem	Możliwa przyczyna	Rozwiązanie
Urządzenie słabo chłodzi	Temperatura zadana może być wyższa niż temperatura otoczenia	Zmniejsz ustawioną temperaturę
	Brudny wymiennik ciepła w klimatyzatorze lub agregacie	Wyczyść wymiennik ciepła
	Filtr powietrza jest brudny	Wymij filtr i wyczyść go zgodnie z instrukcją
	Wlot lub wylot powietrza urządzenia jest niedrożny	Wyłącz urządzenie, udrożnij nawiew / wylot powietrza i uruchom je ponownie
	Drzwi lub okna w pomieszczeniu są otwarte	Wszystkie drzwi i okna powinny być zamknięte podczas pracy klimatyzacji
	Pomieszczenie nagrzewa się od nadmiernego dostępu światła słonecznego	Zamknij okna i zasuń zasłony, gdy temperatura na zewnątrz jest wysoka lub gdy słońce mocno świeci
	Zbyt wiele źródeł ciepła w pomieszczeniu (np. ludzie, komputery, elektronika, itp.)	Zmniejsz liczbę źródeł ciepła w pomieszczeniu
	Za mało czynnika chłodniczego w obiegu na skutek wycieku lub długotrwałego użytkowania klimatyzacji	Sprawdź, czy obieg jest szczelny. W razie potrzeby należy naprawić wycieki, uzupełnić ilość czynnika chłodniczego w obiegu.
	Włączono funkcję cichej pracy (SILENCE)	Funkcja SILENCE może ograniczyć wydajność pracy klimatyzacji, zmniejszając jej częstotliwość. Wyłącz funkcję SILENCE.

Problem	Możliwa przyczyna	Rozwiązanie
Urządzenie nie działa	Awaria zasilania	Poczekaj, aż zasilanie zostanie przywrócone
	Wyłączono zasilanie	Włącz ponownie zasilanie
	Bezpiecznik jest przepalony	Wymień bezpiecznik.
	Baterie w pilocie zdalnego sterowania są wyczerpane.	Wymień baterie na nowe.
	Zadziałało zabezpieczenie sprężarki umożliwiające ponowne uruchomienie klimatyzacji po 3 minutach	Odczekaj trzy minuty przed ponownym uruchomieniu urządzenia
	Włączono sterowanie zegarowe	Wyłącz sterowanie zegarowe
Urządzenie często uruchamia się i wyłącza	W obiegu jest za dużo lub za mało czynnika chłodniczego	Sprawdź szczelność obiegu i uzupełnij układ czynnikiem chłodniczym
	Do obiegu czynnika dostał się nieścisliwy gaz lub wilgoć	Opróżnić i ponownie napełnić układ czynnikiem chłodniczym.
	Sprężarka jest zepsuta.	Wymienić sprężarkę.
	Napięcie zasilania jest zbyt wysokie lub zbyt niskie.	Zainstalować manostat do regulacji napięcia.
Urządzenie słabo grzeje	Temperatura zewnętrzna jest bardzo niska	Należy włączyć nagrzewnicę dodatkową
	Zimne powietrze przedostaje się do wnętrza pomieszczenia przez drzwi i okna	Wszystkie drzwi i okna powinny być zamknięte podczas pracy klimatyzacji
	Za mało czynnika chłodniczego w obiegu na skutek wycieku lub długotrwałego użytkowania klimatyzacji	Sprawdź, czy obieg jest szczelny. W razie potrzeby należy naprawić wycieki, uzupełnić ilość czynnika chłodniczego w obiegu.
Wskaźniki świetlne migają bez przerwy	<p>Urządzenie może wyłączyć się lub pracować dalej w bezpieczny sposób. Jeśli wskaźniki świetlne będą nadal migać lub pojawią się kody błędów, należy odczekać około 10 minut. Problem może sam ustąpić.</p> <p>Jeśli nie, należy wyłączyć zasilanie, a następnie podłączyć je ponownie. Włącz urządzenie.</p> <p>Jeśli problem nie ustępuje, skontaktuj się z najbliższym sprzedawcą lub najbliższym centrum obsługi klienta.</p>	
Na wyświetlaczu klimatyzatora pojawia się kod błędu zaczynający od jednej z niżej podanych liter:	<ul style="list-style-type: none"> • E(x), P(x), F(x) • EH(xx), EL(xx), EC(xx) • PH(xx), PL(xx), PC(xx) 	

UWAGA: Jeśli pomimo zasugerowanych powyżej rozwiązań, nie udało się usunąć przyczyny problemu, należy bezzwłocznie wyłączyć klimatyzację, po czym skontaktować się z autoryzowanym serwisem producenta.

OSTRZEŻENIA DOTYCZĄCE INSTALACJI ELEKTRYCZNEJ

- Należy używać wyłączników określone przewody zasilające. Jeśli przewód ulegnie uszkodzeniu, jego wymianę należy zlecić producentowi lub autoryzowanemu serwisowi.
- Przewód zasilający należy utrzymywać w czystości. Usunąć pył i inne zanieczyszczenia, nagromadzone na przewodzie lub wokół wtyczki. Brudne wtyczki mogą spowodować wzniecenie ognia lub porażenie prądem.
- **Nie odłączać** urządzenia od zasilania ciągnąc za przewód zasilający. Należy mocno uchwycić wtyczkę i wyciągnąć ją z gniazdka. Bezpośrednie pociąganie za przewód może doprowadzić do jego uszkodzenia lub spowodować wzniecenie ognia lub porażenie prądem.
- **Nie używać** przedłużaczy, ręcznie przedłużać przewodu zasilającego lub podłączać innych urządzeń do tego samego gniazdka co klimatyzator. Niedokładne połączenia elektryczne, niewystarczająca izolacja i za niskie napięcie mogą spowodować wzniecenie ognia.

OSTRZEŻENIA DOTYCZĄCE CZYSZCZENIA I KONSERWACJI

- Przed przystąpieniem do czyszczenia urządzenia należy je wyłączyć i odłączyć przewód zasilający. Istnieje niebezpieczeństwo porażenia prądem elektrycznym.
- **Nie myć** klimatyzatora dużą ilością wody.
- **Nie czyścić** klimatyzatora łatwopalnymi środkami czyszczącymi. Środki takie mogą spowodować wzniecenie ognia lub deformację obudowy.



UWAGA

- Jeżeli oprócz klimatyzatora w jednym pomieszczeniu znajdują się również palniki i inne urządzenia grzewcze, należy regularnie wietrzyć to pomieszczenie, aby uniknąć niedoboru tlenu.
- Jeżeli urządzenie nie będzie używane przez dłuższy czas, należy odłączyć je od źródła zasilania.
- W czasie burzy należy wyłączyć urządzenie i odłączyć wtyczkę przewodu zasilającego.
- Należy sprawdzić czy skropliny mogą być bez problemu odprowadzane z urządzenia.
- **Nie obsługiwać** klimatyzatora mokrymi rękoma. Może to spowodować porażenie prądem.
- Urządzenie może być używane **wyłącznie zgodnie z jego przeznaczeniem.**
- **Nie wspinać się** na jednostkę zewnętrzną ani nie umieszczać na niej żadnych przedmiotów.
- **Nie wolno** używać urządzenia przez dłuższy czas w warunkach wysokiej wilgotności, przy otwartych drzwiach lub oknach.

Europejskie wytyczne w zakresie utylizacji

5

PL

Urządzenie zawiera czynnik chłodniczy i inne potencjalnie niebezpieczne materiały. Prawnie wymagane jest specjalne postępowanie w zakresie zbiórki i przetwarzania tego typu urządzeń. Produkt ten **nie może** być usuwany jako odpad gospodarstwa domowego.

W celu pozbycia się urządzenia można:

- Zutylizować je w wyznaczonym punkcie zbiórki zużytego sprzętu elektrycznego.
- Przekazać stare urządzenie nieodpłatnie sprzedawcy przy zakupie nowego urządzenia.
- Przekazać urządzenie nieodpłatnie producentowi.
- Sprzedać urządzenie autoryzowanemu punktowi zbiórki złomu.

Szczególna uwaga

Pozostawienie tego urządzenia w lesie lub innym obszarze przyrodniczym zagraża zdrowiu i jest negatywne dla środowiska. Substancje niebezpieczne mogą wyciec do wód gruntowych i zostać wprowadzone się do łańcucha pokarmowego.

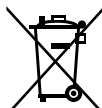

Konstrukcja i specyfikacje mogą ulec zmianie bez wcześniejszego powiadomienia o modyfikacji produktu. Szczegółowe informacje dostępne są u dystrybutora lub producenta.

PILOT ZDALNEGO STEROWANIA

Instrukcja obsługi

Dziękujemy za wybór naszego produktu.

Dla zapewnienia prawidłowej obsługi, zapoznaj się z instrukcją i przechowuj ją do wykorzystania w przyszłości.

Spis treści

Dane techniczne pilota zdalnego sterowania.....	26
Przyciski funkcji.....	27
Obsługa pilota zdalnego sterowania.....	28
Wskaźniki na ekranie monitora LCD zdalnego sterowania	29
Sposób korzystania z funkcji podstawowych.....	30
Sposób korzystania z funkcji zaawansowanych.....	37

Dane techniczne pilota zdalnego sterowania

Model	RG66B7/BGEF
Napięcie znamionowe	3,0 V (suche baterie R03/LR03×2)
Zakres odbierania sygnału	8m
Temperatura otoczenia	-5°C~60°C

UWAGA:

Konstrukcja przycisków odnosi się do standardowego modelu urządzenia i może nieznacznie odbiegać od faktycznie zakupionego modelu. W takim wypadku zastosowanie ma faktycznie użyta konstrukcja i struktura przycisków.

To urządzenie realizuje wszystkie opisane funkcje. Jeśli urządzenie nie wykorzystuje danej funkcji, wówczas naciśnięcie powiązanego z nią przycisku na pilocie nie spowoduje żadnej reakcji.

W przypadku pojawienia się dużych różnic pomiędzy ilustracją pilota zdalnego sterowania i opisem funkcji w instrukcji obsługi, zastosowanie ma opis podany w instrukcji dla użytkownika.

Przyciski funkcji

Należy bezwzględnie zapoznać się z działaniem pilota zdalnego sterowania przed rozpoczęciem korzystania z nowego klimatyzatora. Poniżej znajduje się krótkie wprowadzenie do obsługi pilota zdalnego sterowania. Instrukcja obsługi klimatyzatora znajduje się w rozdziale pt. **Sposób korzystania z funkcji zaawansowanych** niniejszej instrukcji obsługi.

UWAGA: Proszę nie wybierać trybu ogrzewania (HEAT), jeśli zakupione urządzenie jest przeznaczone wyłącznie do chłodzenia. Urządzenie chłodzące nie obsługuje trybu podgrzewania.

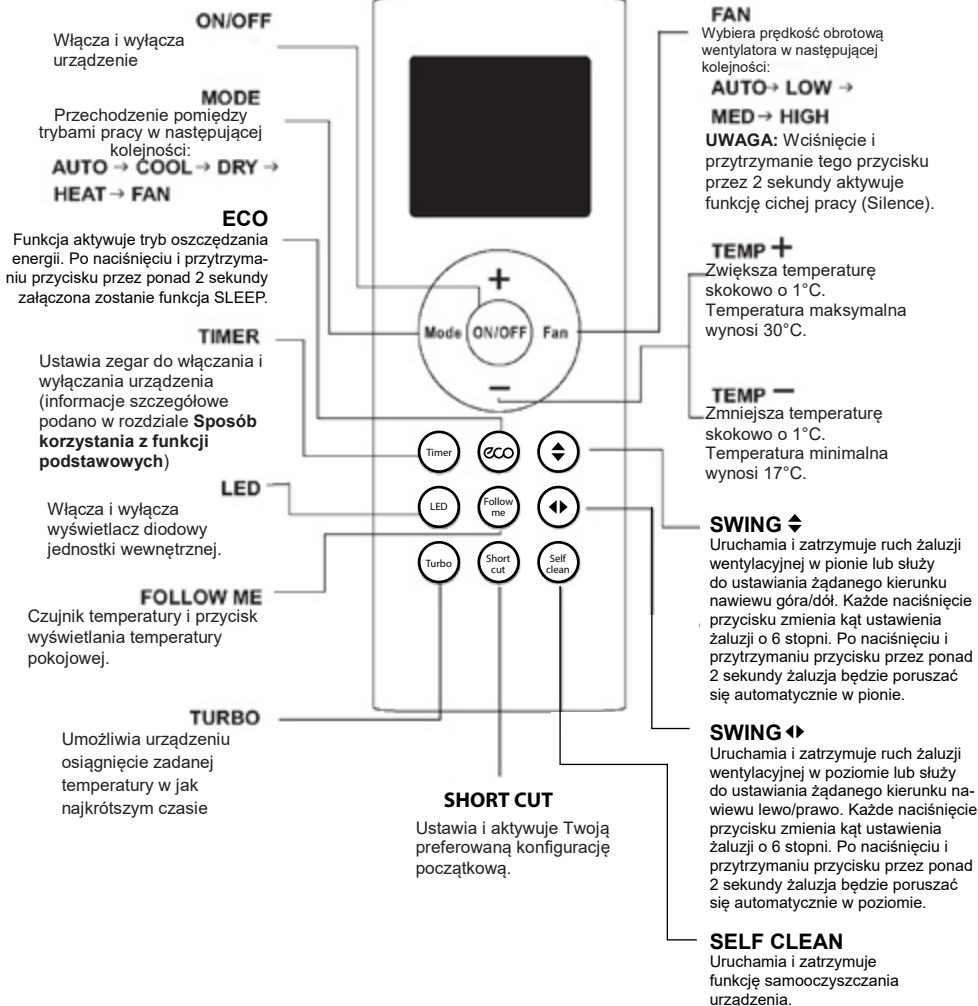

Model: RG66B7/BGEF

OBSŁUGA PILOTA ZDALNEGO STEROWANIA

NIE MASZ PEWNOŚCI DO CZEGO SŁUŻY DANA FUNKCJA?

Szczegółowy opis sposobu użytkowania Twojego klimatyzatora znajduje się w rozdziałach niniejszej instrukcji zatytułowanych **Sposób korzystania z funkcji podstawowych** i **Sposób korzystania z funkcji zaawansowanych**.

UWAGA DODATKOWA

Konstrukcja przycisków umieszczonych na urządzeniu może się nieznacznie różnić od tej, którą pokazano na przykładzie.

Jeśli urządzenie wewnętrzne nie ma danej funkcji, naciśnięcie powiązanego przycisku funkcji na pilocie zdalnego sterowania nie przyniesie żadnego efektu.

WKŁADANIE I WYMIANA BATERII

Klimatyzator jest dostarczany z pilotem wyposażonym w dwie baterie AAA. Przed użyciem włóż baterie do pilota zdalnego sterowania:

1. Zdejmij tylną pokrywę na pilocie zdalnego sterowania, aby odsłonić komorę baterii.
2. Włóż baterie zwracając uwagę na dopasowanie końcówek (+) i (-) baterii do symboli znajdujących się wewnątrz komory baterii.
3. Załóż z powrotem tylną pokrywę.

ZAINSTALOWANIE UCHWYTU DO PILOTA ZDALNEGO STEROWANIA

Pilot zdalnego sterowania można przymocować do ściany lub stojaka za pomocą uchwytu do pilota (element opcjonalny, niedostarczany razem z urządzeniem).

1. Przed zainstalowaniem pilota zdalnego sterowania sprawdź, czy klimatyzator prawidłowo odbiera sygnały.
2. Zamontować uchwyt za pomocą dwóch śrub.
3. Umieść pilot zdalnego sterowania w uchwycie.

! UWAGI DOTYCZĄCE BATERII

Aby uzyskać optymalną wydajność pracy:

Nie mieszać starych i nowych baterii lub baterii różnych typów.

Nie zostawiać baterii w pilocie, jeśli urządzenie nie będzie używane przez okres dłuższy niż 2 miesiące.



UTYLIZACJA BATERII

Nie wolno wyrzucać baterii wraz z niesortowanymi odpadami komunalnymi. Zapoznać się z lokalnymi przepisami dotyczącymi prawidłowej utylizacji baterii.

WSKAZÓWKI DOTYCZĄCE KORZYSTANIA Z PILOTA ZDALNEGO STEROWANIA

Pilot zdalnego sterowania musi być używany w odległości do 8 metrów od urządzenia. Urządzenie emituje sygnał dźwiękowy po odebraniu sygnału zdalnego sterowania. Zasłony, inne materiały i bezpośrednie światło słoneczne mogą zakłócać działanie odbiornika sygnału podczerwieni. Wyjąć baterie, jeśli pilot nie będzie używany dłużej niż 2 miesiące.

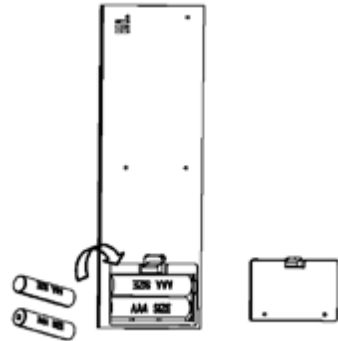

Zdjąć tylną pokrywę, aby zainstalować baterie.

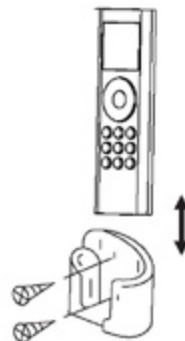

Umieścić pilot zdalnego sterowania w uchwycie.

Wskaźniki na ekranie monitora LCD zdalnego sterowania

Informacje są wyświetlane tylko wtedy, gdy pilot jest włączony.

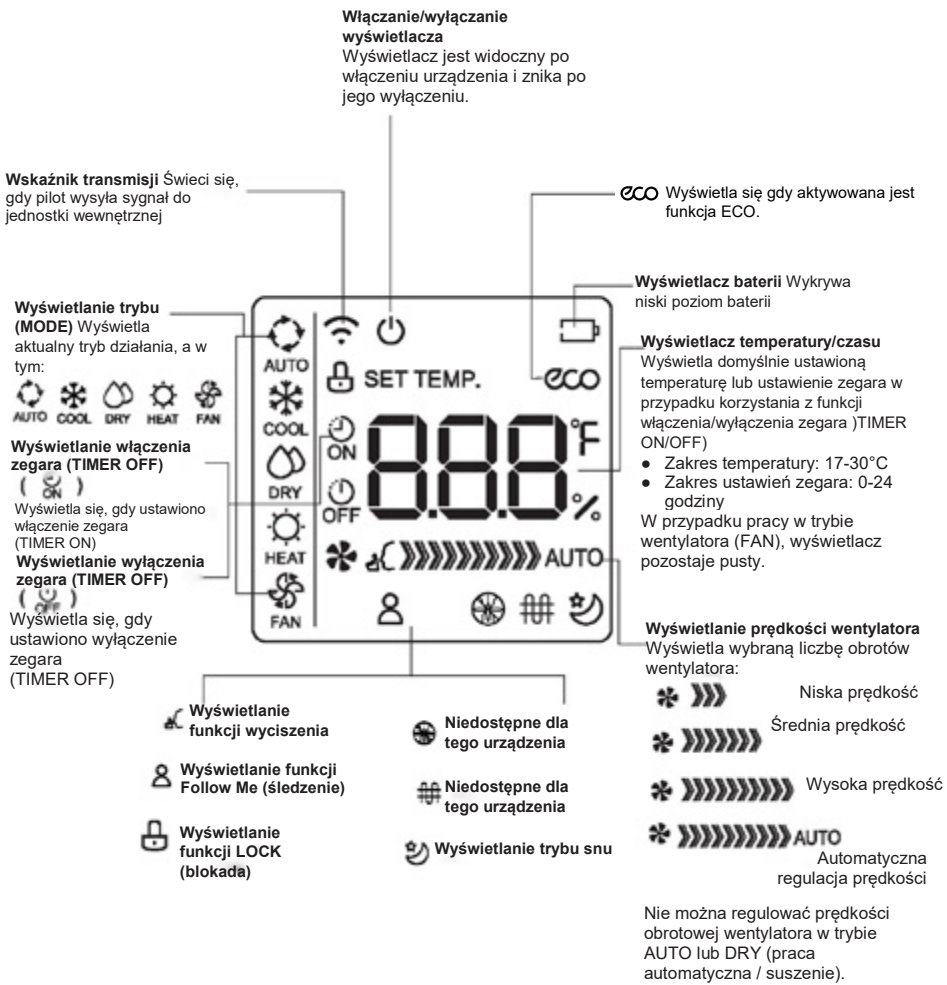

Uwaga:

Wszystkie przedstawione na rysunku wskaźniki służą wyłącznie do celów prezentacji. W czasie rzeczywistej pracy na ekranie wyświetlane są tylko odpowiednie oznaczenia funkcji roboczych.

Sposób korzystania z funkcji podstawowych

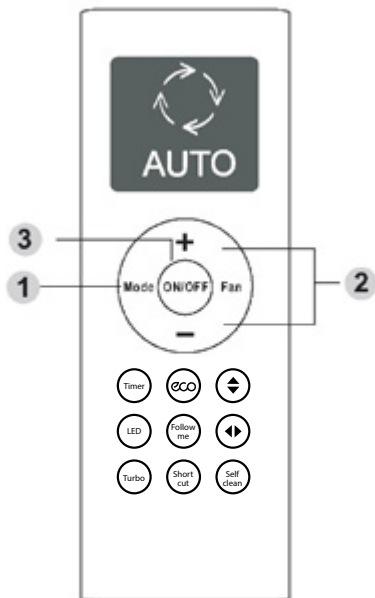

Praca w trybie chłodzenia (COOL)

1. Naciśnij przycisk **MODE**, aby wybrać tryb chłodzenia (**COOL**).
2. Ustaw żadaną temperaturę za pomocą przycisku **Temp+** lub **Temp-**.
3. Naciśnij przycisk **FAN** (wentylator), aby wyregulować prędkość wentylatora.
4. Naciśnij przycisk **ON/OFF** (wł./wył.), aby uruchomić urządzenie.

USTAWIENIA TEMPERATURY

Zakres temperatur pracy urządzenia wynosi 17-30°C. Ustawioną temperaturę można zwiększać lub zmniejszać skokowo o 1°C.

Praca w trybie AUTO

Urządzenie pracujące w trybie **AUTO** automatycznie wybiera tryb chłodzenia, wentylatora, ogrzewania lub suszenia (COOL, FAN, HEAT lub DRY) bazując na ustawionej temperaturze.

1. Naciśnij przycisk **MODE (tryb)**, aby wybrać tryb automatyczny (Auto).
2. Ustaw żadaną temperaturę za pomocą przycisku **Temp+** lub **Temp-**.
3. Naciśnij przycisk **ON/OFF** (wł./wył.), aby uruchomić urządzenie.

UWAGA: Nie można regulować prędkości wentylatora (**FAN SPEED**) w trybie automatycznym.

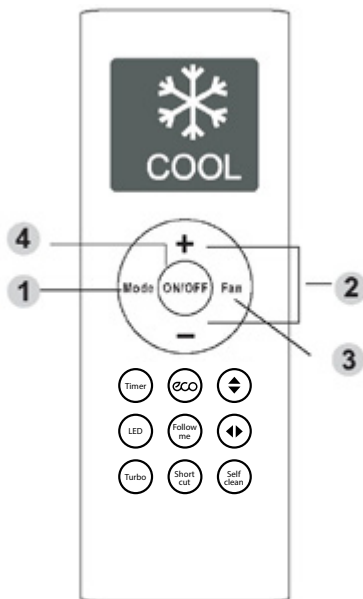

Sposób korzystania z funkcji podstawowych

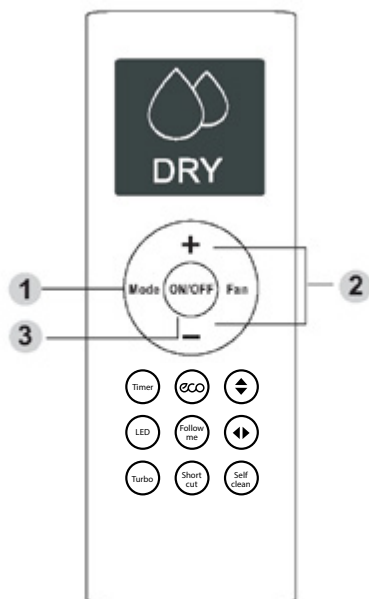

Praca w trybie osuszania/odwilżania (DRY)

1. Naciśnij przycisk **MODE**, aby wybrać tryb osuszania (**DRY**).
2. Ustaw żadaną temperaturę za pomocą przycisku **Temp+** lub **Temp-**.
3. Naciśnij przycisk **ON/OFF** (wł./wył.), aby uruchomić urządzenie.

UWAGA: Nie można zmieniać **PRĘDKOŚCI WENTYLATORA** w trybie DRY (osuszania).

Praca w trybie wentylatora (FAN)

1. Naciśnij przycisk **MODE**, aby wybrać tryb wentylatora (**FAN**).
2. Naciśnij przycisk **FAN** (wentylator), aby wyregulować prędkość wentylatora.
3. Naciśnij przycisk **ON/OFF** (wł./wył.), aby uruchomić urządzenie.

UWAGA: W trybie wentylatora (FAN) nie można regulować temperatury. W rezultacie ekran LCD na pilocie zdalnego sterowania nie wyświetla wartości temperatury.

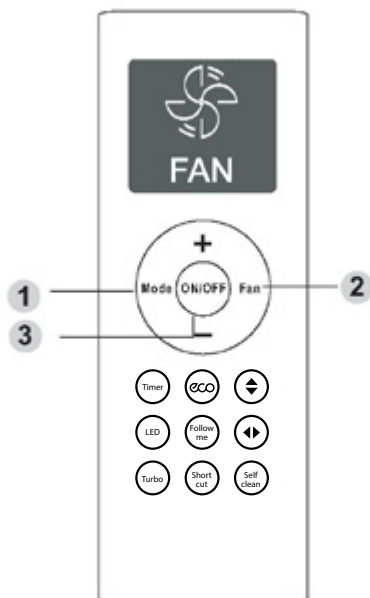

Sposób korzystania z funkcji podstawowych

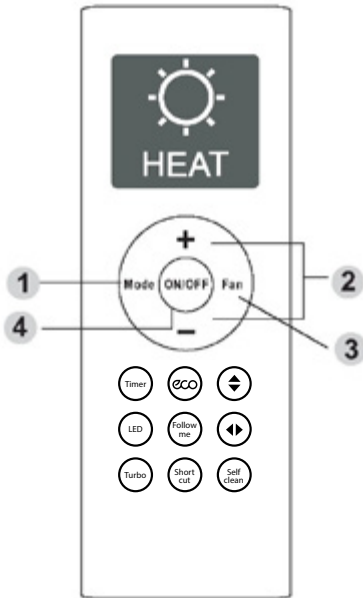

Praca w trybie ogrzewania (HEAT)

1. Naciśnij przycisk **MODE**, aby wybrać tryb ogrzewania (**HEAT**).
2. Ustaw żądaną temperaturę za pomocą przycisku **Temp+** lub **Temp-**.
3. Naciśnij przycisk **FAN** (wentylator), aby wyregulować prędkość wentylatora.
4. Naciśnij przycisk **ON/OFF** (wł./wył.), aby uruchomić urządzenie.

UWAGA: Spadek temperatury zewnętrznej może mieć wpływ na działanie funkcji ogrzewania w urządzeniu. W takich przypadkach zalecamy stosowanie klimatyzatora w połączeniu z innymi urządzeniami grzewczymi.

Ustawianie funkcji zegara (TIMER)

Twój klimatyzator ma dwie funkcje związane z zegarem:

- **TIMER ON** - ustawia czas, po którym urządzenie włącza się automatycznie.
- **TIMER OFF** - ustawia czas, po którym urządzenie automatycznie się wyłącza.

Funkcja włączenia zegara (TIMER ON)

Funkcja **TIMER ON** umożliwia ustawienie czasu, po którym urządzenie włączy się automatycznie, np. po powrocie z pracy.

1. Naciśnij przycisk **Timer**, aby wyświetlić wskaźnik włączenia zegara „**ON**”, który zacznie migać. Na wyświetlaczu pokazuje się domyślnie ostatni ustawiony czas oraz wartość „h” (wskazująca godziny).

Uwaga: Ta liczba wskazuje czas, jaki upłynął od momentu, w którym urządzenie miało zostać włączone.

Na przykład: jeśli ustawisz wskaźnik zegara **TIMER ON** na 2,5 godziny, na ekranie pojawi się komunikat „2,5h”, a urządzenie włączy się po upływie 2,5 godziny.

2. Naciśnij kilkakrotnie przycisk **Temp +** lub **Temp -**, aby ustawić godzinę aktywacji urządzenia.

3. Odczekaj 3 sekundy, aby uruchomiła się funkcja włączenia zegara (**TIMER ON**). Cyfrowy wyświetlacz na pilocie zdalnego sterowania powraca do wyświetlania temperatury. Wskaźnik „**ON**” pozostaje włączony i funkcja jest aktywna.



Przykład: Ustawienie włączenia urządzenia po upływie 2,5 godziny.

Funkcja wyłączenia zegara (TIMER OFF)

Funkcja **TIMER OFF** umożliwia ustawienie czasu, po którym urządzenie wyłączy się automatycznie, np. po obudzeniu się.

1. Naciśnij przycisk zegara (**Timer**), aby wyświetlić wskaźnik wyłączenia zegara „OFF”, który zacznie migać. Na wyświetlaczu pokazuje się domyślnie ostatni ustawiony czas oraz wartość „h” (wskazująca godziny).

Uwaga: Ta liczba wskazuje czas, jaki upłynął od momentu, w którym urządzenie miało zostać wyłączone.

Na przykład: jeśli ustawisz wskaźnik wyłączenia zegara **TIMER OFF** na 5 godzin, na ekranie pojawi się komunikat „5,0h”, a urządzenie wyłączy się po upływie 5 godzin.

2. Naciśnij kilkakrotnie przycisk **Temp +** lub **Temp -**, aby ustawić godzinę wyłączenia urządzenia.

3. Odczekaj 3 sekundy, aby uruchomiła się funkcja wyłączenia zegara (**TIMER OFF**). Cyfrowy wyświetlacz na pilocie zdalnego sterowania powraca do

wyświetlania temperatury. Wskaźnik „OFF” pozostaje włączony i funkcja jest aktywna.

UWAGA: Każdorazowe naciśnięcie przycisku spowoduje przyrost wartości czasu o 30 minut podczas ustawiania funkcji **TIMER ON** lub **TIMER OFF** (włączenie/wyłączenie zegara) w zakresie do 10 godzin. Z kolei w zakresie od 10 do 24 godzin każde naciśnięcie odpowiada odstępowi o 1 godzinę. Po upływie 24 godzin zegar zostaje wyzerowany. Każdą z tych funkcji można wyłączyć ustawiając zegar na „0,0h”.

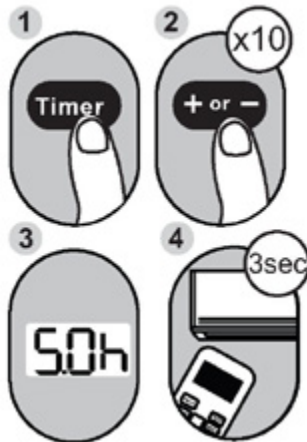

Przykład: Ustawienie wyłączenia urządzenia po upływie 5 godzin.

Jednoczesna konfiguracja włączenia i wyłączenia zegara ustawienie(TIMER ON i TIMER OFF)

Trzeba pamiętać, że przedziały czasowe ustawiane dla obu tych funkcji odnoszą się do ilości godzin, jakie upłyną od aktualnej godziny. Na przykład: założmy, że aktualnie mamy godzinę 13:00 i chcemy, aby urządzenie włączyło się automatycznie o 19:00. Chcemy, aby pracowało przez 2 godziny, a następnie automatycznie wyłączyło się o 21:00.

W takim wypadku działamy w następujący sposób:

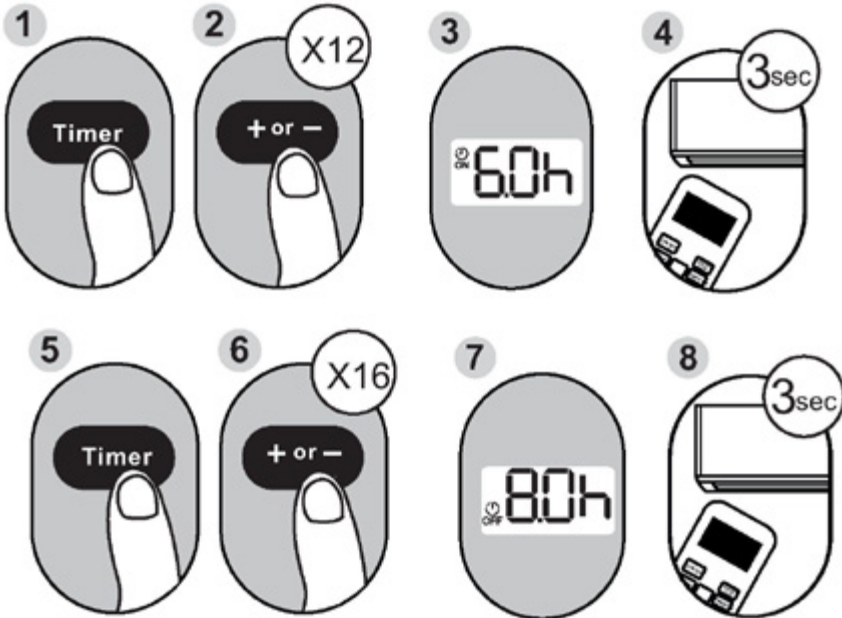

Przykład: Ustawienie urządzenia w taki sposób, aby włączyło się po 6 godzinach, pracowało przez 2 godziny, a następnie wyłączyło się (patrz rysunek poniżej).

**Wyświetlacz na pilocie
zdalnego sterowania**



Zegar ustawiono w taki sposób, aby włączył urządzenie po upływie 6 godzin od aktualnej godziny.



Zegar ustawiono w taki sposób, aby wyłączył urządzenie po upływie 8 godzin od aktualnej godziny.

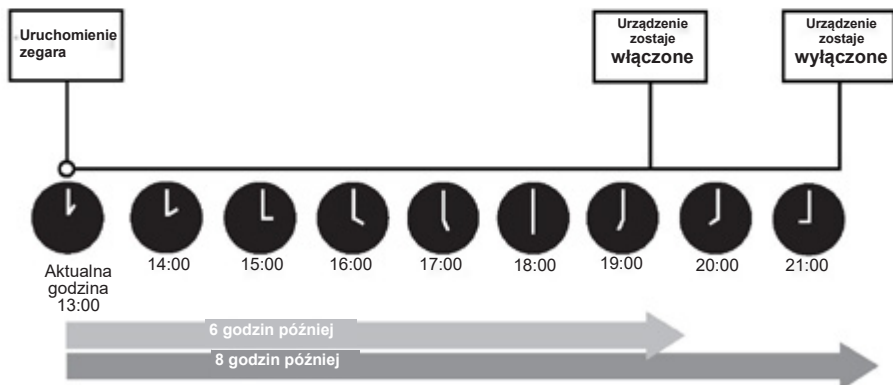

Sposób korzystania z funkcji zaawansowanych

Funkcja ECO

Funkcja aktywuje tryb oszczędzania energii. Po naciśnięciu tego przycisku w trybie chłodzenia, pilot automatycznie wyreguluje temperaturę do 24°C, ustawi prędkość wentylatora na AUTO w celu ograniczenia zużycia energii (tylko jeżeli ustawiona temperatura wynosi poniżej 24°C). Jeżeli ustawiona temperatura przekracza 24°C, po naciśnięciu przycisku ECO, prędkość wentylatora zmieni się na automatyczną, a nastawa temperatury nie zmieni się.

Uwaga:

Ponowne naciśnięcie przycisku ECO, modyfikacja trybu lub zmiana nastawy temperatury poniżej 24°C, zatrzyma działanie funkcji ECO. Podczas pracy w trybie ECO, nastawa temperatury powinna wynosić co najmniej 24°C. Funkcja może powodować niedostateczne chłodzenie. Jeżeli warunki przestaną być komfortowe, naciśnij ponownie przycisk ECO aby wyłączyć działanie funkcji.

Funkcja SLEEP

Funkcja SLEEP (sen) jest wykorzystywana do zmniejszania zużycia energii podczas snu (i nie wymaga tej samej konfiguracji temperatury, aby zachować komfort snu). Funkcję można aktywować tylko za pomocą pilota zdalnego sterowania. Informacje szczegółowe podano w rozdziale „Praca w trybie snu” niniejszej instrukcji obsługi.

Uwaga: Funkcja SLEEP nie jest dostępna w trybie pracy wentylatora (FAN) lub osuszania (DRY).

Funkcja śledzenia (FOLLOW ME)

Funkcja Follow Me umożliwia modułowi zdalnego sterowania pomiar temperatury w aktualnym miejscu i wysyłanie sygnału do klimatyzatora w odstępach co 3 minuty. Pomiar temperatury otoczenia za pomocą pilota zdalnego sterowania (zamiast za pomocą samego urządzenia wewnętrznego) umożliwia klimatyzatorowi optymalizację temperatury otoczenia i zapewnia maksymalny komfort w przypadku korzystania z trybów AUTO, COOL lub HEAT (automatyczny, chłodzenie lub ogrzewanie).



Przez jedną sekundę przytrzymaj jednocześnie oba wciśnięte przyciski, aby aktywować funkcję blokady (LOCK).

Funkcja blokady (LOCK)

Naciśnij i przytrzymaj przez jedną sekundę jednocześnie przyciski Turbo i przycisk Self clean, aby zablokować lub odblokować klawiaturę.

Funkcja TURBO

Funkcja TURBO sprawia, że urządzenie pracuje ze zwiększoną wydajnością, aby w możliwie najkrótszym czasie osiągnąć aktualnie zadaną temperaturę.

- Po wybraniu funkcji **TURBO** w trybie chłodzenia (COOL), urządzenie wydymucha chłodne powietrze przy największej sile nawiewu, aby rozpocząć chłodzenie.
- Po wybraniu funkcji **TURBO** w trybie ogrzewania (HEAT) w urządzeniach z elektrycznymi elementami grzejnymi, włącza się grzałka elektryczna, która natychmiast rozpoczyna proces ogrzewania.

Sposób korzystania z funkcji zaawansowanych

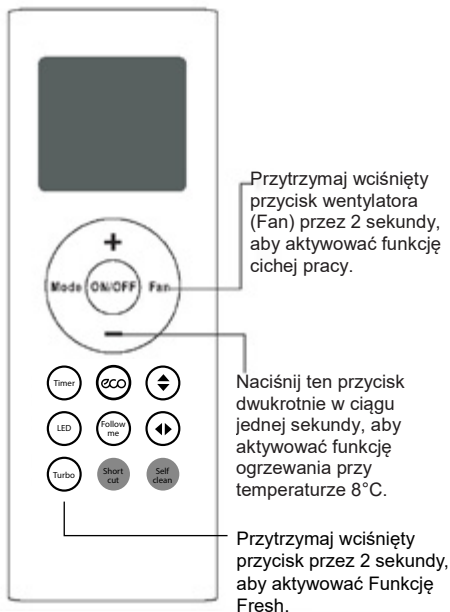

Funkcja przywracania (SHORTCUT)

Służy do przywracania bieżących ustawień lub wznowienia stosowania poprzednich ustawień. Jeżeli pilot jest włączony, naciśnięcie tego przycisku powoduje, że system automatycznie powróci do poprzednich ustawień, włączając w to tryb pracy, ustawień temperatury, poziomu obrotów wentylatora i funkcji uśpienia (jeśli jest aktywna). Po naciśnięciu i przytrzymaniu przycisku przez ponad 2 sekundy system automatycznie przywraca bieżące ustawienia robocze, w tym tryb pracy, nastawy temperatury, poziom obrotów wentylatora i funkcję uśpienia (jeśli jest aktywna).

Tryb cichej pracy

Przytrzymaj wciśnięty przycisk wentylatora (**Fan**) przez 2 sekundy, aby włączyć/anulować tryb cichej pracy (**Silent**). Może to powodować niedostateczną wydajność chłodzenia i ogrzewania ze względu na niską częstotliwość pracy sprężarki. (dotyczy wyłącznie klimatyzatora z funkcją cichej pracy)

Funkcja ogrzewania przy 8°C

Dwukrotne naciśnięcie przycisku Temp w ciągu jednej sekundy aktywuje funkcję ogrzewania 8-stopniowego, jeżeli klimatyzator pracuje w trybie ogrzewania z temperaturą zadaną 17°C. W efekcie urządzenie będzie pracować przy ustawionej temperaturze 8°C. Na wyświetlaczu jednostki wewnętrznej pojawi się komunikat „FP”.

Funkcja samooczyszczania (SELF CLEAN)

Wilgoć skraplająca się wokół wymiennika ciepła w urządzeniu może powodować rozrost bakterii przenoszonych drogą powietrzną. Większość tej wilgoci jest odparowywana z urządzenia w czasie regularnej pracy. Aktywacja funkcja samooczyszczania powoduje, że urządzenie samo się oczyści. Po wyczyszczeniu urządzenie wyłączy się automatycznie.

Funkcji **samooczyszczania** można używać z dowolną częstotliwością.

Uwaga: Tę funkcję można aktywować tylko w trybie chłodzenia (COOL) lub osuszania (DRY).

ZESTAW SMART AC

Instrukcja obsługi

WAŻNA INFORMACJA:

Przed przystąpieniem do instalacji lub podłączenia urządzenia należy dokładnie zapoznać się z instrukcją. Instrukcję należy zachować do wykorzystania w przyszłości.

Spis treści

1. Specyfikacje	40
2. Środki ostrożności	40
3. Pobieranie i instalowanie aplikacji	41
4. Montaż zestawu smart	42
5. Rejestracja użytkownika	42
6. Konfiguracja sieci	43
7. Obsługa aplikacji	48
8. Specjalne funkcje	49
9. Uwagi	49

DEKLARACJA ZGODNOŚCI

Niniejszym oświadczamy, że dostarczony sprzęt jest zgodny z zasadniczymi wymogami i innymi właściwymi przepisami Dyrektywy 1999/5/WE. Temat deklaracji zgodności można skonsultować z przedstawicielem handlowym.

1. SPECYFIKACJE

Model: OSK102

Standard: IEEE 802.11b/g/n

Typ anteny: zewnętrzna antena dookólna

Częstotliwość: WIFI 2.4G

Maksymalna moc nadawania: maks. 15 dBm

Temperatura pracy: 0°C~45°C/32°F~113°F

Wilgotność pracy: 10%~85%

Pobór mocy: DC 5V/300 Ma

2. ŚRODKI OSTROŻNOŚCI

Obsługa systemów: IOS, Android (Zalecany: IOS 7.0, Android 4.0).

UWAGA:

- Ze względu na możliwość wystąpienia szczególnych okoliczności, wyraźnie stwierdzamy, że: nie wszystkie systemy Android i IOS są kompatybilne z aplikacją. Nie ponosimy odpowiedzialności za zdarzenia wynikające z niekompatybilności systemów.

Bezpieczeństwo sieci bezprzewodowej

- Zestaw SMART obsługuje wyłącznie szyfrowanie WPA-PSK/WPA2-PSK oraz brak szyfrowania. Zalecane jest szyfrowanie WPA-PSK/WPA2-PSK.

Uwaga

Więcej informacji dostępnych jest na internetowej stronie serwisowej. Dla prawidłowego odczytu kodu QR wymagany jest smartfon z kamerą o minimalnej rozdzielczości 5 milionów pikseli.

- Ze względu na zmienny stan sieci, mogą wystąpić dłuższe przerwy w dostawie usługi, wymagające ponownej konfiguracji sieci.
- Ze względu na zmienny stan sieci, proces sterowania może zostać przerwany. W takiej sytuacji, sygnalizacja na urządzeniu i w aplikacji może się różnić. Należy poczekać na przywrócenie połączenia.

UWAGA: Producent nie ponosi odpowiedzialności za zdarzenia i problemy spowodowane funkcjonowaniem Internetu, routera Wi-Fi i urządzeń inteligentnych. W celu uzyskania dodatkowej pomocy, prosimy o kontakt z dostawcą tych usług.

**3. POBIERANIE I INSTALOWANIE APLIKACJI**

Uwaga: Powyższe kody służą wyłącznie do pobrania aplikacji.

Kod QR typ A**Kod QR typ B**

- Użytkownicy telefonów z systemem Android: zeskanuj kod QR typu A lub przejdź do sklepu internetowego google play, wyszukaj aplikację „Nethome Plus” i pobierz ją.
- Użytkownicy telefonów Iphone: zeskanuj kod QR typu B lub przejdź do sklepu internetowego App Store, wyszukaj aplikację „Nethome Plus” i pobierz ją.

4. MONTAŻ ZESTAWU SMART

1. Zdejmij ochronną nasadkę z zestawu SMART.

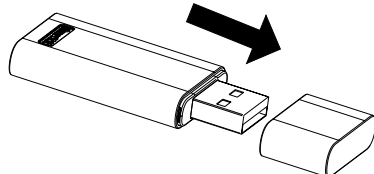

2. Otwórz przedni panel i podłącz zestaw SMART do wyznaczonego portu.

3. Naklej kod QR dostarczony z zestawem SMART na bocznym panelu urządzenia, upewnij się, że jego zeskanowanie za pomocą telefonu nie będzie utrudnione. Alternatywnie, użytkownik może zrobić zdjęcie kodu QR i zapisać go na swoim telefonie.

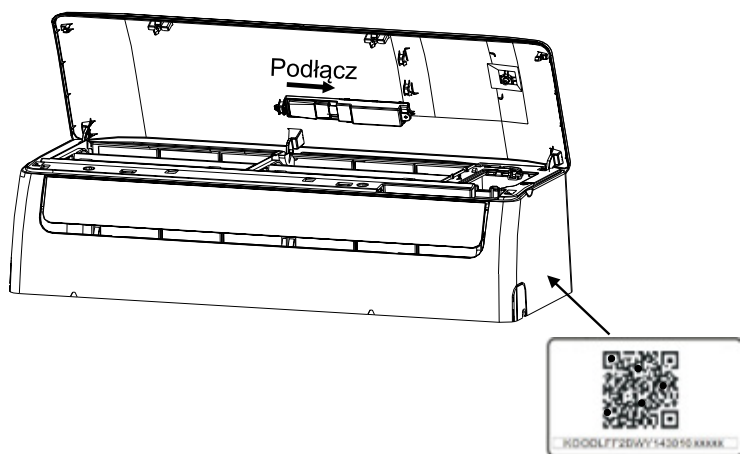

OSTRZEŻENIE: Interfejs ten jest kompatybilny wyłącznie z zestawem SMART dostarczonym przez producenta.

5. REJESTRACJA UŻYTKOWNIKA

Upewnij się, że twoje urządzenie mobilne jest połączone z routerem Wi-Fi. Przed rejestracją użytkownika i konfiguracją sieci należy również upewnić się, że router nawiązał połączenie z siecią Internet.

W przypadku gdy zapomnisz hasła, najlepiej zalogować się do skrzynki pocztowej i aktywować



zarejestrowane konto klikając link.

1. Kliknij na „Create Account”.

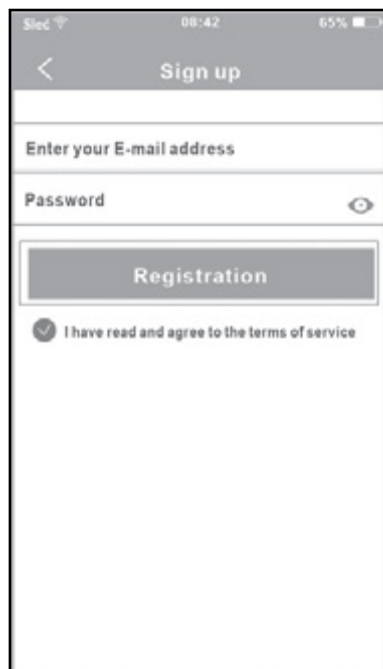

2. Wprowadź adres e-mail i hasło, następnie naciśnij przycisk „Registration”.

6. KONFIGURACJA SIECI

Uwaga:

- Konieczne jest anulowanie („zapomnij sieć”) nawiązywania połączeń z innymi dostępnymi sieciami i upewnienie się, że system Android lub IOS łączy się wyłącznie z siecią Wi-Fi, którą chcesz skonfigurować.
- Upewnij się, że funkcja Wi-Fi w urządzeniu z systemem Android lub IOS funkcjonuje prawidłowo i możliwe jest automatyczne przywrócenie połączenia z oryginalną siecią Wi-Fi.

Przypomnienie:

Kiedy praca klimatyzatora zacznie być sterowana za pomocą aplikacji, nie będzie można w tym celu użyć pilota klimatyzatora. Konieczne będzie zakończenie konfiguracji sieciowej lub zresetować zasilanie klimatyzatora, aby móc sterować jego pracą za pomocą pilota. Alternatywnie,

należy odczekać 8 minut na automatyczne wyjście klimatyzatora z trybu sterowania aplikacją.

KONFIGURACJA SIECIOWA Z URZĄDZENIEM ANDROID

1. Upewnij się, że twoje urządzenie mobilne nawiązało połączenie z siecią Wi-Fi, której chcesz używać. Ponadto, należy „zapomnieć” pozostałe, nieużywane sieci Wi-Fi, ponieważ mogą zakłócić proces konfiguracji.
2. Odłącz zasilanie klimatyzatora.
3. Ponownie podłącz zasilanie klimatyzatora i w ciągu trzech minut, siedem razy naciśnij przycisk „LED” na pilocie.
4. Pojawienie się na wyświetlaczu klimatyzatora symbolu AP oznacza, że moduł Wi-Fi klimatyzatora aktywował tryb aplikacji.

Niektóre modele klimatyzatorów nie wymagają wykonania czynności z punktu **2** aby załączyć tryb aplikacji.

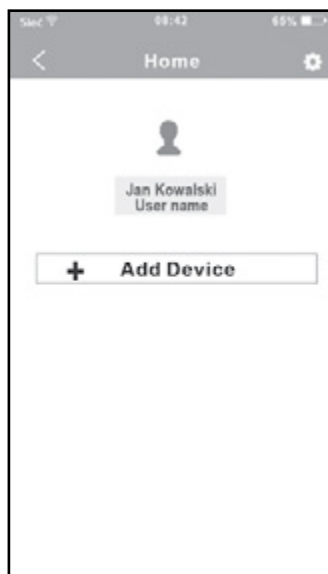

5. Naciśnij „+Add Device”.



6. Zeskakuj kod QR, dołączony do zestawu SMART.

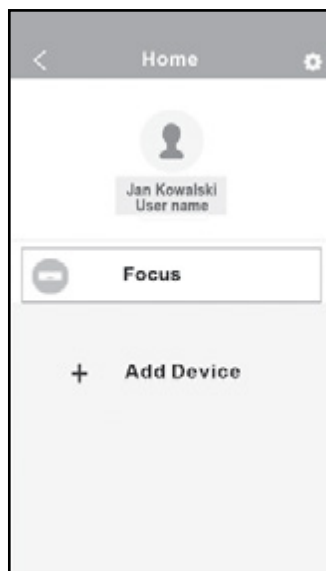

7. Wybierz własną sieć Wi-Fi, na przykład My Home (powyższy rysunek należy traktować wyłącznie jako odniesienie).
8. Wprowadź hasło własnego routera Wi-Fi i naciśnij OK.
9. Jeżeli konfiguracja zakończy się powodzeniem, urządzenie będzie widoczne na liście.

KONFIGURACJA SIECIOWA Z URZĄDZENIEM IOS

1. Upewnij się, że twoje urządzenie mobilne nawiązało połączenie z siecią Wi-Fi, której chcesz używać. Ponadto, należy „zapomnieć” pozostałe, nieużywane sieci Wi-Fi, ponieważ mogą zakłócić proces konfiguracji.
2. Odłącz zasilanie klimatyzatora (niektóre modele).
3. Ponownie podłącz zasilanie klimatyzatora i w ciągu trzech minut, siedem razy naciśnij przycisk „LED” na pilocie.
4. Pojawienie się na wyświetlaczu klimatyzatora symbolu AP oznacza, że moduł Wi-Fi klimatyzatora aktywował tryb aplikacji.

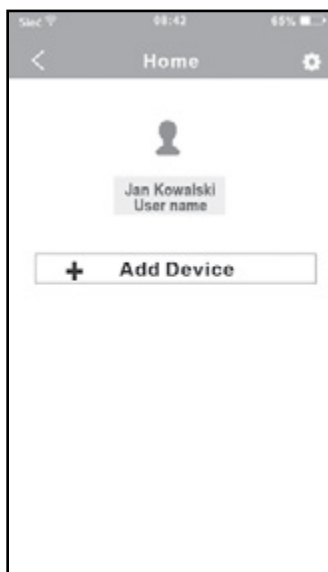

5. Naciśnij „+Add Device”.



6. Zeskaluj kod QR, dołączony do zestawu SMART.



7. Przeczytaj wyświetlone instrukcje i naciśnij przycisk „Home” aby powrócić do interfejsu urządzenia.

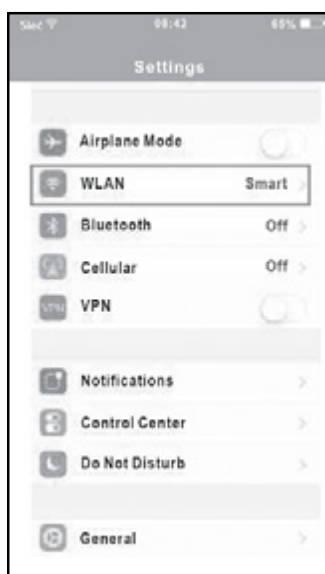

8. Naciśnij przycisk „Settings” aby przejść do strony z ustawieniami, wybierz WLAN/WIFI.

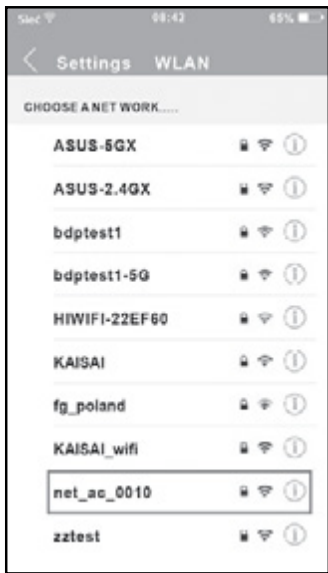

9. Wybierz net_ac_XXXX



10. Wpisz domyślne hasło: 12345678 i naciśnij przycisk „Join”.



11. Powróć do Aplikacji i naciśnij przycisk „Next”.



12. Wybierz własną sieć Wi-Fi, na przykład My Home (powyższy rysunek należy traktować wyłącznie jako odniesienie).

13. Wprowadź hasło własnego routera Wi-Fi i naciśnij OK.

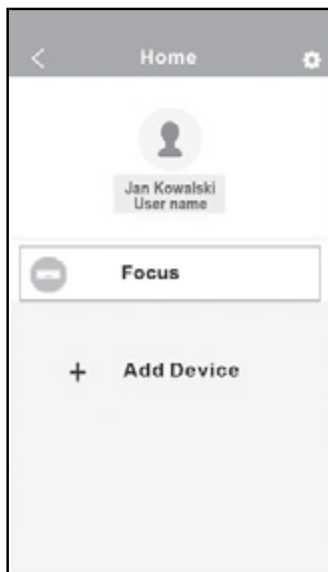

14. Jeżeli konfiguracja zakończy się powodzeniem, urządzenie będzie widoczne na liście.

UWAGA:

- Ukończeniu konfiguracji sieciowej, aplikacja wyświetli komunikat potwierdzający powodzenie operacji.
- Ze względu na różny stan sieci, wyświetlany stan sieci może nadal offline. W takiej sytuacji należy odświeżyć listę urządzeń w aplikacji i upewnić się, że status urządzenia zmienił się na online. Alternatywnie, użytkownik może wyłączyć zasilanie klimatyzatora i podłączyć je ponownie, urządzenie powinno przejść w stan online po kilku minutach.

7. OBSŁUGA APLIKACJI

Przed rozpoczęciem sterowania pracą klimatyzatora za pomocą aplikacji, upewnij się, że zarówno urządzenie mobilne jak i klimatyzator są podłączone do Internetu. Wykonaj następujące czynności:

1. Wpisz nazwę własnego konta i hasło, naciśnij przycisk „Sign In”.
2. Wybierz docelowy klimatyzator aby przejść do głównego interfejsu sterowania.
3. W interfejsie można sterować załączaniem/wyłączaniem klimatyzatora, trybem pracy, temperaturą, prędkością wentylatora itd.

UWAGA:

Nie wszystkie funkcje dostępne w aplikacji są obsługiwane przez dany model klimatyzatora. Na przykład: ECO, Turbo, wachlowanie w prawo i w lewo, wachlowanie w górę i w dół. Sprawdź dostępność poszczególnych funkcji w instrukcji obsługi klimatyzatora.

8. SPECJALNE FUNKCJE

Specjalne funkcje obejmują: programator czasu włączenia, programator czasu wyłączenia, funkcję 8°C HEAT, program nocny, tryb testowy.

UWAGA: Jeżeli klimatyzator nie obsługuje którejś z wymienionych funkcji, funkcja ta będzie ukryta na liście dostępnych opcji.

Programator czasu włączenia/wyłączenia

Użytkownik może ustalić konkretne godziny załączenia lub wyłączenia klimatyzatora w ciągu tygodnia. Ponadto możliwe jest ustawienie ciągłości, dzięki czemu harmonogram pracy klimatyzatora zostanie zastosowany w kolejnych tygodniach.

FUNKCJA 8°C HEAT

Użytkownik może uruchomić klimatyzator w funkcji 8°C HEAT jednym kliknięciem. Podczas jego nieobecności, funkcja zapobiegnie nadmiernemu schłodzeniu pomieszczenia.

Program nocny (SLEEP)

Użytkownik może ustawić własną, komfortową temperaturę, która będzie utrzymywana np. w nocy, podczas snu.

Tryb testowy

Funkcja ta umożliwi użytkownikowi sprawdzenie stanu pracy klimatyzatora. Po zakończeniu tej procedury, wyświetlony zostanie status normalnej pracy, zestawienie nieprawidłowości wraz z podaniem szczegółowych informacji.

9. UWAGI

- Urządzenie to spełnia wymagania punktu 15 przepisów FCC oraz wytycznych RSS 210 organizacji Industry & Science Canada. Jego funkcjonowanie uwzględnia dwa następujące warunki: (1) urządzenie nie może generować szkodliwych zakłóceń oraz (2) musi odbierać zakłócenia zewnętrzne, w tym zakłócenia mogące spowodować niepożądane funkcjonowanie.
- Urządzenie należy obsługiwać zgodnie z dołączoną do niego instrukcją obsługi. Niniejsze urządzenie spełnia przepisy FCC oraz IC dotyczące emisji promieniowania ustalone dla niekontrolowanego środowiska. Aby uniknąć możliwości przekroczenia limitów narażenia na promieniowanie o częstotliwości radiowej, ustalonych przez FCC i IC, podczas normalnej pracy człowiek nie powinien się znajdować bliżej niż 20 cm od anteny.
- Zmiany lub modyfikacje urządzenia, na które nie otrzymano wyraźnej zgody strony odpowiedzialnej za zgodność, mogą unieważnić prawo użytkownika do korzystania z urządzenia.

Producent nie ponosi odpowiedzialności za zdarzenia i problemy spowodowane funkcjonowaniem Internetu, routera Wi-Fi i urządzeń inteligentnych. W celu uzyskania dodatkowej pomocy, prosimy o kontakt z dostawcą tych usług.

RED Deklaracja zgodności (DoC)

Nr deklaracji : 20181129,

My,

Klima-Therm sp. z o.o.

Ul. Ostrobramska 101 A , 04-041 Warszawa

Oświadczamy z pełną odpowiedzialnością, że :

Nazwa produktu: Smart Kit

Nazwa handlowa : KAISAI

Typ : OSK 102

Istotne informacje uzupełniające: N.A.

(np. numer serii/partia lub numer seryjny)

do którego odnosi się niniejsza deklaracja jest zgodny z zasadniczymi wymaganiami I innymi stosowanymi wymaganiami dyrektywy w sprawie odnawialnych źródeł energii (2014/53/EU)

Produkt jest zgodny z następującymi normami i/lub innymi dokumentami normatywnymi :

ZDROWIE & BEZPIECZEŃSTWO (Art. 3(1)(a)): EN 62311:2008, EN60950-1:2006/A2:2013

EMC (Art. 3(1)(b)): Draft ETSI EN 301 489-1 V2.2.0 (2017-03),

PROJEKT ETSI EN 301 489-17 V3.2.0 (2017-03)

SPECTRUM (Art. 3(2)): EN 300 328 V2.1.1 (2016-11)

INNE (incl. Art. 3(3) and voluntary specs): N.A.

(tytuł i / lub numer i data wydania normy (-y) lub innego dokumentu (-ów) normatywnego)

Termin ważności : N.A.

Informacje uzupełniające: N.A.

Zgłoszony organ notyfikowany: N.A.

Dokumentacja techniczna należąca do: GD Midea Air-Conditioning Equipment Co., Ltd.

Miejsce i data wydania niniejszej deklaracji: Warszawa /2018-11-29

Podpisany przez producenta:

Nazwisko : PAWEŁ DESKA

Tytuł: Dyrektor techniczny

KLIMA-THERM
SPÓŁKA Z OGRANICZONĄ ODPOWIEDZIALNOŚCIĄ
ul. Ostrobramska 101A, 04-041 Warszawa - SIEDZIBA
ul. Rydywianych 4A, 00-298 Gdańsk - Oddział
ul. Mołotowa 34, 87-100 Toruń - Oddział
NIP 555-216-37-81, REGON 340118385

SPLIT-TYPE ROOM AIR CONDITIONER

Owner's Manual

Thank you for choosing our product.
For proper operation, please read and keep this manual carefully.

If you have lost the Owner's Manual, please contact the local agent or visit www.kaisai.com
or sent email to: handlowy@kaisai.com, for electronic version.

Table of Contents

Owner's Manual

0	Safety Precautions	54
1	Unit Specifications and Features	58

EN



2	Care and Maintenance	63
3	Troubleshooting	65

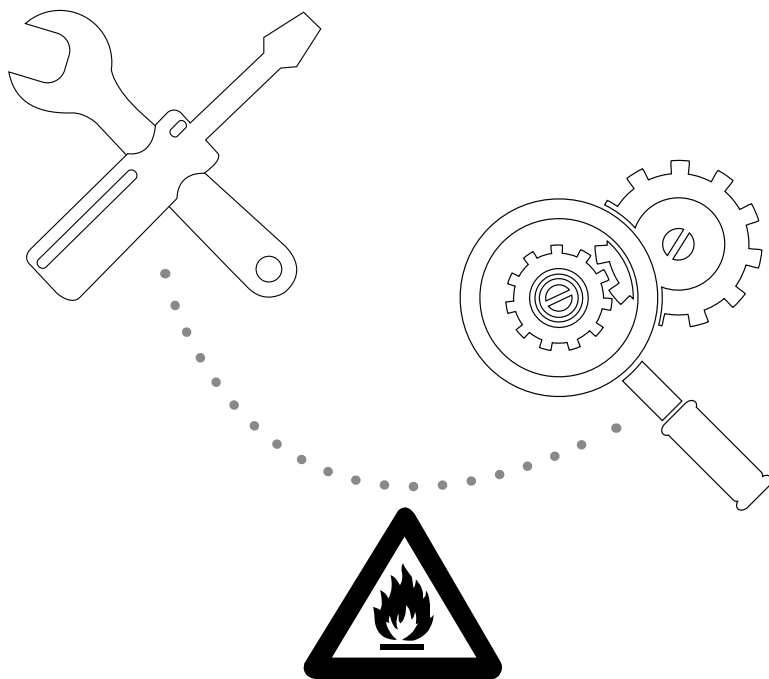

**Caution: Risk of fire/
flammable materials**

WARNING: Servicing shall only be performed as recommended by the equipment manufacturer. Maintenance and repair requiring the assistance of other skilled personnel shall be carried out under the supervision of the person competent in the use of flammable refrigerants. For more details, please refer to the “ Information on servicing” on “ INSTALLATION MANUAL ”.

Safety Precautions

Read Safety Precautions Before Operation and Installation

Incorrect installation due to ignoring instructions can cause serious damage or injury.
The seriousness of potential damage or injuries is classified as either a **WARNING** or **CAUTION**.



WARNING

This symbol indicates the possibility of personnel injury or loss of life.



CAUTION

This symbol indicates the possibility of property damage or serious consequences.



WARNING

This appliance can be used by children aged from 8 years and above and persons with reduced physical, sensory or mental capabilities or lack of experience and knowledge if they have been given supervision or instruction concerning use of the appliance in a safe way and understand the hazards involved. Children shall not play with the appliance. Cleaning and user maintenance shall not be made by children without supervision(EN Standard requirements).

This appliance is not intended for use by persons(including children) with reduced physical, sensory or mental capabilities, or lack of experience and knowledge, unless they have been given supervision or instruction concerning use of the appliance by a person responsible for their safety. Children should be supervised to ensure that they do not play with the appliance(IEC Standard requirements).



WARNINGS FOR PRODUCT USE

- If an abnormal situation arises (like a burning smell), immediately turn off the unit and disconnect the power. Call your dealer for instructions to avoid electric shock, fire or injury.
- **Do not** insert fingers, rods or other objects into the air inlet or outlet. This may cause injury, since the fan may be rotating at high speeds.
- **Do not** use flammable sprays such as hair spray, lacquer or paint near the unit. This may cause fire or combustion.
- **Do not** operate the air conditioner in places near or around combustible gases. Emitted gas may collect around the unit and cause explosion.
- **Do not** operate your air conditioner in a wet room such as a bathroom or laundry room. Too much exposure to water can cause electrical components to short circuit.
- **Do not** expose your body directly to cool air for a prolonged period of time.
- **Do not** allow children to play with the air conditioner. Children must be supervised around the unit at all times.
- If the air conditioner is used together with burners or other heating devices, thoroughly ventilate the room to avoid oxygen deficiency.
- In certain functional environments, such as kitchens, server rooms, etc., the use of specially designed air-conditioning units is highly recommended.

CLEANING AND MAINTENANCE WARNINGS

- Turn off the device and disconnect the power before cleaning. Failure to do so can cause electrical shock.
- **Do not** clean the air conditioner with excessive amounts of water.
- **Do not** clean the air conditioner with combustible cleaning agents. Combustible cleaning agents can cause fire or deformation.

CAUTION

- Turn off the air conditioner and disconnect the power if you are not going to use it for a long time.
- Turn off and unplug the unit during storms.
- Make sure that water condensation can drain unhindered from the unit.
- **Do not** operate the air conditioner with wet hands. This may cause electric shock.
- **Do not** use device for any other purpose than its intended use.
- **Do not** climb onto or place objects on top of the outdoor unit.
- **Do not** allow the air conditioner to operate for long periods of time with doors or windows open, or if the humidity is very high.

ELECTRICAL WARNINGS

- Only use the specified power cord. If the power cord is damaged, it must be replaced by the manufacturer, its service agent or similarly qualified persons in order to avoid a hazard.
- Keep power plug clean. Remove any dust or grime that accumulates on or around the plug. Dirty plugs can cause fire or electric shock.
- **Do not** pull power cord to unplug unit. Hold the plug firmly and pull it from the outlet. Pulling directly on the cord can damage it, which can lead to fire or electric shock.
- **Do not** modify the length of the power supply cord or use an extension cord to power the unit.
- **Do not** share the electrical outlet with other appliances. Improper or insufficient power supply can cause fire or electrical shock.
- The product must be properly grounded at the time of installation, or electrical shock may occur.
- For all electrical work, follow all local and national wiring standards, regulations, and the Installation Manual. Connect cables tightly, and clamp them securely to prevent external forces from damaging the terminal. Improper electrical connections can overheat and cause fire, and may also cause shock. All electrical connections must be made according to the Electrical Connection Diagram located on the panels of the indoor and outdoor units.
- All wiring must be properly arranged to ensure that the control board cover can close properly. If the control board cover is not closed properly, it can lead to corrosion and cause the connection points on the terminal to heat up, catch fire, or cause electrical shock.
- If connecting power to fixed wiring, an all-pole disconnection device which has at least 3mm clearances in all poles, and have a leakage current that may exceed 10mA, the residual current device(RCD) having a rated residual operating current not exceeding 30mA, and disconnection must be incorporated in the fixed wiring in accordance with the wiring rules.

TAKE NOTE OF FUSE SPECIFICATIONS

The air conditioner's circuit board (PCB) is designed with a fuse to provide overcurrent protection. The specifications of the fuse are printed on the circuit board ,such as :

Indoor unit: T3.15A/250VAC, T5A/250VAC, T3.15A/250VAC, T5A/250VAC, etc.

Outdoor unit: T20A/250VAC(<=18000Btu/h units), T30A/250VAC(>18000Btu/h units)

NOTE: For the units with R32 or R290 refrigerant , only the blast-proof ceramic fuse can be used.



WARNINGS FOR PRODUCT INSTALLATION

1. Installation must be performed by an authorized dealer or specialist. Defective installation can cause water leakage, electrical shock, or fire.
2. Installation must be performed according to the installation instructions. Improper installation can cause water leakage, electrical shock, or fire.
(In North America, installation must be performed in accordance with the requirement of NEC and CEC by authorized personnel only.)
3. Contact an authorized service technician for repair or maintenance of this unit. This appliance shall be installed in accordance with national wiring regulations.
4. Only use the included accessories, parts, and specified parts for installation. Using non-standard parts can cause water leakage, electrical shock, fire, and can cause the unit to fail.
5. Install the unit in a firm location that can support the unit's weight. If the chosen location cannot support the unit's weight, or the installation is not done properly, the unit may drop and cause serious injury and damage.
6. Install drainage piping according to the instructions in this manual. Improper drainage may cause water damage to your home and property.
7. For units that have an auxiliary electric heater, **do not** install the unit within 1 meter (3 feet) of any combustible materials.
8. **Do not** install the unit in a location that may be exposed to combustible gas leaks. If combustible gas accumulates around the unit, it may cause fire.
9. Do not turn on the power until all work has been completed.
10. When moving or relocating the air conditioner, consult experienced service technicians for disconnection and reinstallation of the unit.
11. How to install the appliance to its support, please read the information for details in "indoor unit installation" and "outdoor unit installation" sections .

Note about Fluorinated Gasses(Not applicable to the unit using R290 Refrigerant)

1. This air-conditioning unit contains fluorinated greenhouse gasses. For specific information on the type of gas and the amount, please refer to the relevant label on the unit itself or the "Owner's Manual - Product Fiche " in the packaging of the outdoor unit. (European Union products only).
2. Installation, service, maintenance and repair of this unit must be performed by a certified technician.
3. Product uninstallation and recycling must be performed by a certified technician.
4. For equipment that contains fluorinated greenhouse gases in quantities of 5 tonnes of CO₂ equivalent or more, but of less than 50 tonnes of CO₂ equivalent, If the system has a leak-detection system installed, it must be checked for leaks at least every 24 months.
5. When the unit is checked for leaks, proper record-keeping of all checks is strongly recommended.



WARNING for Using R32/R290 Refrigerant

- When flammable refrigerant are employed, appliance shall be stored in a well -ventilated area where the room size corresponds to the room area as specific for operation.
For R32 frigerant models:
Appliance shall be installed, operated and stored in a room with a floor area larger than 4m^2 .
Appliance shall not be installed in an unventilated space, if that space is smaller than 4m^2 .
For R290 refrigerant models, the minimum room size needed:
 - $\leq 9000\text{Btu/h}$ units: 13m^2
 - $> 9000\text{Btu/h}$ and $\leq 12000\text{Btu/h}$ units: 17m^2
 - $> 12000\text{Btu/h}$ and $\leq 18000\text{Btu/h}$ units: 26m^2
 - $> 18000\text{Btu/h}$ and $\leq 24000\text{Btu/h}$ units: 35m^2
- Reusable mechanical connectors and flared joints are not allowed indoors. (EN Standard Requirements).
- Mechanical connectors used indoors shall have a rate of not more than 3g/year at 25% of the maximum allowable pressure. When mechanical connectors are reused indoors, sealing parts shall be renewed. When flared joints are reused indoors, the flare part shall be re-fabricated. (UL Standard Requirements)
- When mechanical connectors are reused indoors, sealing parts shall be renewed. When flared joints are reused indoors, the flare part shall be re-fabricated. (IEC Standard Requirements)

European Disposal Guidelines

This marking shown on the product or its literature, indicates that waste electrical and eletrical equipment should not be mixed with general household waste.



Correct Disposal of This Product (Waste Electrical & Electronic Equipment)

This appliance contains refrigerant and other potentially hazardous materials. When disposing of this appliance, the law requires special collection and treatment. **Do not** dispose of this product as household waste or unsorted municipal waste.

When disposing of this appliance, you have the following options:

- Dispose of the appliance at designated municipal electronic waste collection facility.
- When buying a new appliance, the retailer will take back the old appliance free of charge.
- The manufacturer will take back the old appliance free of charge.
- Sell the appliance to certified scrap metal dealers.

Special notice

Disposing of this appliance in the forest or other natural surroundings endangers your health and is bad for the environment. Hazardous substances may leak into the ground water and enter the food chain.

Unit Specifications and Features

Indoor unit display

NOTE: Different models have different front panel and display window. Not all the indicators describing below are available for the air conditioner you purchased. Please check the indoor display window of the unit you purchased.

Illustrations in this manual are for explanatory purposes. The actual shape of your indoor unit may be slightly different. The actual shape shall prevail.

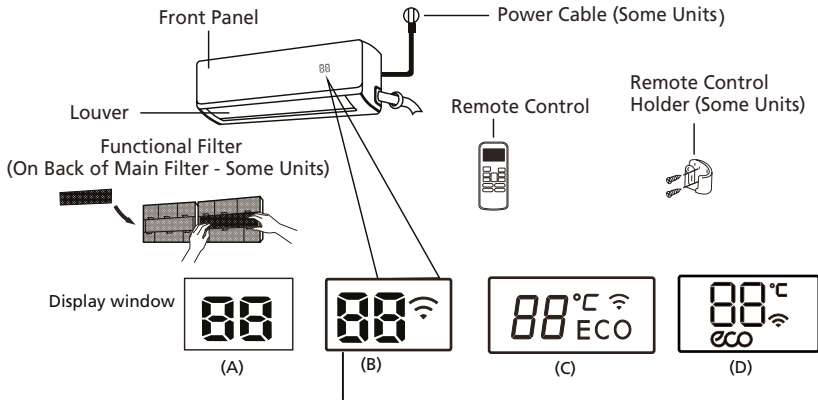

" **ECO** " when ECO function is activated(some units)

" **°C** " Lights up in different colour according to the operation mode(some units):
Under COOL and DRY mode, it displays as cool colour.
Under HEAT mode, it displays as warm colour.

" **📶** " when Wireless Control feature is activated(some units)

" **88** " Displays temperature, operation feature and Error codes:

" **01** " for 3 seconds when:

- TIMER ON is set (if the unit is OFF, " **01** " remains on when TIMER ON is set)
- FRESH , SWING, TURBO , SILENCE or SOLAR PV ECO feature is turned on

" **0F** " for 3 seconds when:

- TIMER OFF is set
- FRESH , SWING, TURBO , SILENCE or SOLAR PV ECO feature is turned off

" **cF** " when anti-cold air feature is turned on

" **dF** " when defrosting(cooling & heating units)

" **Sc** " when unit is self-cleaning

" **FP** " when 8°C heating feature is turned on

Display Code Meanings

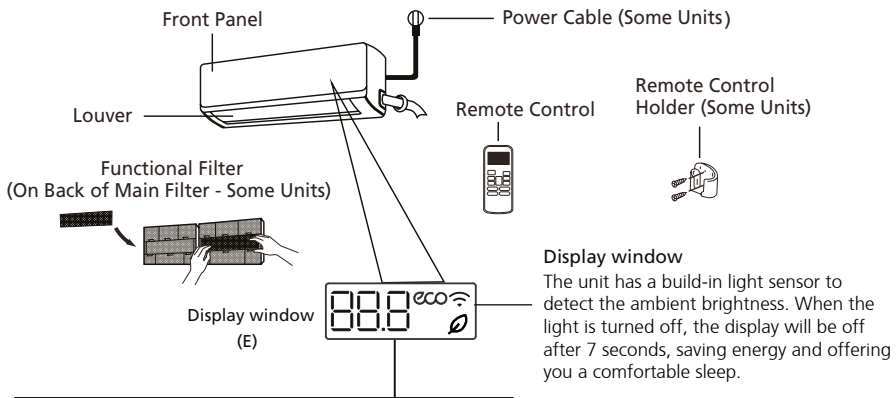

Display window
 The unit has a build-in light sensor to detect the ambient brightness. When the light is turned off, the display will be off after 7 seconds, saving energy and offering you a comfortable sleep.

" 88.8 " Displays temperature, operation feature and Error codes:

" 00 " for 3 seconds when:

- TIMER ON is set (if the unit is OFF, " 00 " remains on when TIMER ON is set)
- FRESH, SWING, TURBO, or SILENCE features is turned on

" 0F " for 3 seconds when:

- TIMER OFF is set
- FRESH, SWING, TURBO, or SILENCE features is turned off

" dF " when defrosting (for cooling & heating units)

" 5C " when unit is self-cleaning (some units)

" FP " when 8°C (46°F) or 12°C (54°F) heating mode is turned on (some units)

" ♻ " when fresh feature is turned on (some units)

" ECO " when ECO feature is activated (some units)

" 📶 " when wireless control feature is activated (some units)

Display Code Meanings

In Fan mode, the unit will display the room temperature.

In other modes, the unit will display your temperature setting.

Press the LED button on the remote control will turn off the display screen, press the LED button again during 15 seconds will display the room temperature, if press it again after 15 seconds, it will turn on the display screen.

Operating temperature

When your air conditioner is used outside of the following temperature ranges, certain safety protection features may activate and cause the unit to disable.

Inverter Split Type

	COOL mode	HEAT mode	DRY mode
Room Temperature	17°C - 32°C (62°F - 90°F)	0°C - 30°C (32°F - 86°F)	10°C - 32°C (50°F - 90°F)
Outdoor Temperature	0°C - 50°C (32°F - 122°F)	-15°C - 30°C (5°F - 86°F)	0°C - 50°C (32°F - 122°F)
	-15°C - 50°C (5°F - 122°F) (For models with low temp. cooling systems.)		
	0°C - 52°C (32°F - 126°F) (For special tropical models)		0°C - 52°C (32°F - 126°F) (For special tropical models)

FOR OUTDOOR UNITS WITH AUXILIARY ELECTRIC HEATER

When outside temperature is below 0°C (32°F), we strongly recommend keeping the unit plugged in at all time to ensure smooth ongoing performance.

Fixed-speed Type

	COOL mode	HEAT mode	DRY mode
Room Temperature	17°C-32°C (62°F-90°F)	0°C-30°C (32°F-86°F)	10°C-32°C (50°F-90°F)
Outdoor Temperature	18°C-43°C (64°F-109°F)	-7°C-24°C (19°F-75°F)	11°C-43°C (52°F-109°F)
	-7°C-43°C (19°F-109°F) (For models with low-temp cooling systems)		18°C-43°C (64°F-109°F)
	18°C-52°C (64°F-126°F) (For special tropical models)		18°C-52°C (64°F-126°F) (For special tropical models)

NOTE: Room relative humidity less than 80%. If the air conditioner operates in excess of this figure, the surface of the air conditioner may attract condensation. Please sets the vertical air flow louver to its maximum angle (vertically to the floor), and set HIGH fan mode.

To further optimize the performance of your unit, do the following:

- Keep doors and windows closed.
- Limit energy usage by using TIMER ON and TIMER OFF functions.
- Do not block air inlets or outlets.
- Regularly inspect and clean air filters.

A guide on using the infrared remote is not included in this literature package. Not all the functions are available for the air conditioner, please check the indoor display and remote control of the unit you purchased.

Other Features

- **Auto-Restart(some units)**

If the unit loses power, it will automatically restart with the prior settings once power has been restored.

- **Anti-mildew (some units)**

When turning off the unit from COOL, AUTO (COOL), or DRY modes, the air conditioner will continue operate at very low power to dry up condensed water and prevent mildew growth.

- **Wireless Control (some units)**

Wireless control allows you to control your air conditioner using your mobile phone and a wireless connection.

For the USB device access, replacement, maintenance operations must be carried out by professional staff.

- **Louver Angle Memory(some units)**

When turning on your unit, the louver will automatically resume its former angle.

- **Refrigerant Leakage Detection (some units)**

The indoor unit will automatically display "EC" or "ELOC" or flash LEDS (model dependent) when it detects refrigerant leakage.

- **Sleep Operation**

The SLEEP function is used to decrease energy use while you sleep (and don't need the same temperature settings to stay comfortable). This function can only be activated via remote control. And the Sleep function is not available in FAN or DRY mode.

Press the **SLEEP** button when you are ready to go to sleep. When in COOL mode, the unit will increase the temperature by 1°C (2°F) after 1 hour, and will increase an additional 1°C (2°F) after another hour. When in HEAT mode, the unit will decrease the temperature by 1°C (2°F) after 1 hour, and will decrease an additional 1°C (2°F) after another hour.

The sleep feature will stop after 8 hours and the system will keep running with final situation.

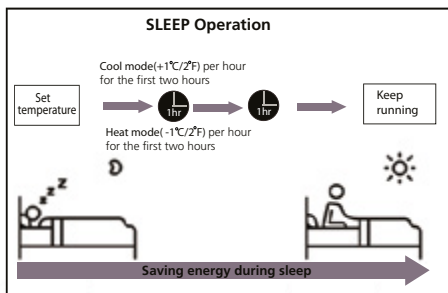

• Setting Angle of Air Flow

Setting vertical angle of air flow

While the unit is on, use the **SWING/DIRECT** button on remote control to set the direction (vertical angle) of airflow. Please refer to the Remote Control Manual for details.

NOTE ON LOUVER ANGLES

When using COOL or DRY mode, do not set louver at too vertical an angle for long periods of time. This can cause water to condense on the louver blade, which will drop on your floor or furnishings.

When using COOL or HEAT mode, setting the louver at too vertical an angle can reduce the performance of the unit due to restricted air flow.

Setting horizontal angle of air flow

The horizontal angle of the airflow must be set manually. Grip the deflector rod (See **Fig.B**) and manually adjust it to your preferred direction.

For some units, the horizontal angle of the airflow can be set by remote control. please refer to the Remote Control Manual.

Manual Operation(without remote)

CAUTION

The manual button is intended for testing purposes and emergency operation only. Please do not use this function unless the remote control is lost and it is absolutely necessary. To restore regular operation, use the remote control to activate the unit. Unit must be turned off before manual operation.

To operate your unit manually:

1. Open the front panel of the indoor unit.
2. Locate the **MANUAL CONTROL button** on the right-hand side of the unit.
3. Press the **MANUAL CONTROL button** one time to activate FORCED AUTO mode.
4. Press the **MANUAL CONTROL button** again to activate FORCED COOLING mode.
5. Press the **MANUAL CONTROL button** a third time to turn the unit off.
6. Close the front panel.

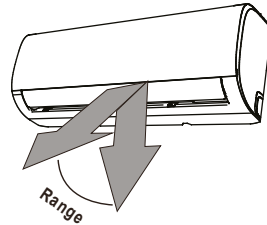

NOTE: Do not move louver by hand. This will cause the louver to become out of sync. If this occurs, turn off the unit and unplug it for a few seconds, then restart the unit. This will reset the louver.

Fig. A

CAUTION

Do not put your fingers in or near the blower and suction side of the unit. The high-speed fan inside the unit may cause injury.

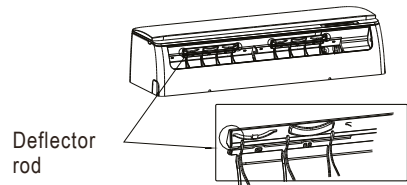
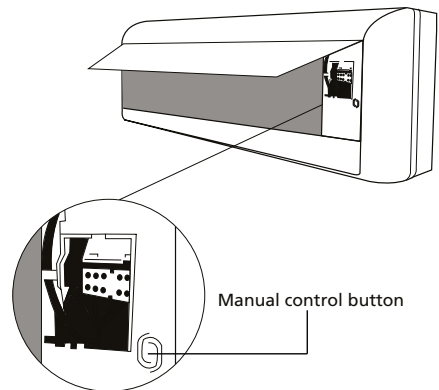

Fig. B



Care and Maintenance

Cleaning Your Indoor Unit

⚠ BEFORE CLEANING OR MAINTENANCE

ALWAYS TURN OFF YOUR AIR CONDITIONER SYSTEM AND DISCONNECT ITS POWER SUPPLY BEFORE CLEANING OR MAINTENANCE.

⚠ CAUTION

Only use a soft, dry cloth to wipe the unit clean. If the unit is especially dirty, you can use a cloth soaked in warm water to wipe it clean.

- **Do not** use chemicals or chemically treated cloths to clean the unit
- **Do not** use benzene, paint thinner, polishing powder or other solvents to clean the unit. They can cause the plastic surface to crack or deform.
- **Do not** use water hotter than 40°C (104°F) to clean the front panel. This can cause the panel to deform or become discolored.

Cleaning Your Air Filter

A clogged air conditioner can reduce the cooling efficiency of your unit, and can also be bad for your health. Make sure to clean the filter once every two weeks.

1. Lift the front panel of the indoor unit.
2. Grip the tab on the end of the filter, lift it up, then pull it towards yourself.
3. Now pull the filter out.
4. If your filter has a small air freshening filter, unclip it from the larger filter. Clean this air freshening filter with a hand-held vacuum.
5. Clean the large air filter with warm, soapy water. Be sure to use a mild detergent.

6. Rinse the filter with fresh water, then shake off excess water.
7. Dry it in a cool, dry place, and refrain from exposing it to direct sunlight.
8. When dry, re-clip the air freshening filter to the larger filter, then slide it back into the indoor unit.
9. Close the front panel of the indoor unit.

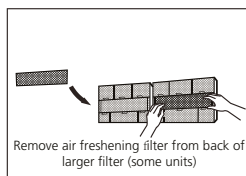
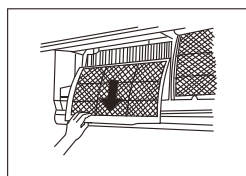
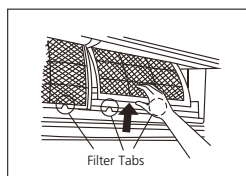

⚠ CAUTION

Do not touch air freshening (Plasma) filter for at least 10 minutes after turning off the unit.



CAUTION

- Before changing the filter or cleaning, turn off the unit and disconnect its power supply.
- When removing filter, do not touch metal parts in the unit. The sharp metal edges can cut you.
- Do not use water to clean the inside of the indoor unit. This can destroy insulation and cause electrical shock.
- Do not expose filter to direct sunlight when drying. This can shrink the filter.

Air Filter Reminders (Optional)

Air Filter Cleaning Reminder

After 240 hours of use, the display window on the indoor unit will flash "CL." This is a reminder to clean your filter. After 15 seconds, the unit will revert to its previous display.

To reset the reminder, press the **LED** button on your remote control 4 times, or press the **MANUAL CONTROL** button 3 times. If you don't reset the reminder, the "CL" indicator will flash again when you restart the unit.

Air Filter Replacement Reminder

After 2,880 hours of use, the display window on the indoor unit will flash "nF." This is a reminder to replace your filter. After 15 seconds, the unit will revert to its previous display.

To reset the reminder, press the **LED** button on your remote control 4 times, or press the **MANUAL CONTROL** button 3 times. If you don't reset the reminder, the "nF" indicator will flash again when you restart the unit.



CAUTION

- Any maintenance and cleaning of outdoor unit should be performed by an authorized dealer or a licensed service provider.
- Any unit repairs should be performed by an authorized dealer or a licensed service provider.

Maintenance – Long Periods of Non-Use

If you plan not to use your air conditioner for an extended period of time, do the following:

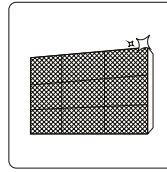

Clean all filters

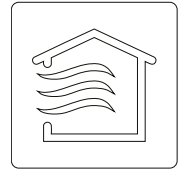

Turn on FAN function until unit dries out completely

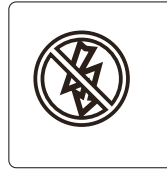

Turn off the unit and disconnect the power

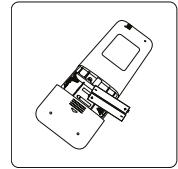

Remove batteries from remote control

Maintenance – Pre-Season Inspection

After long periods of non-use, or before periods of frequent use, do the following:

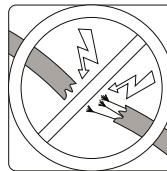

Check for damaged wires

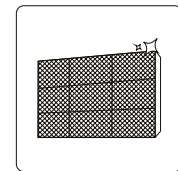

Clean all filters



Check for leaks

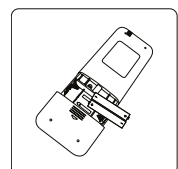

Replace batteries



Make sure nothing is blocking all air inlets and outlets

Troubleshooting



SAFETY PRECAUTIONS

If ANY of the following conditions occurs, turn off your unit immediately!

- The power cord is damaged or abnormally warm
- You smell a burning odor
- The unit emits loud or abnormal sounds
- A power fuse blows or the circuit breaker frequently trips
- Water or other objects fall into or out of the unit

DO NOT ATTEMPT TO FIX THESE YOURSELF! CONTACT AN AUTHORIZED SERVICE PROVIDER IMMEDIATELY!

Common Issues

The following problems are not a malfunction and in most situations will not require repairs.

Issue	Possible Causes
Unit does not turn on when pressing ON/OFF button	The Unit has a 3-minute protection feature that prevents the unit from overloading. The unit cannot be restarted within three minutes of being turned off.
The unit changes from COOL/HEAT mode to FAN mode	The unit may change its setting to prevent frost from forming on the unit. Once the temperature increases, the unit will start operating in the previously selected mode again.
	The set temperature has been reached, at which point the unit turns off the compressor. The unit will continue operating when the temperature fluctuates again.
The indoor unit emits white mist	In humid regions, a large temperature difference between the room's air and the conditioned air can cause white mist.
Both the indoor and outdoor units emit white mist	When the unit restarts in HEAT mode after defrosting, white mist may be emitted due to moisture generated from the defrosting process.
The indoor unit makes noises	A rushing air sound may occur when the louver resets its position.
	A squeaking sound may occur after running the unit in HEAT mode due to expansion and contraction of the unit's plastic parts.
Both the indoor unit and outdoor unit make noises	Low hissing sound during operation: This is normal and is caused by refrigerant gas flowing through both indoor and outdoor units.
	Low hissing sound when the system starts, has just stopped running, or is defrosting: This noise is normal and is caused by the refrigerant gas stopping or changing direction.
	Squeaking sound: Normal expansion and contraction of plastic and metal parts caused by temperature changes during operation can cause squeaking noises.

Issue	Possible Causes
The outdoor unit makes noises	The unit will make different sounds based on its current operating mode.
Dust is emitted from either the indoor or outdoor unit	The unit may accumulate dust during extended periods of non-use, which will be emitted when the unit is turned on. This can be mitigated by covering the unit during long periods of inactivity.
The unit emits a bad odor	The unit may absorb odors from the environment (such as furniture, cooking, cigarettes, etc.) which will be emitted during operations. The unit's filters have become moldy and should be cleaned.
The fan of the outdoor unit does not operate	During operation, the fan speed is controlled to optimize product operation.
Operation is erratic, unpredictable, or unit is unresponsive	Interference from cell phone towers and remote boosters may cause the unit to malfunction. In this case, try the following: <ul style="list-style-type: none"> • Disconnect the power, then reconnect. • Press ON/OFF button on remote control to restart operation.

NOTE: If problem persists, contact a local dealer or your nearest customer service center. Provide them with a detailed description of the unit malfunction as well as your model number.

Troubleshooting

When troubles occur, please check the following points before contacting a repair company.

Problem	Possible Causes	Solution
Poor Cooling Performance	Temperature setting may be higher than ambient room temperature	Lower the temperature setting
	The heat exchanger on the indoor or outdoor unit is dirty	Clean the affected heat exchanger
	The air filter is dirty	Remove the filter and clean it according to instructions
	The air inlet or outlet of either unit is blocked	Turn the unit off, remove the obstruction and turn it back on
	Doors and windows are open	Make sure that all doors and windows are closed while operating the unit
	Excessive heat is generated by sunlight	Close windows and curtains during periods of high heat or bright sunshine
	Too many sources of heat in the room (people, computers, electronics, etc.)	Reduce amount of heat sources
	Low refrigerant due to leak or long-term use	Check for leaks, re-seal if necessary and top off refrigerant
SILENCE function is activated (optional function)	SILENCE function can lower product performance by reducing operating frequency. Turn off SILENCE function.	

Problem	Possible Causes	Solution
The unit is not working	Power failure	Wait for the power to be restored
	The power is turned off	Turn on the power
	The fuse is burned out	Replace the fuse
	Remote control batteries are dead	Replace batteries
	The Unit's 3-minute protection has been activated	Wait three minutes after restarting the unit
	Timer is activated	Turn timer off
The unit starts and stops frequently	There's too much or too little refrigerant in the system	Check for leaks and recharge the system with refrigerant.
	Incompressible gas or moisture has entered the system.	Evacuate and recharge the system with refrigerant
	The compressor is broken	Replace the compressor
	The voltage is too high or too low	Install a manostat to regulate the voltage
Poor heating performance	The outdoor temperature is extremely low	Use auxiliary heating device
	Cold air is entering through doors and windows	Make sure that all doors and windows are closed during use
	Low refrigerant due to leak or long-term use	Check for leaks, re-seal if necessary and top off refrigerant
Indicator lamps continue flashing	<p>The unit may stop operation or continue to run safely. If the indicator lamps continue to flash or error codes appear, wait for about 10 minutes. The problem may resolve itself.</p> <p>If not, disconnect the power, then connect it again. Turn the unit on. If the problem persists, disconnect the power and contact your nearest customer service center.</p>	
<p>Error code appears and begins with the letters as the following in the window display of indoor unit:</p> <ul style="list-style-type: none"> • E(x), P(x), F(x) • EH(xx), EL(xx), EC(xx) • PH(xx), PL(xx), PC(xx) 		

NOTE: If your problem persists after performing the checks and diagnostics above, turn off your unit immediately and contact an authorized service center.

European Disposal Guidelines

5

This appliance contains refrigerant and other potentially hazardous materials. When disposing of this appliance, the law requires special collection and treatment. Do not dispose of this product as household waste or unsorted municipal waste.

When disposing of this appliance, you have the following options:

- Dispose of the appliance at designated municipal electronic waste collection facility.
- When buying a new appliance, the retailer will take back the old appliance free of charge.
- The manufacturer will take back the old appliance free of charge.
- Sell the appliance to certified scrap metal dealers.

Special notice

Disposing of this appliance in the forest or other natural surroundings endangers your health and is bad for the environment. Hazardous substances may leak into the ground water and enter the food chain.

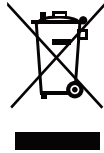

The design and specifications are subject to change without prior notice for product improvement. Consult with the sales agency or manufacturer for details.

AIR CONDITIONER REMOTE CONTROLLER

Owner's Manual

Thank you for choosing our product.
For proper operation, please read and keep this manual carefully.

Contents

Remote controller Specifications	71
Function buttons	72
Handling the remote controller.....	73
Remote LCD screen indicators	74
How to use the basic functions	75
How to use the advanced functions	82

Remote Controller Specifications

Model	RG66B7/BGEF
Rated Voltage	3.0V(Dry batteries R03/LR03×2)
Signal Receiving Range	8m
Environment	-5°C~60°C

NOTE:

- Buttons design is based on typical model and might be slightly different from the actual one you purchased, the actual shape shall prevail.
- All the functions described are accomplished by the unit. If the unit has no this feature, there is no corresponding operation happened when press the relative button on the remote controller.
- When there are wide differences between “Remote controller Illustration” and “USER'S MANUAL” on function description, the description of “USER'S MANUAL” shall prevail.

Function Buttons

Before you begin using your new air conditioner, make sure to familiarize yourself with its remote control. The following is a brief introduction to the remote control itself. For instructions on how to operate your air conditioner, refer to the **How to Use The Basic/Advance Functions** section of this manual.

NOTE: Please do not select HEAT mode if the machine you purchased is cooling only type. Heat mode is not supported by the cooling only appliance.

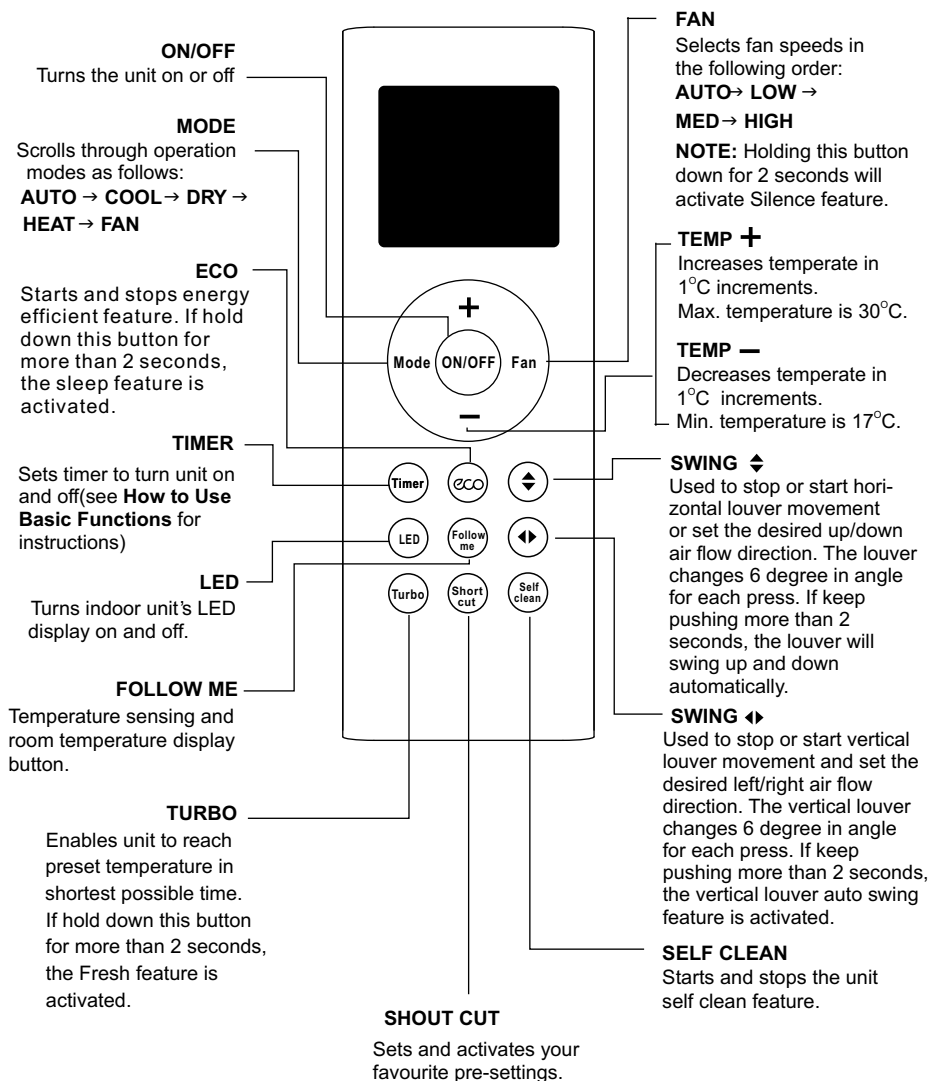

HANDLING THE REMOTE CONTROLLER

NOT SURE WHAT A FUNCTION DOES?

Refer to the **How to Use Basic Functions** and **How to Use Advanced Functions** sections of this manual for a detailed description of how to use your air conditioner.

SPECIAL NOTE

- Button designs on your unit may differ slightly from the example shown.
- If the indoor unit does not have a particular function, pressing that function's button on the remote control will have no effect.

INSERTING AND REPLACING BATTERIES

Your air conditioning unit comes with two AAA batteries. Put the batteries in the remote control before use:

1. Remove the back cover from the remote control, exposing the battery compartment.
2. Insert the batteries, paying attention to match up the (+) and (-) ends of the batteries with the symbols inside the battery compartment.
3. Install the back cover on.

TIPS FOR USING REMOTE CONTROL

- The remote control must be used within 8 meters of the unit.
- The unit will beep when remote signal is received.
- Curtains, other materials and direct sunlight can interfere with the infrared signal receiver.
- Remove batteries if the remote control will not be used more than 2 months.

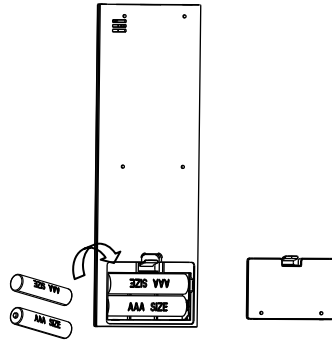

Remove the back cover to install batteries

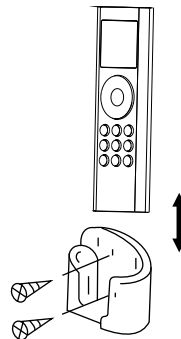

Put the remote controller in the holder.

INSTALLING REMOTE CONTROL HOLDER

The remote controller can be attached to a wall or stand by using a remote controller holder (optional part, not supplied with the unit).

1. Before installing the remote controller, check that the air conditioner receives the signals properly.
2. Install the holder with two screws.
3. Put the remote controller in the holder.

! BATTERY NOTES

For optimum product performance:

- Do not mix old and new batteries, or batteries of different types.
- Do not leave batteries in the remote control if you don't plan on using the device for more than 2 months.

BATTERY DISPOSAL

Do not dispose of batteries as unsorted municipal waste. Refer to local laws for proper disposal of batteries.

Remote LCD Screen Indicators

Information are displayed when the remote controller is powered up.

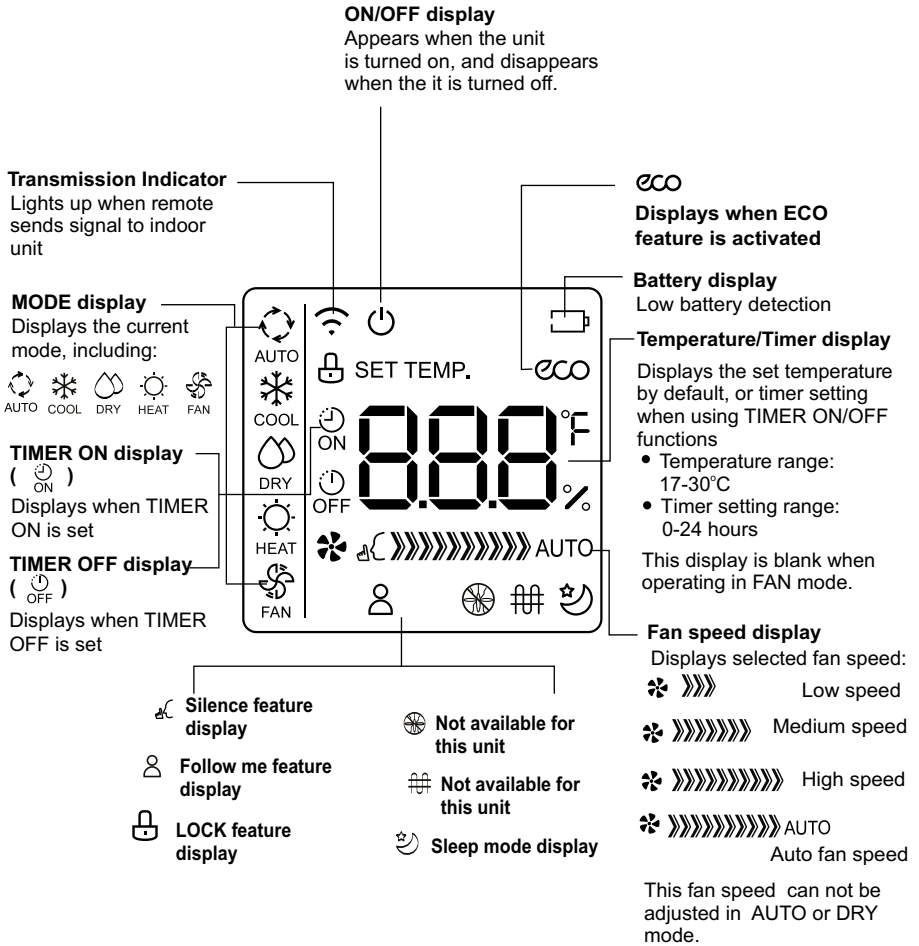

Note:

All indicators shown in the figure are for the purpose of clear presentation. But during the actual operation only the relative functional signs are shown on the display window.

How To Use The Basic Functions

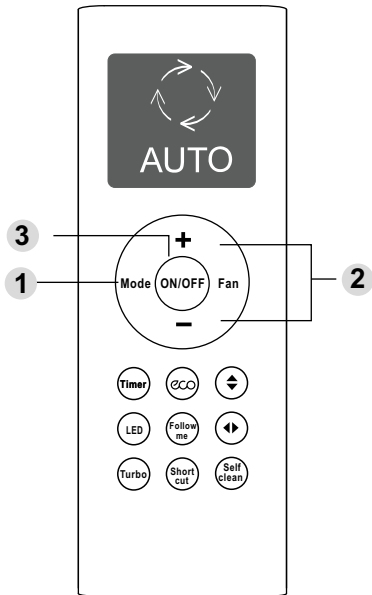

SETTING TEMPERATURE

The operating temperature range for units is 17-30°C. You can increase or decrease the set temperature in 1°C increments.

AUTO operation

In **AUTO** mode, the unit will automatically select the **COOL**, **FAN**, **HEAT** or **DRY** mode based on the set temperature.

1. Press the **MODE** button to select Auto mode.
2. Set your desired temperature using the **Temp +** or **Temp -** button.
3. Press the **ON/OFF** button to start the unit.

NOTE: FAN SPEED can't be set in Auto mode.

COOL operation

1. Press the **MODE** button to select **COOL** mode.
2. Set your desired temperature using the **Temp +** or **Temp -** button.
3. Press the **FAN** button to select the fan speed.
4. Press the **ON/OFF** button to start the unit.

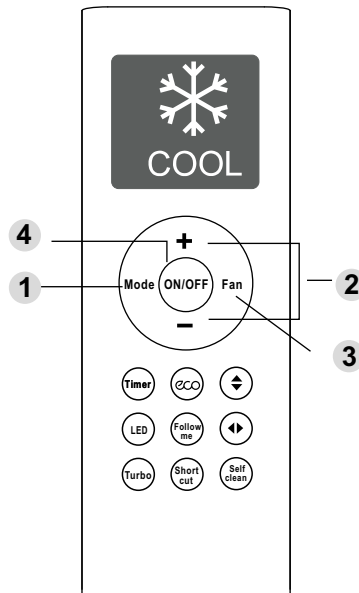

How To Use The Basic Functions

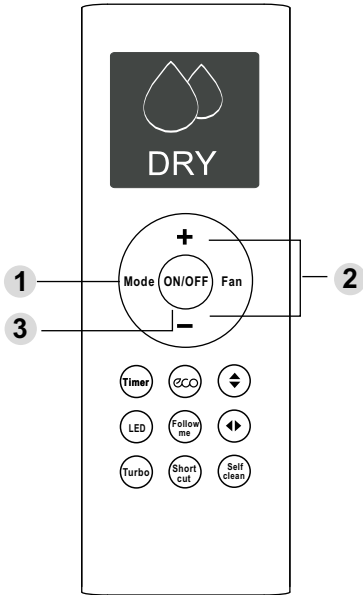

DRY operation(dehumidifying)

1. Press the **MODE** button to select **DRY** mode.
2. Set your desired temperature using the **Temp +** or **Temp -** button.
3. Press the **ON/OFF** button to start the unit.

NOTE: **FAN SPEED** can't be changed in DRY mode.

FAN operation

1. Press the **MODE** button to select FAN mode.
2. Press the **FAN** button to select the fan speed.
3. Press the **ON/OFF** button to start the unit.

NOTE: You can't set temperature in FAN mode. As a result, your remote control's LCD screen will not display temperature.

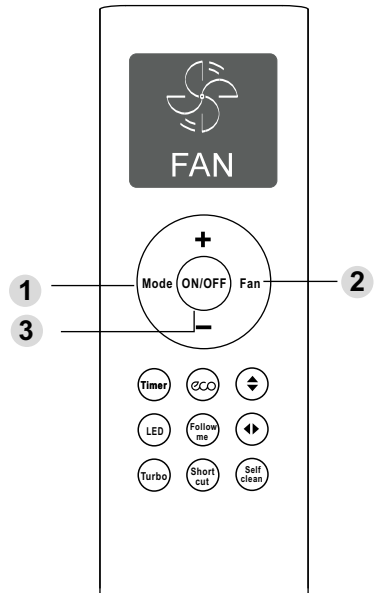

How To Use The Basic Functions

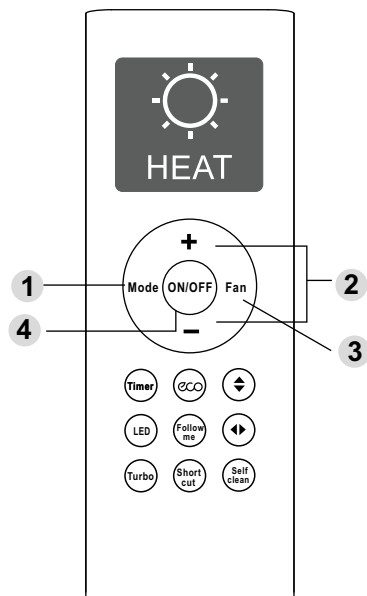

HEAT operation

1. Press the **MODE** button to select **HEAT** mode.
2. Set your desired temperature using the **Temp +** or **Temp -** button.
3. Press the **FAN** button to select the fan speed.
4. Press the **ON/OFF** button to start the unit.

NOTE: As outdoor temperature drops, the performance of your unit's HEAT function may be affected. In such instances, we recommend using this air conditioner in conjunction with other heating appliance.

Setting the TIMER function

Your air conditioning unit has two timer-related functions:

- **TIMER ON**- sets the amount of timer after which the unit will automatically turn on.
- **TIMER OFF**- sets the amount of time after which the unit will automatically turn off.

TIMER ON function

The **TIMER ON** function allows you to set a period of time after which the unit will automatically turn on, such as when you come home from work.

1. Press the **Timer** button, the Timer on indicator "ON" displays and flashes. By default, the last time period that you set and an "h" (indicating hours) will appear on the display.

Note: This number indicates the amount of time after the current time that you want the unit to turn on.

For example, if you set **TIMER ON** for 2.5 hours, " 2.5h " will appear on the screen, and the unit will turn on after 2.5 hours.

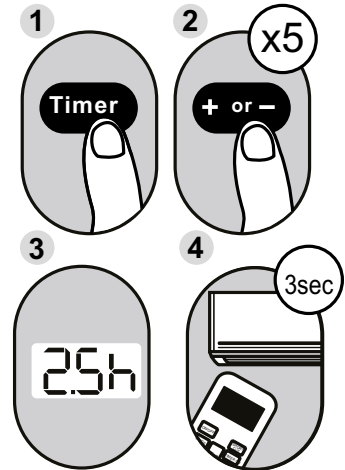

2. Press the Temp **+** or Temp **-** button repeatedly to set the time when you want the unit to turn on.
3. Wait 3 seconds, then the **TIMER ON** function will be activated. The digital display on your remote control will then return to the temperature display. The "ON" indicator remains on and this function is activated.



Example: Setting unit to turn on after 2.5 hours.

TIMER OFF function

The **TIMER OFF** function allows you to set a period of time after which the unit will automatically turn off, such as when you wake up.

1. Press the **Timer** button, the Timer off indicator "  " displays and flashes. By default, the last time period that you set and an "h" (indicating hours) will appear on the display.
Note: This number indicates the amount of time after the current time that you want the unit to turn off. For example, if you set **TIMER OFF** for 5 hours, " 5.0h " will appear on the screen, and the unit will turn off after 5 hours.
2. Press the **Temp +** or **Temp -** button repeatedly to set the time when you want the unit to turn off.
3. Wait 3 seconds, then the **TIMER OFF** function will be activated. The digital display on your remote control will then return to the temperature display. The "  " indicator remains on and this function is activated.

NOTE: When setting the **TIMER ON** or **TIMER OFF** functions, up to 10 hours, the time will increase in 30 minute increments with each press. After 10 hours and up to 24, it will increase in 1 hour increments. The timer will revert to zero after 24 hours.

You can turn off either function by setting its timer to " 0.0h " .

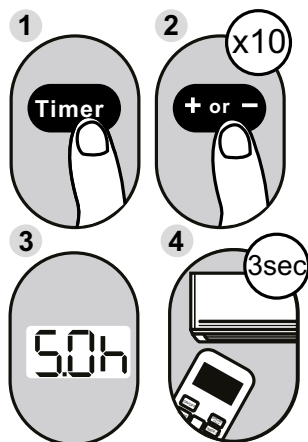

Example: Setting unit to turn off after 5 hours.

Setting both TIMER ON and TIMER OFF at the same time

Keep in mind that the time periods you set for both functions refer to hours after the current time. For example, say that the current time is 1:00 PM, and you want the unit to turn on automatically at 7:00 PM. You want it to operate for 2 hours, then automatically turn off at 9:00 PM.

Do the following:

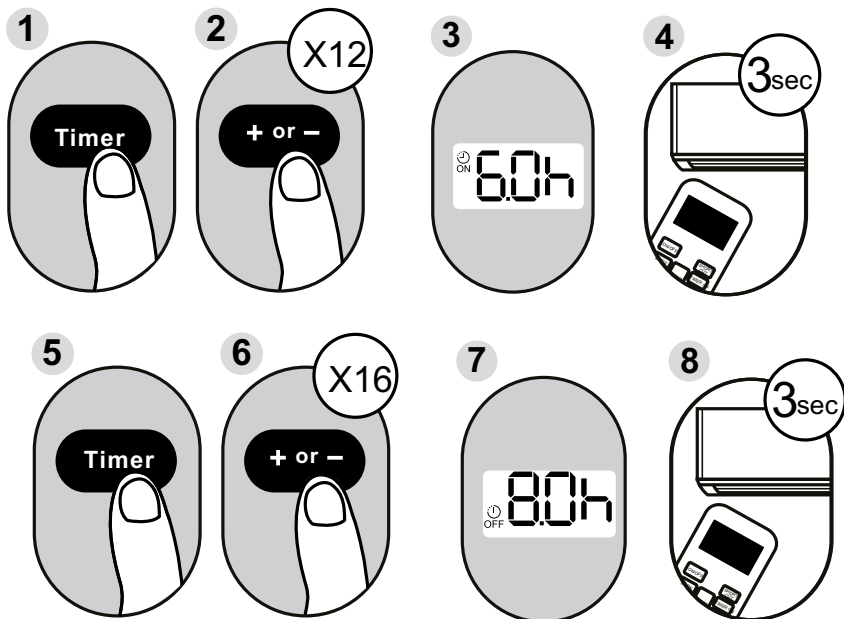

Example: Setting the unit to turn on after 6 hours, operate for 2 hours, then turn off (see the figure below)

Your remote display

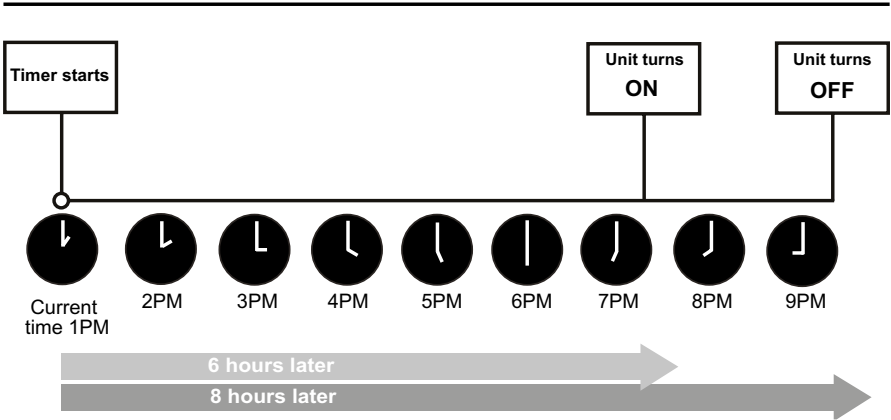
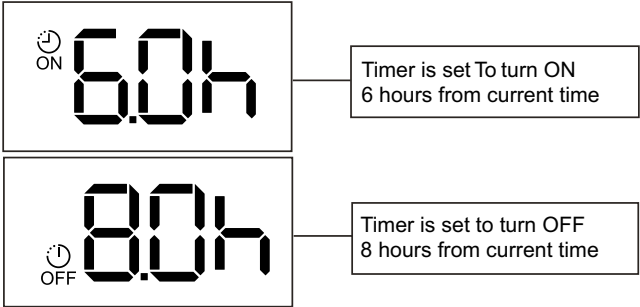

How To Use The Advanced Functions

ECO function

NOTE: This function is only available under COOL mode.

- Used to enter the energy efficient mode.
- Under cooling mode, press this button, the remote controller will adjust the temperature automatically to 24°C, fan speed of Auto to save energy (but only if the set temperature is less than 24°C). If the set temperature is above 24°C, press the ECO button, the fan speed will change to Auto, the set temperature will remain unchanged.

NOTE:

- Pressing the ECO button, or modifying the mode or adjusting the set temperature to less than 24°C will stop ECO operation.
- Under ECO operation, the set temperature should be 24°C or more. It may result in insufficient cooling. If you feel uncomfortable, just press the ECO button again to stop it.

SLEEP Function

The SLEEP function is used to decrease energy use while you sleep (and don't need the same temperature settings to stay comfortable). This function can only be activated via remote control. For the detail, see "sleep operation" in "USER'S MANUAL".

Note: The SLEEP function is not available in FAN or DRY mode.

Follow me function

The Follow me function enables the remote control to measure the temperature at its current location and send this signal to the air conditioner every 3 minutes interval. When using AUTO, COOL, or HEAT modes, measuring ambient temperature from the remote control (instead of from the indoor unit itself) will enable the air conditioner to optimize the temperature around you and ensure maximum comfort.

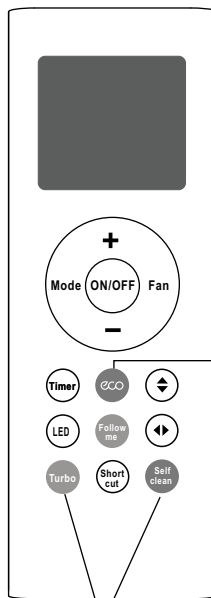

Hold down this button for 2 seconds to activate sleep function

Hold together for one second to activate LOCK function

LOCK function

Press Turbo button and Self clean button simultaneously for one second to lock or unlock the keyboard.

Self clean function

Airborne bacteria can grow in the moisture that condenses around heat exchanger in the unit. With regular use, most of this moisture is evaporated from the unit. When the self clean feature is activated, your unit will clean itself automatically. After cleaning, unit will turn off automatically. You can use self clean feature as often as you like.

Note: You can only activate this function in COOL or DRY mode.

How To Use The Advanced Functions

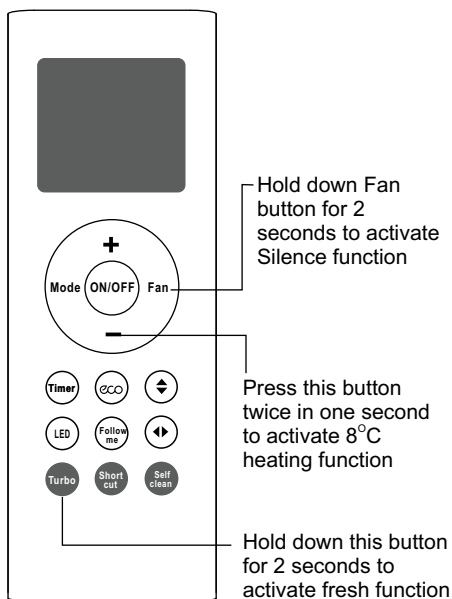

Hold down Fan button for 2 seconds to activate Silence function

Press this button twice in one second to activate 8°C heating function

Hold down this button for 2 seconds to activate fresh function

TURBO function

The TURBO function makes the unit work extra hard to reach your present temperature in the shortest amount of time possible.

- When you select **TURBO** feature in COOL mode, the unit will blow cool air with strongest wind setting to jump-start the cooling process.
- When you select **TURBO** feature in HEAT mode, for units with Electric heat elements, the Electric Heater will activate and jump-start the heating process.
- Hold down TURBO button for 2 seconds, the Ionizer/Plasma Dust Collector (depending on models) is energized and will help to remove pollen and impurities from the air.

Silence function

Hold down Fan speed button for 2 seconds to activate/cancel **Silent** mode. Due to low frequency operation of compressor, it may result in insufficient cooling and heating capacity. (applicable to the air conditioner with Silent feature only)

8°C Heating Function

When the air conditioner operates under heating mode with the set temperature of 17°C, press Temp — button twice in one second will activate 8 Degree heating function. The unit will operate at a setting temperature of 8°C. The indoor unit display shows "FP".

SHORTCUT function

- Used to restore the current settings or resume previous settings.
- Push this button when remote controller is on, the system will automatically revert back to the previous settings including operating mode, setting temperature, fan speed level and sleep feature (if activated).
- If pushing more than 2 seconds, the system will automatically restore the current operation settings including operating mode, setting temperature, fan speed level and sleep feature (if activated).

SMART AC KIT

Owner's Manual

IMPORTANT NOTE:

Read the manual carefully before installing or connecting your Smart kit. Make sure to save this manual for future reference.

Contents

1. Specification.....	85
2. Precautions.....	85
3. Download and install app.....	86
4. Install the smart kit.....	86
5. User registration.....	87
6. Network configuration.....	88
7. How to use app.....	89
8. Special functions.....	93

DECLARATION OF CONFORMITY

Hereby, we declare that this AC is in compliance with the essential requirements and other relevant provisions of Directive 1999/5/EC. The declaration of conformity may be consulted with sales agent.

1. SPECIFICATION

Model: OSK102

Standard: IEEE 802.11b/g/n

Antenna Type: Wxternal omnidirectional Antenna

Frequency: WIFI 2.4G

Maximum Transmitted Power: Max. 15 dBm

Operation Temperature: 0°C~45°C/32°F~113°F

Operation Humidity: 10%~85%

Power Input: DC 5V/300 Ma

2. PRECAUTIONS

Applicable system: IOS, Android (Suggest:IOS 7.0, Android 4.0).

NOTE:

- Due to special situation may be occurred, we explicitly claims below: Not all of the Andriod and IOS system are compatible with APP. We will not be responsible for any issue as a result of the incompatibility.

Wireless safety strategy

- Smart kit only support WPA-PSK/WPA2-PSK encryption and none encryption . WPA-PSK/WPA2-PSK encryption is recommended.

Caution

- Please Check The Service Website For More Information.
- Smart Phone camera needs to be 5 million pixels or above to make sure scan QR code well.
- Due to different network situation, sometimes, request time-out could happen, thus, it is necessary to do network configuration again.

- Due to different network situation, control process may return time-out sometimes. If this situation occurs, the display between board and App may not be the same, please do not feel confused.

NOTE: Company will not be liable for any issues and problems caused by Internet, Wi-Fi Router and Smart Devices. Please contact the original provider to get further help.

3. DOWNLOAD AND INSTALL APP

Caution: QR Code A and QR Code B is only available for downloading APP.

QR Code A



QR Code B



- Android Phone users: scan QR Code A or go to google play, search ,Nethome Plus' app and download it.
- Iphone Users: scan QR Code B or go to App Store, search ,Nethome Plus' app and download it.

4. INSTALL THE SMART KIT

1. Remove the protective cap of the smart kit.

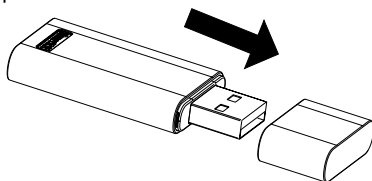

2. Open the front panel and insert the smart kit into the reserved interface.

3. Attach the QR code packed with SMART KIT to the side panel of the machine, ensure it is convenience to be scanned by the mobile phone. Alternatively, user can take picture of the QR Code and save in into their own phone.

WARNING: This interface is only compatible with SMART KIT provided by the manufacturer

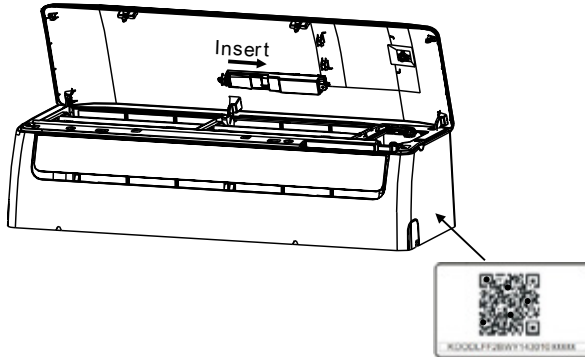

5. USER REGISTRATION

- Please ensure your mobile device is connected to Wifi router. Also, the Wifi router has already connected to Internet before doing user registration and network configuration.
- It is better to log in your email box and active your registration account by clicking link in case you forget the password.



1. Click "Create Account".

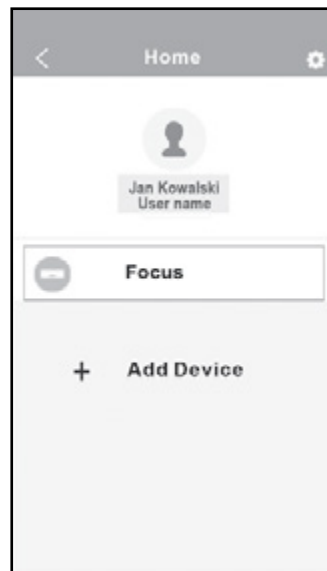

2. Enter your email address and password, and then click "Registration".

6. NETWORK CONFIGURATION

Caution:

- It is necessary to forget any other around network and make sure the Android or IOS device just connect to the WIFI network you want to configure.
- Make sure the Android or IOS device WIFI function works well and can be connected back to your original WIFI network automatically.

Kindly reminder:

When AC enters into AP mode, the air-conditioning remote controller can't control it. It is necessary to finish network configuration or power the AC again in order to control it. Alternatively, you need to wait 8 minutes to let the AC quit AP mode automatically.

USING ANDROID DEVICE TO DO NETWORK CONFIGURATION

1. Make sure your mobile device has already been connected to the wifi network which you want to use. Also, you need to forget other irrelative wifi network in case it influences your configuration process.
2. Disconnect the power supply of AC.
3. Connect the power supply of AC, and seven times press the „LED” button in the remote control.
4. When the AC displays AP, it means that the AC WIFI has already entered into AP Mode.

Some type of AC do not need the **2** step to be in AP mode.



5. Press “+Add Device”.



6. Scan QR Code which is packed with smart kit.

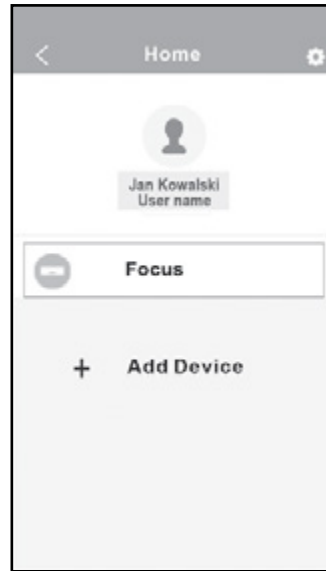

7. Select your own WiFi network, for example My Home (the picture is only for reference).
8. Enter your own WiFi router password and click OK.

9. Configuration Success, you can see the device on the list.

USING IOS DEVICE TO DO NETWORK CONFIGURATION

1. Mak sure your mobile device has already been connected to the wifi network which you want to use. Also, you need to forget other irrelative wifi network in case it influences your cofiguration process.
2. Disconnect the power supply of AC(some units).
3. Connect the power supply of AC , and seven times press the „LED" button in the remote control.
4. When the AC displays “AP” , it means that the AC WIFI has already entered into AP Mode.

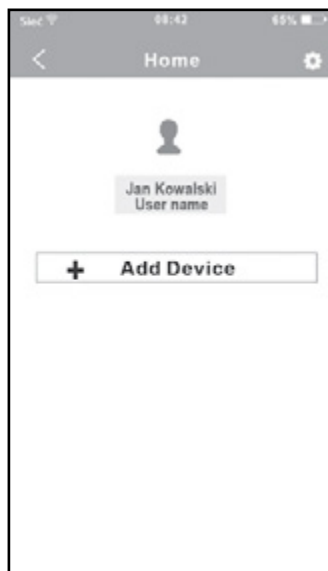

5. Press "+Add Device".



6. Scan QR Code which 9 is packed with smart kit.



7. Read the instruction above and press the Home button to return to the device interface.

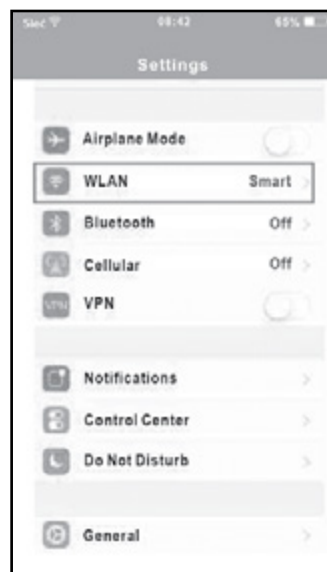

8. Click settings to enter the setting page, select WLAN/WIFI.

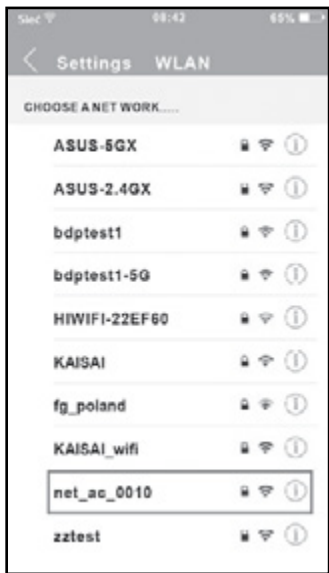

10. Choose net_ac_XXXX.



10. Type default password: 12345678 and click "Join".



11. Return to APP and click Next.



12. Select your own WiFi network, for example My Home (the picture is only for reference).

13. Enter your own WiFi router password and click OK.

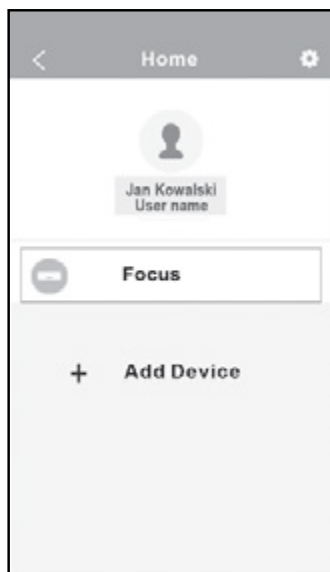

14. Configuration Success, you can see the device on the list.

NOTE:

When finishing network configuration, APP will display success cue words on the screen.

Due to different internet environment, it is possible that the device status still display offline. If this situation occurs, it is necessary to pull and refresh the device list on the APP and make sure the device status become online. Alternatively, user can turn off the AC power and turn on it again, the device status will become online after few minutes.

7. HOW TO USE APP

Please ensure both your mobile device and air conditioner are connected to the Internet before using app to control the air conditioner via internet, please follow the next steps:



1. Type your own account and password, Click "Sign in".

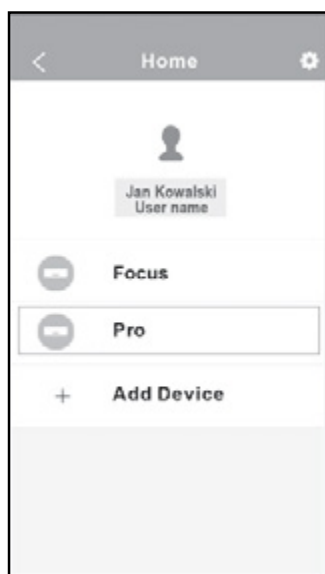

2. Select the target air conditioner to enter into the main control interface.

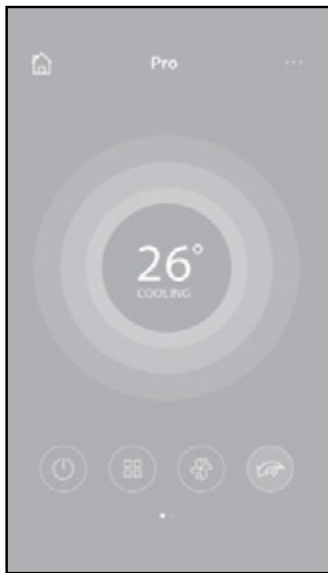

3. Thus, user can control air conditioners on/off status, operation mode, temperature, fan speed and so on.

NOTE:

Not all the function of the APP is available on air conditioner. For example: ECO, Turbo, Left and Right Swing, Up and Down swing function, please check the user manual to find more information

8. SPECIAL FUNCTIONS

Including: Timer on, Timer off, 8OC Heat, Sleep, Check.

NOTE: If the air conditioner do not support the above function, the function will be hid from the function list.

Timer on/Timer off

Weekly, user can make an appointment to turn on or off AC on specific time. User also can choose circulation to keep the AC under schedule control every week.

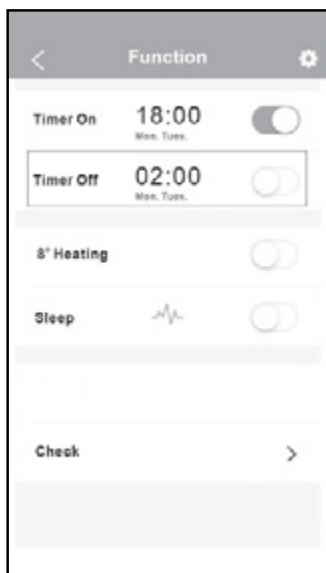
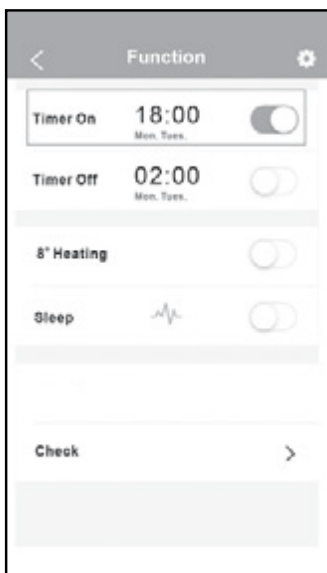

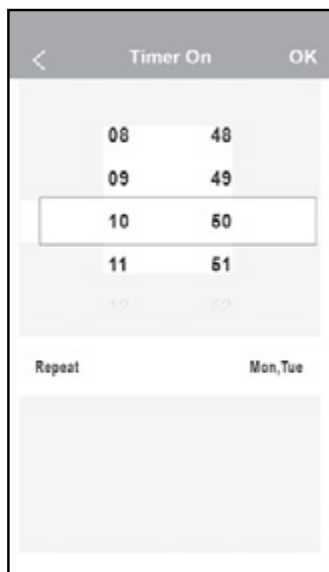

8°C HEAT

User can let the AC run under 8°C Heat by one-click. When people go outside, this function can protect your furniture from frost damage.

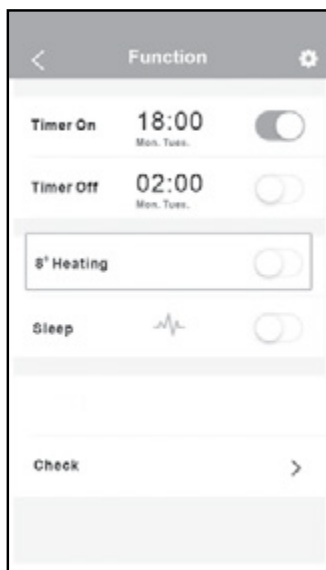

RED Declaration of Conformity (DoC)

Unique identification of this DoC: 20181129

We,

Klima-Therm sp. z o.o.

Ostrobramska 101 A str, 04-041 Warsaw

declare under our sole responsibility that the product:

Product name: Smart Kit

Trade name: KAISAI

Type or model: OSK 102

Relevant supplementary information: N.A.

(e.g. lot, batch or serial number, sources and numbers of items)

to which this declaration relates is in conformity with the essential requirements and other relevant requirements of the RE Directive (2014/53/EU)

The product is in conformity with the following standards and/or other normative documents:

HEALTH & SAFETY (Art. 3(1)(a)): EN 62311:2008, EN60950-1:2006/A2:2013

EMC (Art. 3(1)(b)): Draft ETSI EN 301 489-1 V2.2.0 (2017-03),

Draft ETSI EN 301 489-17 V3.2.0 (2017-03)

SPECTRUM (Art. 3(2)): EN 300 328 V2.1.1 (2016-11)

OTHER (incl. Art. 3(3) and voluntary specs): N.A.

(title and/or number and date of issue of the standard(s) or other normative document(s))

Limitation of validity (if any): N.A.

Supplementary information: N.A.

Notified body involved: N.A.

Technical file held by: GD Midea Air-Conditioning Equipment Co., Ltd.

Place and date of issue (of this DoC): Warsaw /2018-11-29

Signed by or for the manufacturer:

Name (in print): PAWEŁ DESKA

Title: Technical Director

KLIMA-THERM
SPÓŁKA Z OGRANICZONĄ ODPOWIEDZIALNOŚCIĄ
ul. Ostrobramska 101A, 04-041 Warszawa - SIEDZIBA
ul. Badawczych 4B, 20-205 Gdańsk - Oddział
ul. Mostowa 3K, 87-100 Toruń - Oddział
NIP 556-219-37-81, REGON 349118395

SPLIT-WANDKLIMAANLAGE

Bedienungsanleitung

Vielen Dank, dass Sie sich für unser Produkt entschieden haben.

Um es ordnungsgemäß zu bedienen, lesen Sie diese Bedienungsanleitung und bewahren sie zum späteren Nachschlagen auf.

Falls Sie die Bedienungsanleitung verlieren, kontaktieren Sie bitte Ihren lokalen Händler oder besuchen Sie die Internetseite www.kaisai.com bzw. schreiben Sie an die E-Mail-Adresse: handlowy@kaisai.com, um eine elektronische Version der Bedienungsanleitung zu erhalten.

Inhalt

- 0 Vorsichtsmaßnahmen.....98
- 1 Technische Daten und Eigenschaften des Geräts102



2	Pflege und Wartung	107
3	Störungsbehebung	109

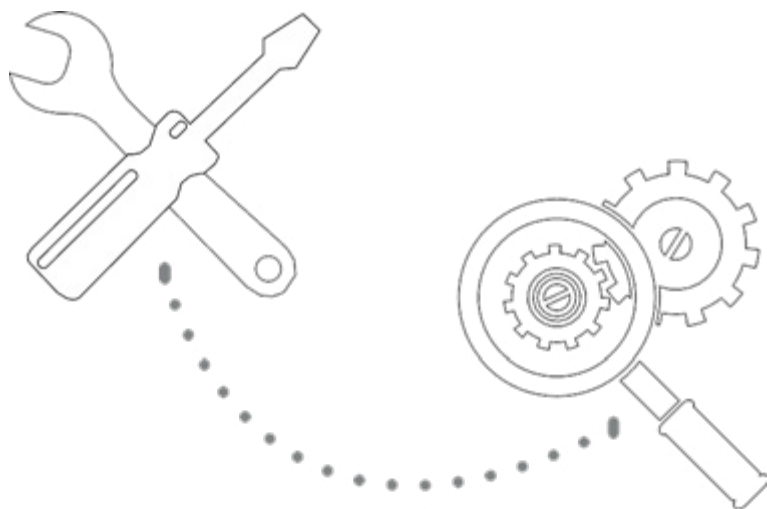

**ACHTUNG: Brandgefahr /
brennbare Materialien**

WARNUNG: Die Wartung ist gemäß den Empfehlungen des Geräteherstellers durchzuführen. Mit Wartungs- und Reparaturarbeiten sind qualifizierte Servicetechniker zu beauftragen, die mit dem Umgang mit brennbaren Kältemitteln vertraut sind. Weitere Informationen zur Wartung finden Sie im Installationshandbuch „Installation Manual“.

Vorsichtsmaßnahmen

Lesen Sie die Beschreibung der Vorsichtsmaßnahmen, bevor Sie das Gerät installieren und in Betrieb nehmen. Unsachgemäße Installation aufgrund der Nichtbefolgung dieser Anleitung kann zu schweren Unfällen mit Sach- und Gesundheitsschäden führen!

Der Grad der Gefahr möglicher Sach- und Gesundheitsschäden und der Tod werden durch die Worte **WARNUNG** und **VORSICHTIG** hervorgehoben.



WARNUNG!

Dieses Symbol weist auf die Gefahr eines schweren Unfalls, einschließlich tödlicher Unfälle, hin.



VORSICHTIG!

Dieses Symbol weist auf die Gefahr von Sachschäden oder schweren Schäden am Gerät hin.



WARNUNG

Das Gerät darf nur von Kindern über 8 Jahren und Personen mit körperlichen, sensorischen oder geistigen Beeinträchtigungen oder Personen, die mit der Bedienung nicht vertraut sind, nur unter strenger Aufsicht der für sie verantwortlichen Erwachsenen, die mit der Bedienung vertraut sind oder von ihnen bezüglich der Bedienung eingewiesen wurden, benutzt werden. Kinder dürfen mit dem Gerät nicht spielen. Kinder dürfen das Gerät nicht ohne die Aufsicht von Erwachsenen reinigen oder warten (dies ist eine Bedingung, die sich aus den geltenden EN-Normen ergibt).

Das Gerät darf nicht von Kindern oder Personen mit körperlichen, sensorischen oder geistigen Beeinträchtigungen oder Personen, die mit der Bedienung und dem Gebrauch nicht vertraut sind, nicht verwendet werden, es sei denn, sie stehen unter enger Aufsicht der für sie verantwortlichen Erwachsenen, die mit der Bedienung vertraut sind oder von ihnen eine Einweisung bezüglich der Bedienung erhalten haben. Das Gerät ist kein Spielzeug für Kinder — Minderjährige dürfen es nur unter Aufsicht der oben genannten Erwachsenen benutzen (dies ist eine Bedingung, die sich aus den geltenden IEC-Normen ergibt).



WARNUNGEN BEZÜGLICH DER PRODUKTNUTZUNG

- Bei Anzeichen einer Fehlfunktion (z. B. Brandgeruch) ist das Gerät sofort auszuschalten und durch Bedienung der Hauptsicherung vom Netz zu trennen. Setzen Sie sich mit Ihrem Händler in Verbindung, um zu klären, was als nächstes zu tun ist und die Gefahr von Stromschlägen, Feuer und anderen Unfällen zu vermeiden.
- Legen Sie **weder** Finger noch andere Gegenstände in den Luftein- oder -auslass. Im Inneren des Geräts arbeitet ein Luftventilator mit hoher Geschwindigkeit und es besteht Unfallgefahr, wenn er berührt wird.
- Verwenden Sie in der Nähe des Geräts **keine** Aerosole, z. B. Insektizide, Lacke, Emaljen oder andere brennbare Gase. Dies kann zu einem Brand des Geräts oder zur Entzündung der verwendeten Mittel führen.
- Verwenden Sie das Gerät **nicht** an einem Ort, an dem brennbares Gas austreten kann. Diese Gase können sich um das Gerät herum ansammeln und explosive Konzentrationen erreichen.
- Verwenden Sie die Klimaanlage **nicht** in feuchten Räumen wie Badezimmern, Waschküchen usw. Übermäßige Feuchtigkeit und Wasser können einen elektrischen Kurzschluss verursachen.
- Bleiben Sie **nicht** zu lange in einem Strom von klimatisierter Luft.
- Das Gerät **ist kein** Spielzeug für Kinder. Lassen Sie das Gerät nicht unbeaufsichtigt von einem Erwachsenen, wenn Kinder in der Nähe sind.
- Wenn die Klimaanlage zusammen mit anderen Heizgeräten betrieben wird, lüften Sie den Raum gründlich, um Sauerstoffmangel zu vermeiden.
- In einigen Räumen, wie z. B. Küchen, Serverräumen usw., wird dringend empfohlen, ausschließlich Klimaanlage zu installieren, die für solche Räume bestimmt sind.

REINIGUNGS- UND WARTUNGSHINWEISE

- Schalten Sie das Gerät vor der Reinigung aus und trennen Sie es von der Stromversorgung. Andernfalls besteht die Gefahr eines Stromschlags.
- Waschen Sie die Klimaanlage **nicht** mit großen Wassermengen.
- Reinigen Sie die Klimaanlage **nicht** mit brennbaren Reinigungsmitteln. Brennbare Reinigungsmittel können Feuer und Verformung der Gerätekomponenten verursachen.



VORSICHTIG!

- Schalten Sie das Klimagerät aus und trennen Sie es von der Stromversorgung, wenn Sie es eine längere Zeit nicht benutzen.
- Im Falle eines Gewitters schalten Sie das Gerät aus und trennen Sie das Netzkabel von der Stromversorgung.
- Stellen Sie sicher, dass der Kondensatwasserabfluss am Gerät korrekt ist.
- Bedienen Sie die Klimaanlage **nicht** mit nassen Händen. Es besteht die Gefahr eines Stromschlags.
- Verwenden Sie das Gerät **nicht** in einer Weise, die nicht mit seinem Verwendungszweck übereinstimmt.
- Betreten Sie die Außen-Klimaanlage **nicht**, setzen oder stellen Sie sich **nicht** auf das Gerät.
- Schalten **Sie** die Klimaanlage **nicht** für längere Zeit in einem Raum mit offenen Fenstern und Türen oder bei sehr feuchter Luft ein.



ELEKTRISCHE SICHERHEIT

- Verwenden Sie nur ein Netzkabel mit den entsprechenden Parametern. Wenn das Netzkabel des Geräts beschädigt wurde, dürfen Sie es nur vom Hersteller, einem von ihm autorisierten Servicetechniker oder einer qualifizierten Elektrofachkraft austauschen lassen. Davon hängt die weitere Betriebssicherheit ab.
- Halten Sie den Netzstecker sauber. Reinigen Sie den Stecker des Netzkabels und seine Umgebung sorgfältig von Staub und Schmutz. Schmutzige Stecker können zu Brand oder Stromschlag führen.
- Ziehen Sie **nicht** am Netzkabel, um das Gerät zu trennen. Der Stecker sollte fest an seinem Hauptteil geferrt und in einer geraden Bewegung aus der Steckdose gezogen werden. Das Ziehen direkt am Kabel kann das Kabel beschädigen und zum Brand oder Stromschlag führen.
- Schneiden Sie das Netzkabel **nicht** ab und schließen Sie es nicht mit einem Verlängerungskabel an die Installation an.
- Schließen Sie **keine** anderen elektrischen Geräte an eine an das Gerät angeschlossene Steckdose an. Eine falsch eingerichtete Stromversorgung oder eine unzureichende Leistungsabgabe des Geräts kann zu Brand und Stromschlag führen.
- Vergewissern Sie sich, dass das Gerät zum Zeitpunkt der Installation ordnungsgemäß geerdet ist, da es sonst zu Stromschlag kommen kann.
- Die elektrische Installation der Klimaanlage muss aus Sicherheitsgründen den geltenden Normen und Vorschriften für die Elektroinstallation sowie diesem Handbuch entsprechen. Alle Drähte müssen fest mit den Klemmen verbunden und so befestigt werden, dass sie nicht gespannt sind und die Anschlussklemmen nicht beschädigt werden können. Unsachgemäß ausgeführte elektrische Anschlüsse können überhitzen, was zu Feuer und Stromschlaggefahr führen kann. Alle elektrischen Anschlüsse sollten gemäß dem Schaltplan an der Tür des Gehäuses der Raumklimaanlage und der Außeneinheit vorgenommen werden.
- Platzieren Sie die angeschlossenen Drähte vorsichtig, damit sie nicht von der Karte des Steuergeräts durchtrennt werden. Eine unbeschädigte Abdeckung der Karte des Steuergeräts kann Feuchtigkeit und Korrosion der elektrischen Anschlussklemmen verursachen, was zur Überhitzung der Komponenten, Brand oder elektrischem Schlag führen kann.
- Gemäß den elektrischen Vorschriften muss ein mehrpoliger Leistungsschalter mit einer Mindestunterbrechung zwischen den Kontakten von 3 mm in der offenen Stellung, der für den Betrieb mit Ableitströmen von mehr als 10 mA ausgelegt ist und in einen Fehlerstromschutzschalter mit einer maximalen Belastbarkeit von 30 mA integriert ist, installiert werden.

BEMESSUNGSMERKMALE VON ELEKTRISCHEN SICHERUNGEN

Die technischen Spezifikationen der Sicherung sind auf der Karte des Steuergeräts angegeben. Beispiel einer Aufzeichnung:

Innenraum-Klimaanlage: T3.15A/250VAC, T5AL/250VAC, T3.15A/250VAC, T5A/250VAC, usw.

Externe Einheit: T20A/250VAC (Einheiten ≤ 18000 Btu/h), T30A/250VAC (Einheiten > 18000Btu/h)

ACHTUNG: Bei Klimaanlagen mit dem Kältemittel R32 oder R290 dürfen nur explosionsgeschützte Keramiksicherungen verwendet werden.



INSTALLATIONSWARNUNGEN

1. Sie dürfen die Installation des Geräts einem autorisierten Händler oder einer qualifizierten Fachkraft anvertrauen. Eine unsachgemäße Installation kann zur Überflutung von Räumen mit Kondenswasser, zum tödlichen Stromschlag und zu einem Brand führen.
2. Die Installation sollte gemäß den Installationsanweisungen des Geräteherstellers durchgeführt werden. Eine unsachgemäße Installation kann zur Überflutung von Räumen mit Kondenswasser, zum tödlichen Stromschlag und zu einem Brand führen.
(In Nordamerika muss die Installation in Übereinstimmung mit den NEC- und CEC-Vorschriften erfolgen und darf nur von qualifizierten Fachleuten durchgeführt werden)
3. Im Falle einer Reparatur oder Wartung des Gerätes wenden Sie sich bitte an ein autorisiertes Servicezentrum des Herstellers. Das Gerät muss gemäß den nationalen Installationsvorschriften installiert und gemäß den elektrotechnischen Vorschriften angeschlossen werden.
4. Verwenden Sie für die Installation nur das mitgelieferte Zubehör und die vom Hersteller angegebenen Teile und Materialien. Die Installation und Verwendung des Geräts mit anderen Teilen können zu einer Überflutung des Raums mit Kondenswasser, einem elektrischen Schlag, einem Brand oder einem Ausfall des Geräts führen.
5. Das Gerät muss auf einer soliden Basis mit ausreichender Tragfähigkeit montiert werden. Wenn der gewählte Montageort das Gewicht des Geräts nicht tragen kann oder das Gerät nicht ordnungsgemäß am Boden befestigt ist, kann es herunterfallen und dadurch beschädigt werden oder Sachschäden bzw. schwere Unfälle verursachen.
6. Führen Sie den Kondensatabfluss gemäß diesem Handbuch durch. Ein unsachgemäß vorgenommener Kondensatabfluss kann den Raum und die in ihm enthaltenen Gegenstände durch Überflutung beschädigen.
7. Bei Geräten, die mit einem zusätzlichen elektrischen Erhitzer ausgestattet sind, dürfen diese in einem Umkreis von weniger als 1 Meter um brennbares herum Material **nicht** installiert werden.
8. Das Gerät **darf nicht** an einem Ort installiert werden, an dem brennbares Gas austreten kann. Es besteht Brandgefahr, wenn eine bestimmte Konzentration von brennbarem Gas in der Luft um das Gerät herum überschritten wird.
9. Schließen Sie die Stromversorgung nicht an, bevor das Gerät vollständig montiert ist.
10. Wenn Sie die Klimaanlage an einem anderen Ort installieren oder verlegen, wenden Sie sich an qualifizierte Klimaanlage-Installateure und lassen Sie sie das Gerät von der bestehenden Installation trennen und an einen anderen Stromkreis am Zielort anschließen.
11. Für die Montage der Einheit auf der Montagefläche siehe Abschnitte „Installation der Innenraum-Klimaanlage“ und „Installation der Außeneinheit“.

Informationen über fluoridierte Gaskühlmittel

(bezieht sich nicht auf Geräte mit dem Gaskühlmittel R290)

1. Diese Klimaanlage enthält Fluor-Treibhausgase. Einzelheiten zur Gasart (Kühlmittel) und ihrer Menge entnehmen Sie bitte dem Etikett auf dem Gerät oder der externen Einheit beiliegenden „Bedienungsanleitung — Produktdatenblatt“. (Betrifft nur Produkte, die für den EU-Markt bestimmt sind.)
2. Die Installation, Wartung, Instandhaltung und Reparatur des Geräts dürfen nur Technikern mit entsprechenden Befugnissen anvertraut werden.
3. Die endgültige Demontage und das Recycling des Geräts dürfen nur Technikern mit entsprechenden Befugnissen anvertraut werden.
4. Bei einer Klimaanlage mit einem Kühlkreislauf, der mit einem fluoridierten Treibhausgas gefüllt ist, das mindestens 5 Tonnen CO₂ entspricht, aber nicht mehr als 50 Tonnen CO₂ enthält: wenn das Gerät über eine Kältemittelleckanzeige verfügt, müssen die von ihm bereitgestellten Informationen mindestens alle 2 Jahre überprüft werden.
5. Es wird dringend empfohlen, die Leckageprüfung des Kühlkreislaufs des Geräts im Klimaanlage-Service-Heft zu erwähnen.



WARNUNGEN bezüglich der Verwendung des Kältemittels R32/R290

- Wenn der Gerätekreislauf mit entflammbarem Kältemittel gefüllt ist, sollte das Gerät an einem gut belüfteten Ort mit einer Kubikkapazität, die der erforderlichen Fläche des zu klimatisierenden Raumes entspricht, gelagert werden.
Gilt für die Klimaanlage mit dem Mittel R32:
Das Gerät muss in einem geschlossenen Raum von über 4 m² installiert, benutzt und gelagert werden. Installieren Sie das Gerät nicht in einem nicht durchlüfteten Raum, wenn seine Fläche weniger als 4 m² beträgt. Für die Klimatisierung mit dem Mittel R290 gelten die folgenden minimal zulässigen Raumgrößen:
Leistung ≤ 9000 Btu/h: 13m²
Leistung von 9000 Btu/h bis 12000 Btu/h 17m²
Leistung von 12000 Btu/h bis 18000 Btu/h 26m²
Leistung von 18000 Btu/h bis 24000 Btu/h: 35m²
- Es ist verboten, Verbindungen der Kälteanlage innerhalb geschlossener Räume durch wiederverwendbare Trennverbindungen sowie Steckdosenverbindungen herzustellen. (Diese Anforderungen sind in den geltenden EN-Normen festgelegt)
- Die mechanischen Verbindungen des in geschlossenen Räumen installierten Kältemittelkreislaufs müssen eine Leckrate von höchstens 3 g/Jahr unter 25 % des maximal zulässigen Kreislaufdrucks aufweisen. Bei der erneuten Montage bereits gebrauchter mechanischer Verbindungselemente in Innenräumen müssen ihre Dichtungen ersetzt werden. Wenn Sie die Becheranschlüsse in Innenräumen wieder anschließen, müssen Sie sich die Becher der Anschlüsse erneut angebracht bzw. befestigt werden. (Diese Anforderungen sind in den geltenden UL-Normen festgelegt.)
- Bei der erneuten Montage bereits gebrauchter mechanischer Verbindungselemente in Innenräumen müssen ihre Dichtungen ersetzt werden. Wenn Sie die Becheranschlüsse in Innenräumen wieder anschließen, müssen Sie sich die Becher der Anschlüsse erneut angebracht bzw. befestigt werden. (Diese Anforderungen sind in den geltenden IEC-Normen festgelegt.)

Europäische Gesetzgebung zur Abfallentsorgung

Dieses Symbol auf dem Gerät oder in der Dokumentation bedeutet, dass es sich um ein elektrisches oder elektronisches Gerät handelt, das nach seiner Verwendung eine getrennte, spezialisierte Abfallsammlung erfordert und nicht mit dem unsortierten sog. Siedlungsabfall entsorgt werden darf.



Ordnungsgemäße Entsorgung des Geräts (Elektro- und Elektronik-Altgeräte)

Das Gerät enthält Kältemittel und andere potenziell gefährliche Stoffe. Die Entsorgung des Geräts erfordert eine spezielle Sammlung und Behandlung des aus ihm stammenden Abfalls. Batterien dürfen nicht im unsortierten Hausmüll entsorgt werden.

Möglichkeiten der Entsorgung gebrauchter Geräte:

- Entsorgen Sie das Gerät an einer dafür vorgesehenen Sammelstelle für Elektronikschrott.
- Senden Sie gebrauchte Geräte beim Kauf eines neuen Gerätes kostenlos an den Händler zurück.
- Der Hersteller nimmt gebrauchte Geräte kostenfrei zurück.
- Verkaufen Sie die Geräte an eine Sammelstelle für Altmetall, die zur Annahme dieser Art von Geräten berechtigt ist.

Besondere Bemerkungen

Entsorgen Sie das Gerät nicht auf wilden Müllhalden und werfen Sie es nicht irgendwo weg - es ist gefährlich für die menschliche Gesundheit und schädlich für die Umwelt. Dies kann dazu führen, dass gefährliche Stoffe in das Grundwasser und in die Nahrungskette gelangen.

Technische Daten und Eigenschaften des Geräts

Anzeige der Innenraum-Klimaanlage

ANMERKUNG: Das Aussehen der Frontplatte und des Displays kann von Modell zu Modell variieren. Nicht alle der unten beschriebenen Indikatoren sind in jedem Klimaanlagenmodell zu finden. Überprüfen Sie die Anzeige der tatsächlich gekauften Innenraum-Klimaanlage.

Die in dieser Anleitung enthaltenen Abbildungen dienen nur Veranschaulichungszwecken. Das tatsächliche Aussehen der Innenraum-Klimaanlage kann leicht variieren. Richten Sie sich nach dem tatsächlichen Aussehen des Geräts.

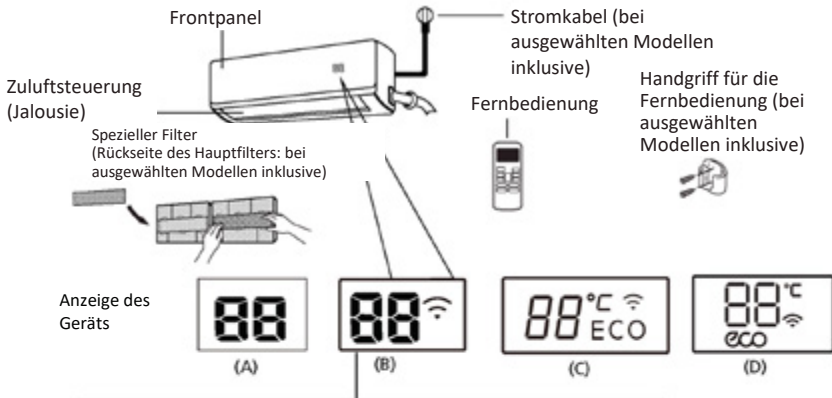

Anzeige des Geräts

Die Bedeutung der Codes, die auf dem Display angezeigten Codes

- "ECO" Die ECO-Funktion ist aktiviert (gilt für einige Modelle)
- "C" Leuchtet mit einer Farbe, die von der Betriebsart abhängt (gilt für einige Modelle):
Im Modus KÜHLEN und LUFTTROCKNEN ist die Indikatorfarbe kühl.
Im HEIZ-Modus ist die Farbe des Indikators warm.
- "☺" Zeigt die Funktionsauswahl mit der drahtlosen Fernbedienung an (gilt für einige Modelle)
- "88" Zeigt Temperatur-, Funktions- und Fehlercodes
- "07" innerhalb von 3 Sekunden an, wenn:
 - die Zeitsteuerung eingeschaltet ist (TIMER ON) ist (wenn die Klimaanlage ausgeschaltet ist, bleibt es "07" auf dem Display, wenn die Zeitsteuerung eingeschaltet ist)
 - die Frischluftzufuhr (FRESH), Luftstöße (SWING), intensive Luftzufuhr (TURBO), geräuschloser Betrieb (SILENCE) oder photovoltaisch unterstützter Betrieb (SOLAR PVC ECO) aktiviert sind
- "0F" innerhalb von 3 Sekunden an, wenn:
 - die Zeitsteuerung ausgeschaltet ist (TIMER OFF)
 - die Frischluftzufuhr (FRESH), Luftstöße (SWING), intensive Luftzufuhr (TURBO), geräuschloser Betrieb (SILENCE) oder photovoltaisch unterstützter Betrieb (SOLAR PVC ECO) ausgeschaltet sind
- "cF" Blockade des kalten Luftstroms aktiviert
- "dF" Abtauen an (gilt für Klimageräte mit Kühl- und Heizfunktion)
- "SC" Selbstreinigung in Betrieb
- "FP" Die Heizfunktion wird bei 8°C aktiviert

DE

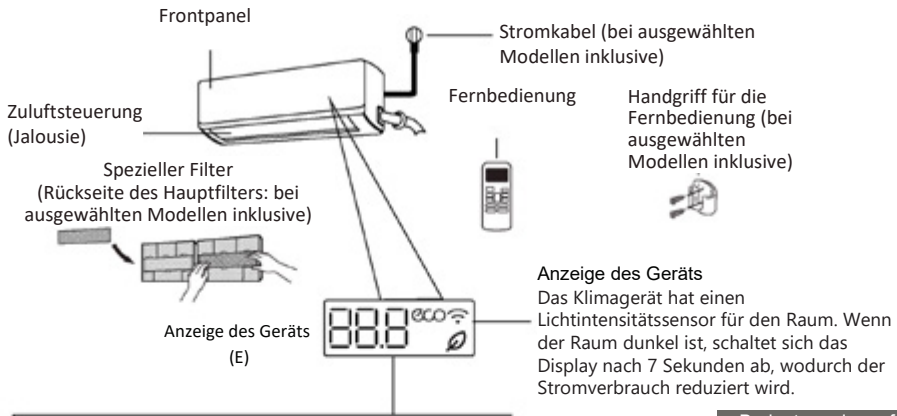

Bedeutung der auf dem Display angezeigten Codes

- "88.8" Zeigt Temperatur-, Funktions- und Fehlercodes
- "ON" innerhalb von 3 Sekunden an, wenn:
 - die Zeitsteuerung eingeschaltet ist (TIMER ON) ist (wenn die Klimaanlage ausgeschaltet ist, bleibt es
- "ON" auf dem Display, wenn die Zeitsteuerung eingeschaltet ist)
 - die Frischluftzufuhr (FRESH), Luftstöße (SWING), die intensive Luftzufuhr (TURBO) oder der geräuschlose Betrieb (SILENCE) wurde aktiviert
- "OF" innerhalb von 3 Sekunden an, wenn:
 - die Zeitsteuerung ausgeschaltet ist (TIMER OFF)
 - die Frischluftzufuhr (FRESH), Luftstöße (SWING), die intensive Luftzufuhr (TURBO) oder der geräuschlose Betrieb (SILENCE) wurde ausgeschaltet
- "dF" Abtauen an (gilt für Klimageräte mit Kühl- und Heizfunktion)
- "SC" Selbstreinigung in Betrieb (gilt für ausgewählte Modelle)
- "FP" Der Heizmodus wurde bei 8°C (46°F) oder 12°C (54°F) aktiviert (gilt für ausgewählte Modelle)
- "🍃" Frischluftzufuhr aktiviert (für ausgewählte Modelle)
- "eco" ECO-Funktion funktioniert (gilt für einige Modelle)
- "📶" Zeigt die Funktionsauswahl mit der drahtlosen Fernbedienung an (gilt für einige Modelle)

Die Klimaanlage zeigt im Lüftungsmodus die Raumtemperatur an.

In anderen Betriebsarten zeigt die Klimaanlage die eingestellte Temperatur (Zieltemperatur) an.

Drücken Sie die Taste LED-Taste auf der Fernbedienung, um die Anzeige auszuschalten. Durch erneutes Drücken der LED-Taste innerhalb der nächsten 15 Sekunden wird die Raumtemperatur angezeigt, und nach 15 Sekunden wird die Anzeige wieder eingeschaltet.

Betriebstemperatur

Wenn die Klimaanlage außerhalb der angegebenen Temperaturbereiche arbeitet, kann sie sich aufgrund des Geräteschutzes abschalten.

Klimaanlage vom Typ Inverter Split (mit Wechseleinrichter)

	COOL-Modus (Kühlen)	HEAT-Modus (Heizen)	DRY-Modus (Lufttrocknung)
Raumtemperatur	17°C - 32°C (62°F - 90°F)	0°C - 30°C (32°F - 86°F)	10°C - 32°C (50°F - 90°F)
Außentemperatur	0°C - 50°C (32°F - 122°F)	-15°C - 30°C (5°F - 86°F)	0°C - 50°C (32°F - 122°F)
	-15°C - 50°C (5°F - 122°F) (Modelle für Kühlungssystemen mit niedriger Tem- peratur)		
	0°C - 52°C (32°F - 126°F) (Spezielle Model- le für tropisches Klima)		0°C - 52°C (32°F - 126°F) (Spezielle Modelle für tropi- sches Klima)

AUSSENGERÄTE MIT ZUSÄTZLICHEM ELEKT-RISCHEN ERHITZER

Wenn die Außentemperatur weniger als 0°C beträgt, sollte das Gerät ohne Unterbrechung an eine Spannungsquelle angeschlossen werden, damit es ordnungsgemäß und kontinuierlich arbeiten kann.

DE

	COOL-Modus (Kühlen)	HEAT-Modus (Heizen)	DRY-Modus (Lufttrocknung)
Raumtemperatur	17°C - 32°C (62°F - 90°F)	0°C-30°C (32°F-86°F)	10°C-32°C (50°F-90°F)
Außentemperatur	18°C-43°C (64°F-109°F)	-7°C-24°C (19°F-75°F)	11°C-43°C (52°F-109°F)
	-7°C-43°C (19°F-109°F) (Modelle für Kühlungssystemen mit niedriger Temperatur)		18°C-43°C (64°F-109°F)
	18°C-52°C (64°F-126°F) (Spezielle Modelle für tropisches Klima)		18°C-52°C (64°F-126°F) (Spezielle Modelle für tropisches Klima)

Modell, das mit konstanter Belüftungsgeschwindigkeit arbeitet

ANMERKUNG: Die relative Feuchtigkeit der Raumluft darf 80 % nicht überschreiten. Wenn das Klimagerät bei einer Luftfeuchtigkeit über diesem Grenzwert arbeitet, kann Feuchtigkeit aus der Luft an den Komponenten kondensieren. Stellen Sie die vertikale Luftklappe mit dem maximalen Winkel ein (vertikal zum Boden) und schalten Sie die höchste Lüftergeschwindigkeit (HIGH) ein.

Möglichkeiten zur Optimierung der Leistung von Klimaanlage:

- Alle Türen und Fenster im Raum sollten während des Betriebs der Klimaanlage geschlossen sein.
- Durch Ein- und Ausschalten der Zeitsteuerung (TIMER ON / OFF) können Sie den Stromverbrauch reduzieren.
- Die Luftein- und -auslässe dürfen nicht blockiert werden.
- Überprüfen Sie regelmäßig den Zustand des Luftfilters und reinigen Sie ihn.

Dieses Dokument enthält die Bedienungsanleitung für die Infrarot-Fernbedienung nicht. Die von Ihnen gekaufte Klimaanlage verfügt möglicherweise nicht über alle hier beschriebenen Funktionen. Sehen Sie sich die Anzeige und die Fernbedienung der Klimaanlage an.

Weitere Merkmale

- **Automatischer Neustart (betrifft einige Modelle)**

Im Falle eines Stromausfalls startet die Klimaanlage automatisch mit den letzten Einstellungen, nachdem die Stromversorgung wieder hergestellt ist.

- **Schimmelpilzschutzfunktion (für einige Modelle)**

Wenn Sie das Klimagerät im Kühl-, Automatik- (Kühl-) oder Trocknungsmodus ausschalten, schaltet sich das Gerät erst nach einiger Zeit ab und arbeitet in der Zwischenzeit mit sehr wenig Strom, um das Kondenswasser aus der Luft zu entfernen, was Pilzbildung in der Klimaanlage verhindert.

- **Kabellose Steuerung (betrifft einige Modelle)**

Die kabellose Steuerung ermöglicht es Ihnen, die Klimaanlage mit einer WLAN-Handy-App zu betreiben.

Der Zugriff auf die Klimaanlage per USB sowie der Austausch von Teilen und die Wartung des Klimageräts sind nur für qualifizierte Servicetechniker erlaubt.

- **Den Winkel des Luftaustrittsgitters speichern (bei einigen Modellen)**

Die Luftzufuhr wird beim erneuten Einschalten der Klimaanlage auf den zuletzt gewählten Winkel eingestellt.

- **Kältemittelleckagesensor (betrifft einige Modelle)**

Wenn das Raumklimagerät eine Kältemittelleckage aus dem Kreislauf erkennt, signalisiert es diese mit dem „EC“-Code, „EL0C“ oder blinkenden LED-Anzeige (je nach Modell).

- **Nachtbetrieb-Funktion**

Die SLEEP-Funktion (Nachtbetrieb) reduziert den Stromverbrauch während der Nutzer schläft (und erfordert nicht die gleiche Temperaturkonfiguration, um den thermischen Komfort im Raum aufrechtzuerhalten). Diese Funktion kann nur mit der Fernbedienung eingeschaltet werden. Die Nachtfunktion ist weder im Lüftungs- (FAN) noch im Trocknungsmodus (DRY) verfügbar. Drücken Sie die Taste **SLEEP**, wenn Sie zu Bett gehen möchten. Im Modus KÜHLEN erhöht das Gerät die Temperatur nach 1 Stunde um 1°C (2°F) und nach einer weiteren Stunde um weitere 1°C (2°F). Im HEAT-Modus senkt das Gerät die Temperatur nach 1 Stunde um 1°C (2°F) und nach einer weiteren Stunde wieder um 1°C (2°F). Die Nachtfunktion schaltet sich nach 8 Stunden ab, und die Klimaanlage arbeitet mit den aktuellen Einstellungen weiter.

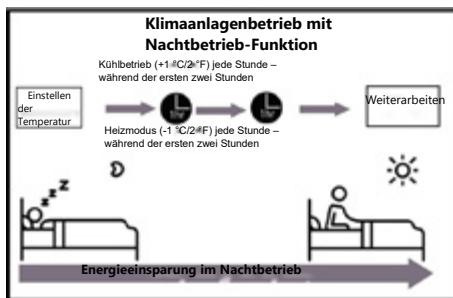

- **Einstellung der Luftstromrichtung**

Einstellen des vertikalen Luftauslasswinkels

Wenn das Gerät eingeschaltet ist, verwenden Sie die **SWING/DIRECT**-Taste auf der Fernbedienung, um den vertikalen Luftauslasswinkel auszuwählen. Einzelheiten finden Sie im Handbuch der Fernbedienung.

HINWEISE ZUR EINSTELLUNG DES WINKELS DES LUFTAUSSLASSES

Lassen Sie den Luftauslass im Kühl- oder Trocknungsmodus nicht für längere Zeit in einem zu großen vertikalen Winkel offen. Dadurch droht Wasser an den Jalousien zu kondensieren und auf den Boden oder die Möbel zu tropfen. Ein zu hoher Winkel des vertikalen Luftauslassgitters im Kühl- oder Heizbetrieb kann die Luftströmungskapazität der Klimaanlage reduzieren – die Luftzufuhr wird zu stark eingeschränkt.

Einstellung des horizontalen Winkels des Luftauslasses

Der horizontale Luftauslass (links oder rechts) muss manuell eingestellt werden. Fassen Sie den Griff des Luftauslassgitters (siehe Abb. B) und positionieren Sie das Gitter nach links oder rechts oder in der Mitte. Bei einigen Modellen können Sie den horizontalen Luftauslasswinkel mit der Fernbedienung einstellen. Siehe: das Handbuch der Fernbedienung.

Manuelle Steuerung der Klimaanlage (ohne Fernbedienung)



VORSICHTIG!

Die Taste zur Auswahl des manuellen Steuermodus wird nur dazu verwendet, den Betrieb der Klimaanlage zu testen oder sie im Falle eines Ausfalls zu steuern. Bedienen Sie die manuelle Steuerung nicht, es sei denn, die Fernbedienung geht verloren oder wird beschädigt. Um zum normalen Betrieb der Klimaanlage zurückzukehren, wählen Sie den entsprechenden Befehl mit der Fernbedienung aus. Die Klimaanlage muss vor der Inbetriebnahme im manuellen Regelbetrieb ausgeschaltet werden.

Manuelle Steuerung der Klimaanlage:

1. Öffnen Sie die Frontblende der Innenraum-Klimaanlage.
2. Finden Sie **die Taste für die manuelle Steuerung** – sie befindet sich rechts neben dem Gerät.
3. Drücken Sie **die Taste für die manuelle Steuerung** einmal, um den erzwungenen automatischen Betrieb zu ermöglichen.
4. Drücken Sie erneut **die Taste für die manuelle Steuerung**, um den Modus der erzwungenen Kühlung zu aktivieren.
5. Drücken Sie ein drittes Mal auf **die Taste für die manuelle Steuerung**, um die Klimaanlage auszuschalten.
6. Schließen Sie die Frontplatte.

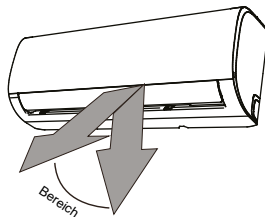

ANMERKUNG: Bewegen Sie die Luftauslassjalousien nicht von Hand. Dies kann ihren Antriebsmechanismus stören. Wenn dies geschieht, schalten Sie die Klimaanlage aus, trennen Sie sie für einige Sekunden vom Stromnetz, schließen Sie sie an die Spannung an und starten Sie das Gerät neu. Dann wird die Luftauslassjalousie korrekt eingestellt.

Abb. A



VORSICHTIG!

Legen Sie Ihre Finger nicht in den Luftauslass oder die Lufteinlässe der Klimaanlage. Da der Lüfter im Inneren des Gerätes mit hoher Geschwindigkeit arbeitet, kann es zu Verletzungen kommen!



Abb. B



Pflege und Wartung

Reinigung der Innenraum-Klimaanlage

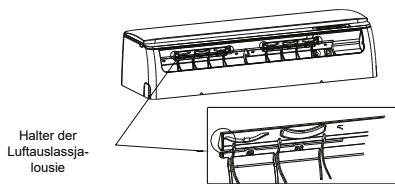
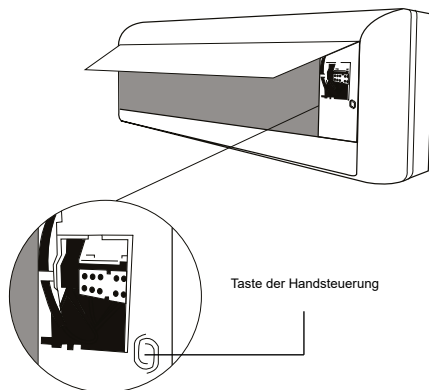

REINIGUNGS- UND WARTUNGSVORBEREITUNG

SCHALTEN SIE DIE KLIMAAANLAGE AUS UND TRENNEN SIE SIE VOM STROMNETZ, BEVOR SIE DAS GERÄT REINIGEN ODER WARTEN!



VORSICHTIG!

Reinigen Sie das Gerät mit einem weichen, trockenen Tuch. Wenn das Gerät stark verschmutzt ist, können Sie es mit einem mit warmem Wasser angefeuchteten Tuch reinigen. Dann wischen Sie es trocken.

- Reinigen Sie das Gerät nicht mit chemischen Mitteln oder mit Hilfe von Tüchern, die mit Reinigungsmitteln befeuchtet wurden.
- Reinigen Sie das Gerät nicht mit Benzin, Farbverdünnern, Scheuerpulver oder anderen Lösungsmitteln. Sie können zu Rissen oder Verformungen der Kunststoffteile führen.
- Reinigen Sie die Frontplatte nicht mit Wasser über 40°C (104°F). Dies kann zu einer Verformung oder Verfärbung der Frontplatte führen.

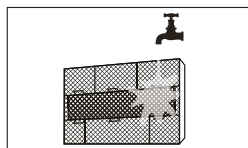
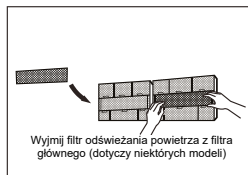
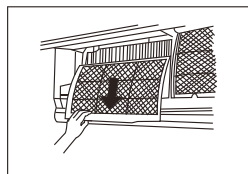
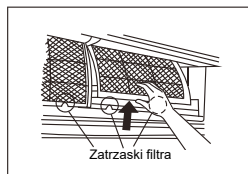

Reinigung des Luftfilters

Ein nicht entsprechend durchlässiger Luftfilter in der Klimaanlage kann die Kühlleistung verringern und ist nicht gut für die Gesundheit des Benutzers des klimatisierten Raums. Reinigen Sie den Luftfilter alle zwei Wochen.

1. Öffnen Sie die Frontplatte der Innenraum-Klimaanlage und kippen Sie es nach oben.
2. Greifen Sie die Klammer am Ende des Filters, heben Sie ihn an und ziehen Sie ihn dann zu sich heran.
3. Ziehen Sie den Filter aus dem Gerät heraus.
4. Wenn im Hauptfilter ein kleiner Filter zur Luftfrischung eingebaut ist, entfernen Sie diesen aus dem Hauptfilter. Der Filter des Luftfrischers kann mit einem Handstaubsauger gereinigt werden.
5. Waschen Sie den großen Luftfilter mit warmem Wasser und Reinigungsmittel. Verwenden Sie ein mildes Reinigungsmittel.
6. Spülen Sie den Filter zur Reinigung unter fließendem Wasser ab und schütteln Sie es aus.
7. Lassen Sie den Filter an einem trockenen, kühlen Ort ohne Sonneneinstrahlung trocknen.
8. Wenn der Filter trocknet, installieren Sie den Filter des Luftfrischers im Hauptfilter und dann den kompletten Filter in der Innenraum-Klimaanlage.
9. Schließen Sie die Frontplatte der Klimaanlage.



VORSICHTIG!

Berühren Sie den Filter des (Plasma-)Luftfrischers mindestens 10 Minuten lang nicht, nachdem Sie die Klimaanlage ausgeschaltet haben.



VORSICHTIG!

- Schalten Sie die Innenraum-Klimaanlage aus und trennen Sie sie von der Stromversorgung, bevor Sie die Filter wechseln oder reinigen.
- Berühren Sie beim Entfernen des Filters die Metallteile des Geräts nicht. Sie haben gefährlich scharfe Kanten.
- Waschen Sie das Innere der Innenraum-Klimaanlage nicht mit Wasser. Dies kann zur Überflutung elektrischer Komponenten und zu einem elektrischen Schlag führen.
- Trocknen Sie den Luftfilter nicht im Sonnenlicht. Dadurch droht das Filtermaterial zu schrumpfen.

Luftfilter-Alarme (optional)

Luftfilterreinigung-Erinnerung

Alle 240 Betriebsstunden der Klimaanlage zeigt das Display ein blinkendes „CL“ an. Dies erinnert uns daran, den Luftfilter zu reinigen. Nach 15 Sekunden zeigt das Display die normale Anzeige an.

Um die Erinnerung zu löschen, drücken Sie die **LED-Taste** der Fernbedienung 4 Mal (oder 3 Mal die Taste für **die manuelle Steuerung**). Wenn Sie die Erinnerung nicht löschen, beginnt die Meldung „CL“ bei jedem Neustart der Klimaanlage auf dem Display zu blinken.

Luftfilterwechsel-Erinnerung

Alle 2.880 Betriebsstunden der Klimaanlage zeigt das Display ein blinkendes „nF“ an. Es erinnert uns an die Notwendigkeit, den Luftfilter zu ersetzen. Nach 15 Sekunden zeigt das Display die normale Anzeige an.

Um die Erinnerung zu löschen, drücken Sie die **LED-Taste** der Fernbedienung 4 Mal (oder 3 Mal die Taste für **die manuelle Steuerung**). Wenn Sie die Erinnerung nicht löschen, beginnt die Meldung „nF“ bei jedem Neustart der Klimaanlage auf dem Display zu blinken.



VORSICHTIG!

- Die Wartung und Reinigung der Außeneinheit darf nur von einem autorisierten Händler oder Servicetechniker des Herstellers durchgeführt werden.
- Reparaturen an der Klimaanlage dürfen nur vom autorisierten Händler oder Servicetechniker des Herstellers durchgeführt werden.

Wartung

Die Klimaanlage für lange Zeit ausschalten

Wenn Sie die Klimaanlage für längere Zeit nicht benutzen möchten, gehen Sie wie folgt vor:

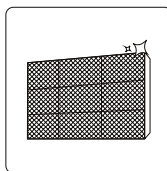

Reinigen Sie alle Filter.

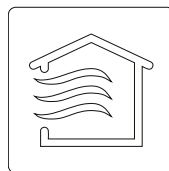

Schalten Sie den Lüftungsmodus (FAN) ein, um die Klimaanlage vollständig von Kondensat zu entleeren.



Schalten Sie die Klimaanlage aus und trennen Sie sie von der Stromversorgung.

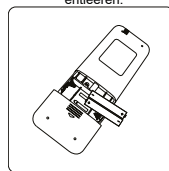

Entfernen Sie die Batterien aus der Fernbedienung.

Wartung

Technische Inspektion vor der Saison

Vor der Inbetriebnahme der Klimaanlage nach einer langen Ausfallzeit oder vor der Saison mit häufigem Betrieb der Klimaanlage sollten folgende Schritte unternommen werden:

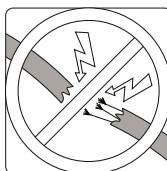

Überprüfen Sie, ob die elektrische Kabel der Geräte nicht beschädigt sind.

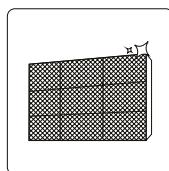

Reinigen Sie alle Filter.



Prüfen Sie, ob der Kältemittelkreislauf dicht ist.

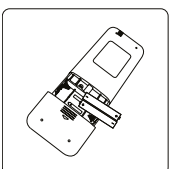

Ersetzen Sie die Batterien durch neue.



Stellen Sie sicher, dass die Luftauslass und der Lufteinlass frei sind.

Störungsbehebung



VORSICHTSMASSNAHMEN

Wenn einer der folgenden Fehler auftritt, schalten Sie die Klimaanlage sofort aus!

- Das Netzkabel ist beschädigt oder überhitzt.
- Es riecht nach Verbranntem.
- Die Klimaanlage arbeitet laut, oder man kann seltsame Geräusche in ihr hören.
- Eine durchgebrannte Netzsicherung oder Schutzschalter unterbricht häufig die Stromversorgung.
- Das Gerät wurde mit Wasser geflutet oder etwas ist in das Gerät gefallen.

VERSUCHEN SIE NICHT, DAS GERÄT SELBST ZU REPARIEREN! KONTAKTIEREN SIE SOFORT EIN AUTORISIERTES SERVICEZENTRUM!

Häufigste Probleme

Die folgenden Symptome stellen keinen Defekt der Klimaanlage dar und bedürfen in den meisten Fällen keiner Reparatur.

Problem	Mögliche Ursache
Das Gerät startet nicht nach dem Drücken der ON/OFF-Taste	Die Klimaanlage verfügt über eine Sicherheitseinrichtung, die verhindert, dass sie weniger als 3 Minuten nach der vorherigen Abschaltung startet – sie schützt den Kompressor. Danach kann die Klimaanlage nach dem Ausschalten 3 Minuten lang nicht mehr neu gestartet werden.
Das Gerät wechselt vom Kühl-/Heizmodus in den Lüftungsmodus	Das Gerät wechselt automatisch die Betriebsart, um Reifbildung am Wärmetauscher zu verhindern. Wenn die Temperatur steigt, kehrt das Gerät zum vorigen Betrieb zurück.
	Die eingestellte Temperatur ist erreicht und das Gerät schaltet den Kompressor aus. Das Gerät nimmt den Betrieb wieder auf, wenn die Raumtemperatur von der eingestellten Temperatur abweicht.
Aus der Innenraum-Klimaanlage kommt weißer Nebel oder Dampf	Ein großer Temperaturunterschied zwischen der Raumluft und der ausgeströmten klimatisierten Luft erzeugt bei hoher Luftfeuchtigkeit sichtbaren Wasserdampf.
Weißer Nebel oder Dampf entweicht aus der Innenraum-Klimaanlage und der Außeneinheit	Bei Neustart des Geräts im Heizmodus nach dem Abtauen des Wärmetauschers kann am Luftauslass Wasserdampf aus der Feuchtigkeit des aufgetauten Verdampfers entstehen.
Die Innenraum-Klimaanlage macht Lärm	Wenn sich die Luftauslassjalousien bewegen, kann man Rascheln oder Quietschen hören.
	Wenn das Gerät im Heizmodus in Betrieb genommen wird, kann das es aufgrund der Ausdehnung und Kontraktion von Kunststoffteilen unter dem Einfluss von Temperaturänderungen leicht quietschen.
Klimaanlage und Kühler machen Lärm	Leises Zischen während des Klimabetriebs: dies ist eine normale Erscheinung, das durch den Fluss des gasförmigen Kältemittels durch die Klimaanlage und das Aggregat verursacht wird.
	Leises Zischen beim Einschalten der Klimaanlage, unmittelbar nach dem Ausschalten oder während des Abtauens: dieses Geräusch ist normal und wird durch das Anhalten des Kältemittelkreislaufs oder die Änderung der Richtung des Gaskältemittelflusses verursacht.
	Quietschen: dies ist ein normales Phänomen, das mit der Ausdehnung oder Kontraktion von Kunststoff- und Metallteilen unter dem Einfluss von Temperaturänderungen einhergeht.

Problem	Mögliche Ursache
Die Außeninheit macht Lärm	Das Gerät erzeugt je nach aktuellem Betriebsmodus unterschiedliche Geräusche.
Staub entweicht aus der Raumklimaanlage oder dem Gerät	Wenn das Gerät über einen längeren Zeitraum nicht in Betrieb genommen wird, kann beim Einschalten Staub austreten. Dies kann durch das Abdecken des Geräts bei einer längeren Nutzungsunterbrechung verringert werden.
Es ist ein unangenehmer Geruch aus dem Gerät spürbar	Das Gerät kann Gerüche aus der Umgebung (z. B. Möbelreiniger, Kochgerüche, Zigarettenrauch usw.) aufnehmen und dann wieder in den Raum blasen.
	Die Filter sind schimmelig oder weisen Pilzbildung auf. Sie müssen gereinigt werden.
Der Lüfter der externen Einheit funktioniert nicht	Die Lüfterdrehzahl wird während des Betriebs der Klimaanlage so geregelt, um den Betrieb des Systems zu optimieren.
Die Klimaanlage arbeitet ungleichmäßig, zufällig oder reagiert nicht auf die Steuerung	Interferenzen mit Mobilfunknetzwerken oder starken Quellen elektromagnetischer Signale. Maßnahme: <ul style="list-style-type: none"> • Trennen Sie die Stromversorgung und schließen Sie sie dann wieder an. • Drücken Sie die ON/OFF-Taste (Ein/Aus), um das Gerät einzuschalten.

ANMERKUNG: Wenn das Problem weiterhin besteht, wenden Sie sich bitte an den nächstgelegenen Händler oder den nächstgelegenen Kundenservice. Geben Sie eine detaillierte Beschreibung des Problems mit der Klimaanlage unter Angabe der Modellnummer des Geräts an.

Störungsbehebung

Wenn Sie technische Probleme mit dem Gerät haben, versuchen Sie, diese anhand der folgenden Tabelle zu diagnostizieren und zu lösen, bevor Sie einen Servicetechniker um Hilfe bitten.

Problem	Mögliche Ursache	Lösung
Das Gerät kühlt schlecht	Die eingestellte Zieltemperatur kann höher als die Umgebungstemperatur sein	Die eingestellte Temperatur zurücksetzen
	Verschmutzter Wärmetauscher in der Klimaanlage oder im Aggregat	Reinigen Sie den Wärmetauscher
	Der Luftfilter ist verschmutzt	Nehmen Sie den Filter heraus und reinigen Sie ihn gemäß den Anweisungen
	Der Lufteinlass oder -auslass des Geräts ist nicht ausreichend durchlässig	Schalten Sie das Gerät aus, reinigen Sie die Luftzufuhr/-abfuhr und starten Sie es neu
	Die Tür oder die Fenster im Raum sind offen	Alle Türen und Fenster sollten während des Betriebs der Klimaanlage geschlossen sein
	Der Raum heizt sich durch übermäßige Sonneneinstrahlung auf	Schließen Sie Fenster und Vorhänge, wenn die Außentemperatur hoch ist oder wenn die Sonne stark scheint
	Zu viele Wärmequellen in einem Raum (z. B. Menschen, Computer, Elektronik usw.)	Reduzieren Sie die Anzahl der Wärmequellen im Raum
	Unzureichendes Kältemittel im Kreislauf aufgrund von Leckagen oder längerem Gebrauch der Klimaanlage	Prüfen Sie, ob der Stromkreis dicht ist. Falls erforderlich, müssen die Lecks repariert und die Kältemittelmenge im Kreislauf wieder aufgefüllt werden.
Der stille Betrieb (SILENCE) ist aktiviert.	Die SILENCE-Funktion kann die Effizienz der Klimaanlage durch eine Reduzierung der Frequenz verringern. Deaktivieren Sie die Funktion SILENCE-Funktion.	

Problem	Mögliche Ursache	Lösung
Das Gerät funktioniert nicht	Stromausfall	Warten Sie, bis die Stromversorgung wiederhergestellt ist
	Die Stromversorgung wurde abgeschaltet	Schalten Sie den Strom wieder ein
	Die Sicherung ist durchgebrannt	Sicherung austauschen.
	Die Batterien in der Fernbedienung sind verbraucht.	Ersetzen Sie die Batterien durch neue.
	Der Kompressorschutz wurde aktiviert, die erneute Inbetriebnahme ist nach 3 Minuten möglich	Warten Sie drei Minuten, bevor Sie das Gerät neu starten
	Die Zeitsteuerung wurde eingeschaltet	Die Zeitsteuerung wurde ausgeschaltet
Das Gerät startet und stoppt oft	Es befindet sich zu viel oder zu wenig Kältemittel im System	Prüfen Sie es auf Undichtigkeiten prüfen und füllen Sie Kältemittel nach
	Unverträgliches Gas oder Feuchtigkeit ist in den Kältemittelkreislauf gelangt	Entleeren und befüllen Sie das Kältemittelsystem.
	Der Verdichter ist defekt.	Tauschen Sie den Verdichter aus.
	Die Stromspannung ist zu hoch oder zu niedrig.	Installieren Sie einen Manostaten, um die Spannung einzustellen.
Das Gerät heizt schlecht	Die Außentemperatur ist sehr niedrig	Den zusätzlichen Erhitzer einschalten
	Kalte Luft strömt durch Türen und Fenster in den Raum	Alle Türen und Fenster sollten während des Betriebs der Klimaanlage geschlossen sein
	Unzureichendes Kältemittel im Kreislauf aufgrund von Leckagen oder längerem Gebrauch der Klimaanlage	Prüfen Sie, ob der Stromkreis dicht ist. Falls erforderlich, müssen die Lecks repariert und die Kältemittelmenge im Kreislauf wieder aufgefüllt werden.
Die Leuchtanzeigen blinken kontinuierlich	<p>Das Gerät kann sich abschalten oder sicher weiter arbeiten. Wenn die Leuchtanzeigen weiterhin blinken oder Fehlercodes erscheinen, warten Sie etwa 10 Minuten. Das Problem kann sich von selbst lösen.</p> <p>Falls nicht, schalten Sie das Gerät aus und schließen Sie es dann wieder an. Schalten Sie das Gerät ein.</p> <p>Wenn das Problem weiterhin besteht, wenden Sie sich bitte an den nächstgelegenen Händler oder den nächstgelegenen Kundenservice.</p>	
<p>Die Anzeige des Klimageräts zeigt einen Fehlercode an, der mit einem der folgenden Buchstaben beginnt:</p> <ul style="list-style-type: none"> • E(x), P(x), F(x) • EH(xx), EL(xx), EC(xx) • PH(xx), PL(xx), PC(xx) 		

ANMERKUNG: Wenn die Ursache des Problems trotz der oben vorgeschlagenen Lösungen nicht behoben werden konnte, schalten Sie die Klimaanlage sofort aus und wenden Sie sich an das autorisierte Servicecenter des Herstellers.

FERNBEDIENUNG

Bedienungsanleitung

Vielen Dank, dass Sie sich für unser Produkt entschieden haben.

Um es ordnungsgemäß zu bedienen, lesen Sie diese Bedienungsanleitung und bewahren sie zum späteren Nachschlagen auf.

Spis treści

Fernbedienung-Spezifikationen	115
Funktionstasten.....	116
Benutzung der Fernbedienung.....	117
LCD-Anzeige.....	118
Grundfunktionen	119
Erweiterte Funktionen	126

Fernbedienung-Spezifikationen

Modell	RG66B7/BGEF
Nennspannung	3,0 V (Trockenbatterien R03/LR03×2)
Signalempfangsbereich	8 m
Umgebung	-5°C~60°C

ANMERKUNG:

Das Design der Buttons basiert auf dem typischen Modell und kann sich leicht vom Modell, das Sie gekauft haben, unterscheiden.

Alle beschriebenen Funktionen werden vom Gerät ausgeführt. Wenn das Gerät über diese Funktion nicht verfügt, erfolgt beim Drücken der entsprechenden Taste auf der Fernbedienung kein entsprechender Vorgang.

Bei großen Unterschieden zwischen der bildlichen Darstellung der Fernbedienung und der Funktionsbeschreibung im BENUTZERHANDBUCH, gilt die Beschreibung des BENUTZERHANDBUCHS.

Funktionstasten

Bevor Sie mit der Benutzung Ihrer neuen Klimaanlage beginnen, machen Sie sich unbedingt mit der Fernbedienung vertraut. Im Folgenden wird die Fernbedienung kurz vorgestellt. Anweisungen zur Bedienung Ihrer Klimaanlage finden Sie im Abschnitt **Verwendung der Grundfunktionen/Erweiterte Funktionen** dieses Handbuchs.

HINWEIS: Bitte wählen Sie den HEIZMODUS nicht, wenn die von Ihnen erworbene Maschine nur über einen Kühlmodus verfügt. Der Heizmodus wird vom Gerät nicht unterstützt.

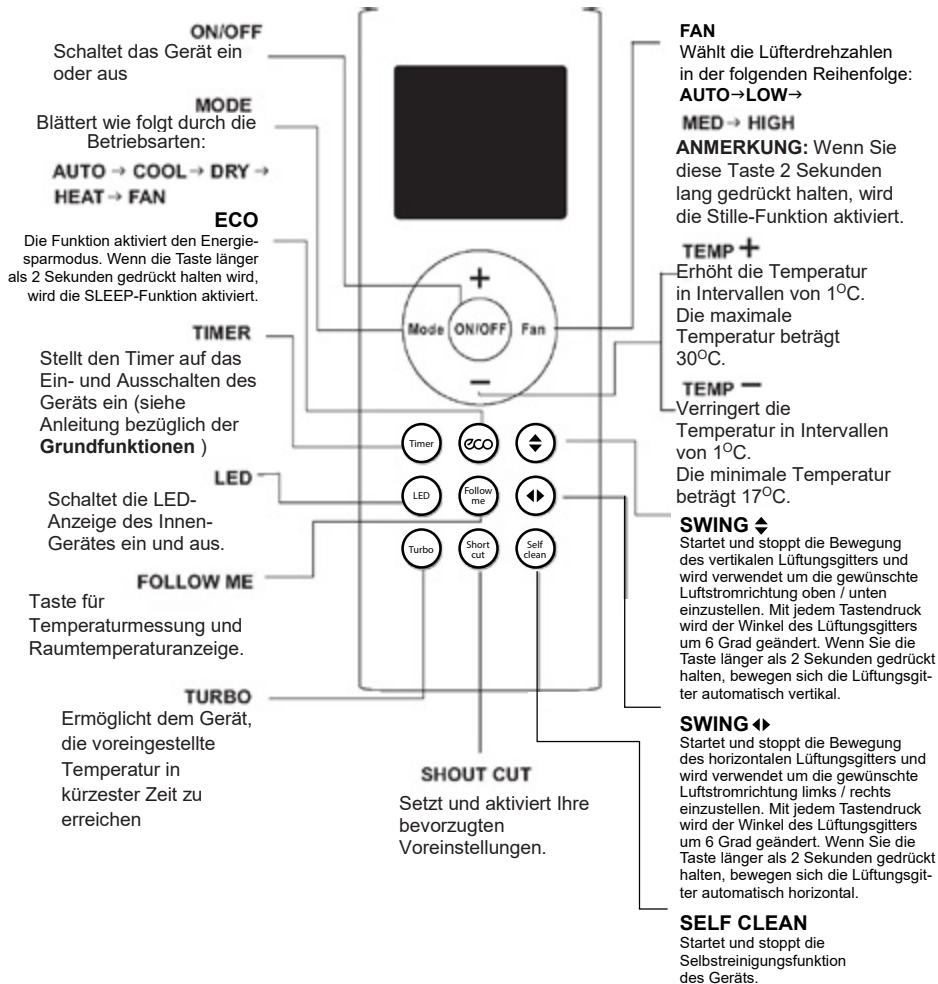

Modell: RG66B7/BGEF

BENUTZUNG DER FERNBEDIENUNG

SIE SIND NICHT SICHER, WAS EINE FUNKTION MACHT? Eine detaillierte Beschreibung der Bedienung Ihrer Klimaanlage finden Sie in den Abschnitten **Grundfunktionen** und **Erweiterte Funktionen** in diesem Handbuch.

BESONDERER HINWEIS

Die Tastendesigns an Ihrem Gerät können leicht vom dargestellten Beispiel abweichen. Wenn das Innengerät über eine bestimmte Funktion nicht verfügt, hat das Drücken der Taste auf der Fernbedienung keine Auswirkung.

EINLEGEN UND AUSWECHSELN VON BATTERIEN

Ihre Klimaanlage wird mit zwei AAA-Batterien geliefert. Legen Sie die Batterien vor Gebrauch in die Fernbedienung ein:

1. Entfernen Sie die hintere Abdeckung der Fernbedienung, wodurch das Batteriefach freigelegt wird.
2. Legen Sie die Batterien ein und achten Sie darauf, dass die Enden (+) und (-) der Batterien mit den Symbolen im Batteriefach übereinstimmen.
3. Montieren Sie die hintere Abdeckung.

MONTAGE DES FERNBEDIENUNGSHALTERS

Die Fernbedienung kann mit einem Fernbedienungshalter (optionales Zubehör, nicht im Lieferumfang enthalten) an einer Wand oder einem Stativ befestigt werden.

1. Überprüfen Sie vor der Installation der Fernbedienung, ob die Klimaanlage die Signale richtig empfängt.
2. Montieren Sie den Halter mit zwei Schrauben.
3. Stecken Sie die Fernbedienung in die Halterung.

! ANMERKUNGEN ZU DEN BATTERIEN

Für eine optimale Produktleistung:

Mischen Sie keine alten und neuen Batterien oder Batterien verschiedener Typen. Lassen Sie die Batterien nicht in der Fernbedienung zurück, wenn Sie vorhaben, das Gerät länger als 2 Monate nicht zu benutzen.



BATTERIEENTSORGUNG

Entsorgen Sie die Batterien nicht als unsortierten Hausmüll. Beachten Sie die örtlichen Gesetze für die ordnungsgemäße Entsorgung von Batterien.

TIPPS ZUR VERWENDUNG DER FERNBEDIENUNG

Die Fernbedienung muss innerhalb von 8 Metern um das Gerät herum verwendet werden.

Das Gerät wird einen Laut von sich geben, wenn ein Fernsignal empfangen wird. Vorhänge, andere Materialien und direktes Sonnenlicht können den Infrarotsignalempfänger stören. Entfernen Sie die Batterien, wenn die Fernbedienung länger als 2 Monate nicht benutzt wird.

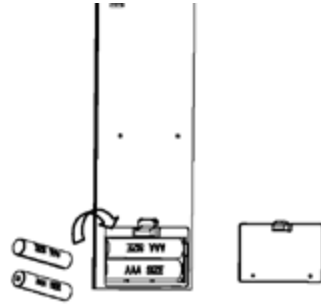

Entfernen Sie die hintere Abdeckung, um die Batterien einzusetzen

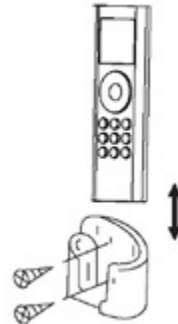

Stecken Sie die Fernbedienung in die Halterung.

Anzeigen auf dem Remote-LCD-Bildschirm

Wenn die Fernbedienung eingeschaltet wird, werden Informationen angezeigt.

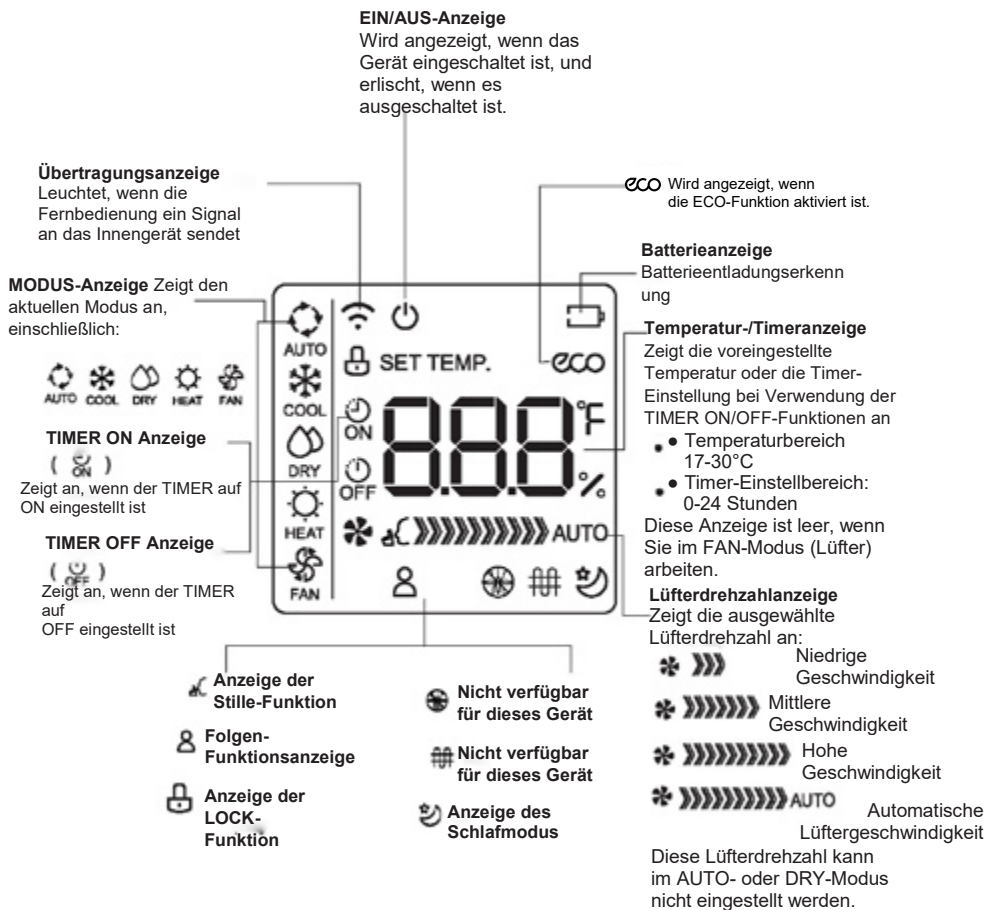

Hinweis:

Alle in der Abbildung dargestellten Indikatoren dienen der klaren Darstellung. Während des eigentlichen Betriebs werden jedoch nur die entsprechenden Funktionszeichen im Anzeigefenster angezeigt.

Grundfunktionen

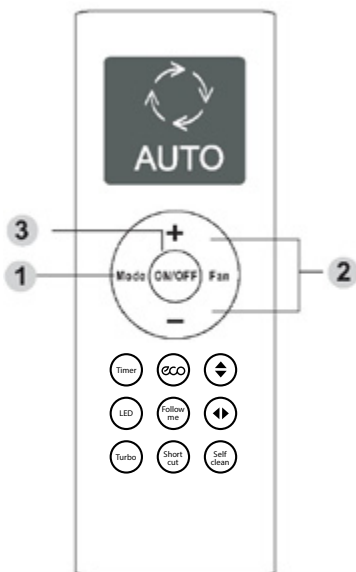

Kühlbetrieb

1. Drücken Sie die **MODE**-Taste, um den **COOL**-Modus auszuwählen
2. Stellen Sie die gewünschte Temperatur mit der Taste **Temp +** oder **Temp -** ein.
3. Drücken Sie die **FAN**-Taste, um die Lüftergeschwindigkeit auszuwählen.
4. Drücken Sie die **EIN/AUS**-Taste, um das Gerät zu starten.

EINSTELLEN DER TEMPERATUR

Der Betriebstemperaturbereich für die Geräte beträgt 17-30°C. Sie können die eingestellte Temperatur in Intervallen von 1°C erhöhen oder verringern.

AUTO-Modus

Im **AUTO-Modus** wählt das Gerät automatisch den Kühl-, Lüfter-, Wärme- oder Trockenmodus basierend auf der eingestellten Temperatur.

1. Drücken Sie die **MODE**-Taste, um den gewünschten Modus auszuwählen
2. Stellen Sie die gewünschte Temperatur mit der Taste **Temp+** oder **Temp-** ein.
3. Drücken Sie die **EIN/AUS**-Taste, um das Gerät zu starten.

ANMERKUNG: Die **Gebälsegeschwindigkeit** kann im Automatikmodus nicht eingestellt werden.

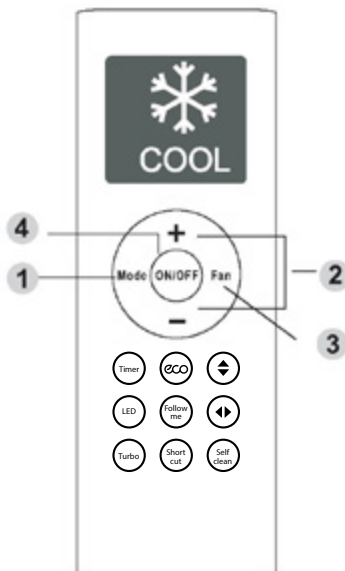

Grundfunktionen

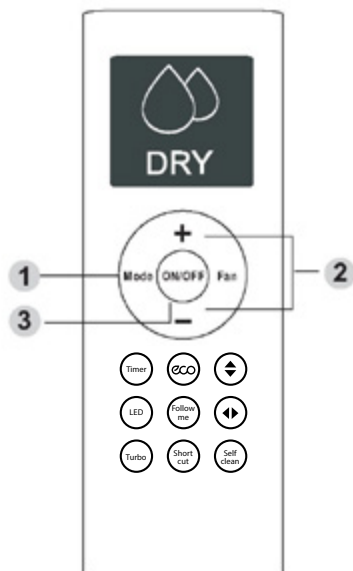

FAN-Betrieb (Lüfter)

1. Drücken Sie die **MODE**-Taste, um den **FAN**-Modus auszuwählen
2. Drücken Sie die **FAN**-Taste, um die Lüftergeschwindigkeit auszuwählen.
3. Drücken Sie die **EIN/AUS**-Taste, um das Gerät zu starten.

ANMERKUNG: Sie können die Temperatur im FAN-Modus nicht einstellen. Infolgedessen zeigt der LCD-Bildschirm Ihrer Fernbedienung keine Temperatur an.

TROCKENBETRIEB (Entfeuchten)

1. Drücken Sie die **MODE**-Taste, um den **DRY**-Modus auszuwählen
2. Stellen Sie die gewünschte Temperatur mit der Taste **Temp +** oder **Temp -** ein.
3. Drücken Sie die **EIN/AUS**-Taste, um das Gerät zu starten.

ANMERKUNG: Die **Gebälsegeschwindigkeit** kann im DRY-Modus nicht geändert werden.

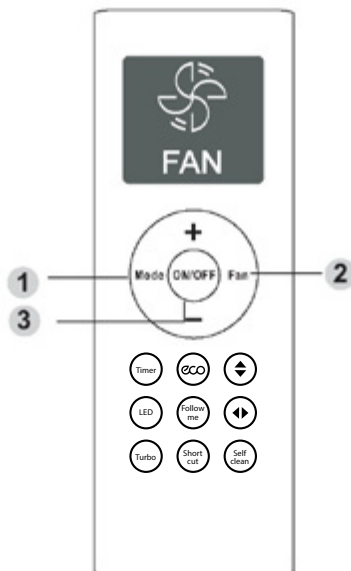

Grundfunktionen

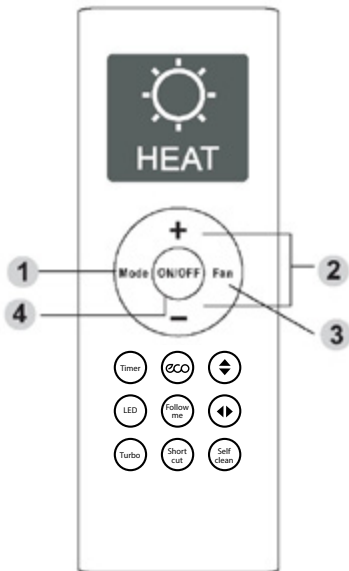

Heizbetrieb

1. Drücken Sie die **MODE**-Taste, um den **HEIZ**-Modus auszuwählen
2. Stellen Sie die gewünschte Temperatur mit der Taste **Temp +** oder **Temp-** ein.
3. Drücken Sie die **FAN**-Taste, um die Lüftergeschwindigkeit auszuwählen.
4. Drücken Sie die **EIN/AUS**-Taste, um das Gerät zu starten.

ANMERKUNG: Wenn die Außentemperatur sinkt, kann die Leistung der Heizfunktion Ihres Gerätes beeinträchtigt werden. In solchen Fällen empfehlen wir, die Klimaanlage in Verbindung mit anderen Heizgeräten zu verwenden.

Einstellen der TIMER-Funktion

Ihr Klimagerät verfügt über zwei zeitabhängige Funktionen:

- **TIMER EIN** -stellt die Zeit ein, nach der das Gerät automatisch eingeschaltet wird.
- **TIMER AUS** -stellt die Zeit ein, nach der sich das Gerät automatisch ausgeschaltet wird.

TIMER ON-Funktion

Mit der Funktion **TIMER ON** können Sie eine Zeit einstellen, nach der das Gerät automatisch eingeschaltet wird, z.B. wenn Sie von der Arbeit nach Hause kommen.

1. Drücken Sie die **Timer-Taste**, der Timer auf der Anzeige "ON" leuchtet auf und blinkt. Standardmäßig erscheint auf der Anzeige der zuletzt von Ihnen eingestellte Zeitraum und ein "H" (Stundenanzeige).

Hinweis: Diese Zahl gibt die Zeitspanne nach der aktuellen Zeit an, wann das Gerät eingeschaltet werden soll.

Wenn Sie beispielsweise den TIMER auf 2,5 Stunden eingestellt haben (ON), erscheint "2,5h" auf dem Bildschirm und das Gerät schaltet sich nach 2,5 Stunden ein.

2. Drücken Sie wiederholt die Taste **Temp +** oder **Temp -**, um die Zeit einzustellen, zu der das Gerät eingeschaltet werden soll.
3. Warten Sie 3 Sekunden, dann wird die Funktion **TIMER ON** aktiviert. Die Digitalanzeige auf Ihrer Fernbedienung kehrt dann zur

Temperaturanzeige zurück. Die Anzeige "ON" leuchtet weiterhin und diese Funktion ist aktiviert.

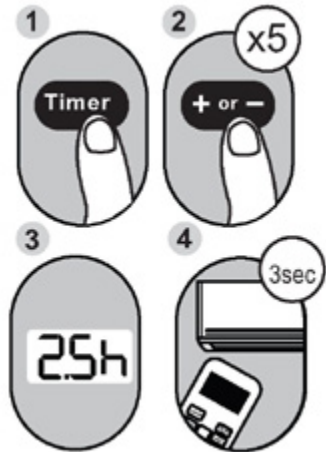

Beispiel: Einstellung des Gerätes, damit es nach 2,5 Stunden eingeschaltet wird.

TIMER OFF-Funktion

Mit der Funktion **TIMER OFF** können Sie eine Zeits einstellen, nach der sich das Gerät automatisch ausschaltet, z.B. beim Aufwachen.

1. Drücken Sie die **Timer-Taste**, die Timer-Anzeige "OFF" leuchtet auf und blinkt. Standardmäßig erscheint auf der Anzeige der zuletzt von Ihnen eingestellte Zeitraum und ein "H" (Stundenanzeige).

Hinweis: Diese Zahl gibt die Zeitspanne nach der aktuellen Zeit an, wann sich das Gerät ausschalten soll.

Wenn Sie beispielsweise **TIMER OFF** auf 5 Stunden einstellen, erscheint "5.0h" auf dem Bildschirm, und das Gerät schaltet sich nach 5 Stunden aus.

2. Drücken Sie die Taste **Temp +** oder **Temp-** wiederholt, um die Zeit einzustellen, zu der das Gerät ausgeschaltet werden soll.
3. Warten Sie 3 Sekunden, dann wird die Funktion **TIMER OFF** aktiviert. Die Digitalanzeige auf Ihrer Fernbedienung kehrt dann zur Temperaturanzeige zurück. Die

Anzeige "OFF" leuchtet weiterhin und diese Funktion ist aktiviert.

ANMERKUNG: Wenn Sie die Funktionen **TIMER ON** oder **TIMER OFF** einstellen (bis zu 10 Stunden), erhöht sich die Zeit mit jeder Betätigung in Intervallen von 30 Minuten. Nach 10 Stunden und bis zu 24 Stunden steigt die Zeit in 1-Stunden-Schritten an. Der Timer wird nach 24 Stunden wieder auf Null gesetzt. Sie können beide Funktionen ausschalten, indem Sie den Timer auf "0.0h" einstellen.

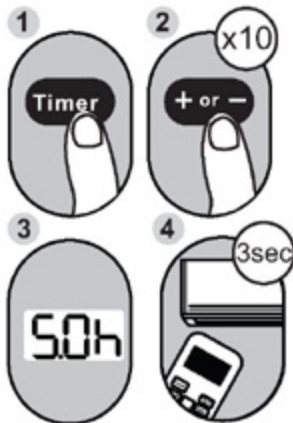

Beispiel: Einstellung des Gerätes, damit es nach 5 Stunden ausgeschaltet wird.

Gleichzeitiges Einstellen von TIMER ON und TIMER OFF

Beachten Sie, dass sich die von Ihnen für beide Funktionen eingestellten Zeiträume auf Stunden nach der aktuellen Zeit beziehen. Angenommen, die aktuelle Uhrzeit ist 13:00 Uhr, und Sie möchten, dass das Gerät um 19:00 Uhr automatisch eingeschaltet wird. Sie möchten, dass es 2 Stunden lang funktioniert und sich dann um 21:00 Uhr automatisch ausschaltet.

Gehen Sie wie folgt vor:

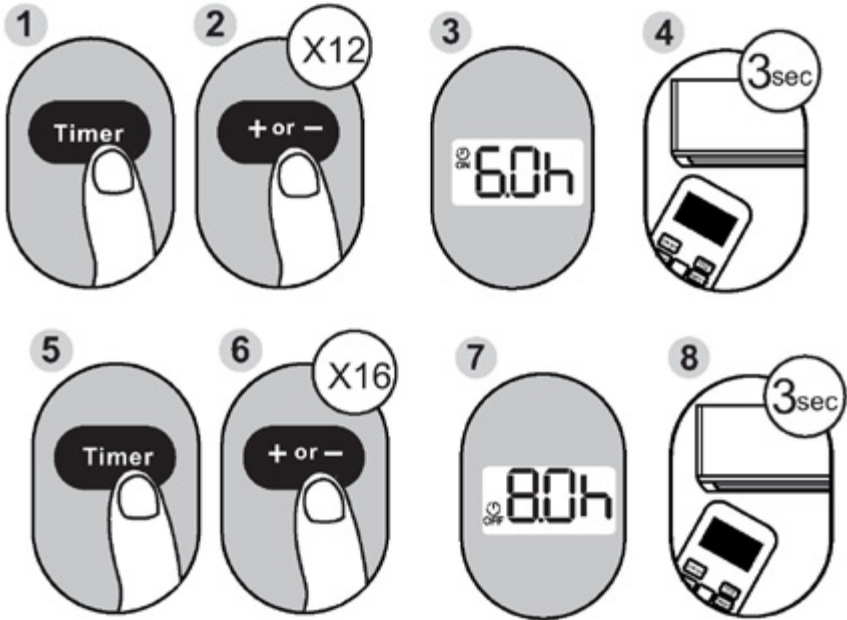

Beispiel: Einstellen, dass das Gerät nach 6 Stunden eingeschaltet, 2 Stunden lang betrieben und dann ausgeschaltet wird (siehe Abbildung unten)

Ihre Fernanzeige



Timer ist eingestellt Zum Einschalten (ON) 6 Stunden nach der aktuellen Zeit



Der Timer ist so eingestellt, dass er 8 Stunden nach der aktuellen Zeit ausgeschaltet (OFF) wird

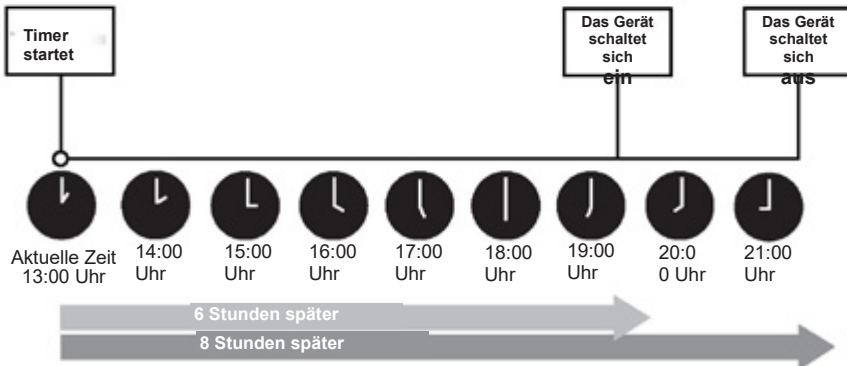

Erweiterte Funktionen

Funkcja ECO

Die Funktion aktiviert den Energiesparmodus. Wenn diese Taste im Kühlmodus gedrückt wird, passt die Fernbedienung die Temperatur automatisch auf 24°C an, stellt die Lüfterdrehzahl auf AUTO, um den Stromverbrauch zu reduzieren (nur wenn die eingestellte Temperatur unter 24°C liegt). Wenn die Solltemperatur höher als 24°C ist und die Taste ECO gedrückt wird, ändert sich die Lüfterdrehzahl auf automatisch, die Solltemperatur bleibt unverändert.

Hinweis:

Durch erneutes Drücken der Taste ECO, Ändern der Betriebsart oder Ändern der Temperatureinstellung unter 24°C wird die Funktion ECO beendet. Beim Betrieb im ECO-Modus sollte die Temperatureinstellung mindestens 24°C betragen. Diese Funktion kann zu unzureichender Kühlung führen. Wenn die Bedingungen nicht mehr komfortabel sind, drücken Sie erneut die ECO-Taste, um die Funktion zu deaktivieren.

SLEEP-Funktion

Die SLEEP-Funktion wird verwendet, um den Energieverbrauch während des Schlafes zu senken (damit Sie weiterhin Komfort genießen, brauchen Sie die gleichen Temperaturbedingungen nicht). Diese Funktion kann nur über die Fernbedienung aktiviert werden. Für die Details siehe "Schlafmodus" im "BENUTZERHANDBUCH"

Hinweis: Die SLEEP-Funktion ist im FAN- oder DRY-Modus nicht verfügbar.

Funktion FOLLOW ME (Folgen)

Die Follow-me-Funktion ermöglicht es der Fernbedienung, die Temperatur an ihrem aktuellen Standort zu messen und dieses Signal alle 3 Minuten an die Klimaanlage zu senden. Im Automatik-, Kühl- oder Heizmodus ermöglicht die Messung der Umgebungstemperatur über die Fernbedienung (und nicht am Innengerät selbst) der Klimaanlage, die Temperatur um Sie herum zu optimieren und maximalen Komfort zu gewährleisten.



Eine Sekunde lang zusammenhalten, um die LOCK-Funktion zu aktivieren

LOCK-Funktion

Drücken Sie die Turbo-Taste und die Self clean Taste gleichzeitig für eine Sekunde, um die Tastatur zu sperren oder entsperren.

TURBO-Funktion

Die TURBO-Funktion ermöglicht es dem Gerät, besonders aufwändig zu arbeiten, um Ihre aktuelle Temperatur in kürzester Zeit zu erreichen.

- Wenn Sie die **TURBO-Funktion** im COOL-Modus wählen, bläst das Gerät kühle Luft mit stärkster Windgeschwindigkeit, um den Kühlvorgang schnell zu starten.
- Wenn Sie die **TURBO-Funktion** im HEIZMODUS wählen, aktiviert und startet die Elektroheizung (falls vorhanden) den Heizprozess

Erweiterte Funktionen

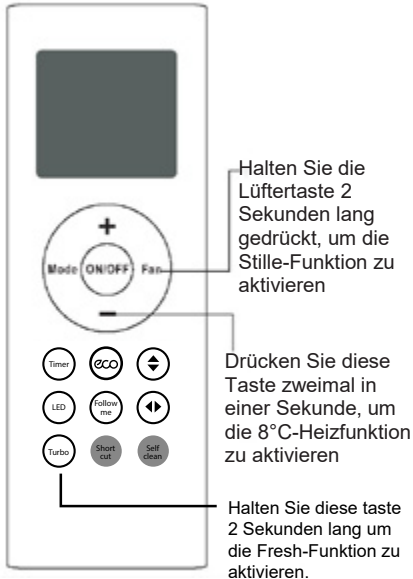

SHORTCUT-Funktion (Abkürzung)

Wird verwendet, um die aktuellen Einstellungen wiederherzustellen oder die vorherigen Einstellungen wieder aufzunehmen.

Drücken Sie diese Taste, wenn die Fernbedienung eingeschaltet ist; das System kehrt dann automatisch zu den vorherigen Einstellungen zurück, einschließlich Betriebsmodus, Einstelltemperatur, Lüfterdrehzahl und Schlaf-Funktion (falls aktiviert). Wenn Sie sie mehr als 2 Sekunden drücken, stellt das System automatisch die aktuellen Betriebseinstellungen einschließlich Betriebsmodus, Einstelltemperatur, Lüfterdrehzahl und Schlaf-Funktion (falls aktiviert) wieder her.

Stille-Funktion

Halten Sie die **Lüftertaste** 2 Sekunden lang gedrückt, um den **Lautlosmodus** zu aktivieren/deaktivieren. Aufgrund des Niederfrequenzbetriebs des Verdichters kann es zu einer unzureichenden Kühl- und Heizleistung kommen. (gilt nur für die Klimaanlage mit Stille-Funktion)

8°C Heizfunktion

Wenn die Klimaanlage im Heizmodus mit der eingestellten Temperatur von 17°C betrieben wird, drücken Sie die Temp-Taste zweimal in einer Sekunde, um die 8 Grad-Heizfunktion zu aktivieren. Das Gerät arbeitet mit einer Einstelltemperatur von 8°C. Auf dem Display der Inneneinheit erscheint FP .

Selbstreinigungsfunktion

Luftkeime können bei Feuchtigkeit wachsen, die um den Wärmetauscher im Gerät kondensiert. Bei regelmäßiger Anwendung wird der größte Teil dieser Feuchtigkeit aus dem Gerät verdampft. Wenn die Selbstreinigungsfunktion aktiviert ist, reinigt sich Ihr Gerät automatisch. Nach der Reinigung schaltet sich das Gerät automatisch aus.

Sie können die **Selbstreinigungsfunktion** so oft verwenden, wie Sie möchten.

Hinweis: Sie können diese Funktion nur im COOL- oder DRY-Modus aktivieren.

SMART AC

Bedienungsanleitung

WICHTIGER HINWEIS:

Bitte lesen Sie diese Anleitung sorgfältig durch, bevor Sie das Gerät installieren oder anschließen.
Bewahren Sie diese Anleitung zum späteren Nachschlagen auf.

INHALT

1. Parameter	129
2. Vorsichtsmaßnahmen	129
3. Herunterladen und Installieren der App	130
4. Installation des Smart-Kits	131
5. Nutzerregistrierung	131
6. Netzwerkkonfiguration	132
7. Bedienung der App	137
8. Sonderfunktionen	138
9. Hinweise	138

KONFORMITÄTSERKLÄRUNG

Wir erklären hiermit, dass die gelieferten Geräte den grundlegenden Anforderungen und anderen relevanten Bestimmungen der Richtlinie 1999/5/EG entsprechen. Der Gegenstand der Konformitätserklärung kann mit einem Vertriebsmitarbeiter besprochen werden.

1. PARAMETER

Modell: OSK102

Standard: IEEE 802.11b/g/n

Antennentyp: externe Rundstrahlantenne

Frequenz: WIFI 2.4G

Maximale Sendeleistung: max. 15 dBm

Betriebstemperatur: 0°C~45°C/32°F~113°F

Betriebsfeuchtigkeit: 10%~85%

Leistungsaufnahme: DC 5V/300 Ma

2. VORSICHTSMASSNAHMEN

Unterstützung der Systeme: IOS, Android (empfohlen: IOS 7.0, Android 4.0).

HINWEIS:

- Aufgrund der Möglichkeit besonderer Umstände teilen wir mit, dass nicht alle Android- und IOS-Systeme mit der App kompatibel sind. Wir sind nicht verantwortlich für Ereignisse, die sich aus der Inkompatibilität von Systemen ergeben.

Sicherheit im drahtlosen Netzwerk

- Das SMART-Kit unterstützt nur die Verschlüsselung WPA-PSK/WPA2-PSK und keine Verschlüsselung. Es wird die Verschlüsselung WPA-PSK/WPA2-PSK empfohlen.

Hinweis

Weitere Informationen finden Sie auf der Service-Website. Für das korrekte Lesen des QR-Codes ist ein Smartphone mit Kamera mit einer Mindestauflösung von 5 Millionen Pixel erforderlich.

- Aufgrund des variablen Zustands des Netzwerks können längere Unterbrechungen auftreten, die eine Neukonfiguration des Netzwerks erfordern.
- Durch den veränderlichen Zustand des Netzwerks kann der Steuerungsprozess abgebrochen werden. In einem solchen Fall kann die Signalisierung auf dem Gerät und in der App unterschiedlich sein. Warten Sie, bis die Spannung wieder anliegt.

HINWEIS: Der Hersteller ist nicht verantwortlich für Ereignisse und Probleme, die durch den Betrieb des Internets, des Wi-Fi-Routers und intelligenter Geräte verursacht werden. Für weitere Unterstützung wenden Sie sich bitte an Ihren Anbieter.



3. HERUNTERLADEN UND INSTALLIEREN DER APP

Hinweis: Die obigen Codes dienen nur zum Herunterladen der App.

QR-Code Typ A

QR-Code Typ B

- Android-Smartphones: Scannen Sie den QR-Code Typ A oder gehen Sie zum Google Play Online-Shop, finden Sie die App „Nethome Plus“ und laden Sie sie herunter.
- iPhones: Scannen Sie den QR-Code Typ B oder gehen Sie zum App Store Online-Shop, finden Sie die App „Nethome Plus“ und laden Sie sie herunter.

4. MONTAGE DES SMART-KITS

1. Entfernen Sie die Schutzkappe vom SMART-Kit.

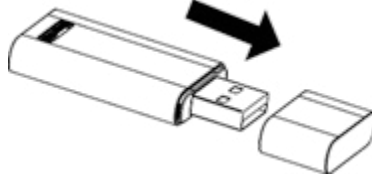

2. Öffnen Sie die Frontplatte und schließen Sie das SMART-Kit an den dafür vorgesehenen Anschluss an.
3. Kleben Sie den mit dem SMART-Kit gelieferten QR-Code auf die Seitenwand des Geräts und stellen Sie sicher, dass man diesen mit dem Handy scannen kann. Alternativ kann der Benutzer ein Bild des QR-Codes aufnehmen und auf seinem Handy speichern.

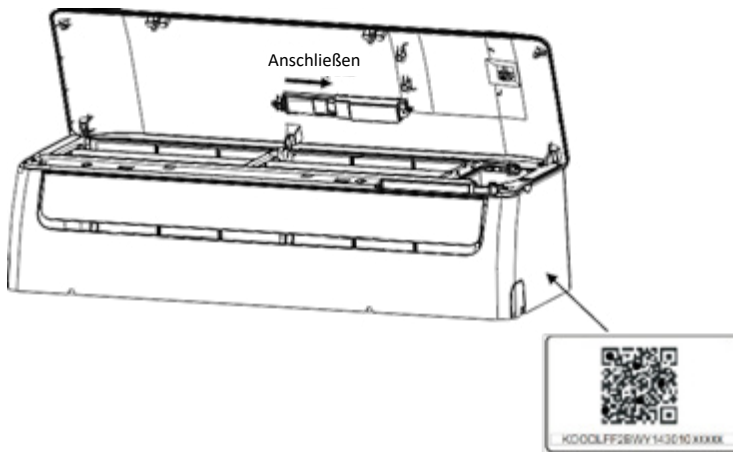

WARNUNG: Diese Schnittstelle ist nur mit dem vom Hersteller gelieferten SMART-Kit kompatibel.

5. NUTZERREGISTRIERUNG

Stellen Sie sicher, dass Ihr mobiles Gerät mit einem Wi-Fi-Router verbunden ist. Vor der Registrierung und Netzwerkkonfiguration sollten Sie auch sicherstellen, dass der Router eine Verbindung zum Internet hergestellt hat.

Wenn Sie Ihr Passwort vergessen haben, loggen Sie sich am besten in Ihre Mailbox ein und aktivieren



das registrierte Konto, indem Sie auf den zugesandten Link klicken.

1. Klicken Sie auf „Create Account“.

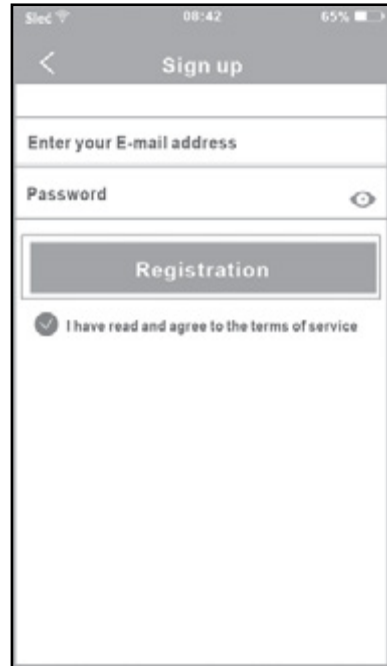

2. Geben Sie Ihre E-Mail-Adresse und Ihr Passwort ein und drücken Sie dann die Schaltfläche „Registration“.

6. NETZWERKKONFIGURATION

Hinweis:

- Sie müssen die Herstellung der Verbindung mit anderen verfügbaren Netzwerken ausschließen („Netzwerk vergessen“) und sicherstellen, dass das System Android bzw. IOS nur mit dem Wi-Fi-Netzwerk verbunden ist, das Sie konfigurieren möchten.
- Vergewissern Sie sich, dass die Wi-Fi-Funktion Ihres Android- oder IOS-Geräts mit ordnungsgemäß funktioniert und die Verbindung zum ursprünglichen Wi-Fi-Netzwerk automatisch wiederhergestellt werden kann.

Erinnerung:

Wenn die Klimaanlage über die App gesteuert wird, kann die Fernbedienung der Klimaanlage nicht für diesen Zweck verwendet werden. Sie müssen Ihre Netzwerkkonfiguration abschließen oder die Stromversorgung der Klimaanlage zurücksetzen, um den Betrieb mit der Fernbedienung zu steuern. Alternativ, warten Sie 8 Minuten, bis die Klimaanlage den App-Modus automatisch verlassen hat.

NETZWERKKONFIGURATION MIT ANDROID-GERÄTEN

1. Stellen Sie sicher, dass Ihr mobiles Gerät mit dem Wi-Fi-Netzwerk verbunden ist, das Sie verwenden möchte. Außerdem sollten Sie andere ungenutzte Wi-Fi-Netzwerke „vergessen“, da sie den Konfigurationsprozess stören können.
 2. Trennen Sie die Stromversorgung der Klimaanlage.
 3. Schließen Sie die Versorgung der Klimaanlage wieder an und drücken Sie sieben Mal die Taste der Digitalanzeige.
 4. Wenn das Symbol AP auf dem Display der Klimaanlage erscheint, hat das Wi-Fi-Modul der Klimaanlage den Anwendungsmodus aktiviert.
- Einige Gerätemodelle erfordern nicht Schritt 2, um in den App-Modus zu gelangen.



5. Drücken Sie „+Add Device“.



6. Scannen Sie den im SMART-Kit enthaltenen QR-Code.

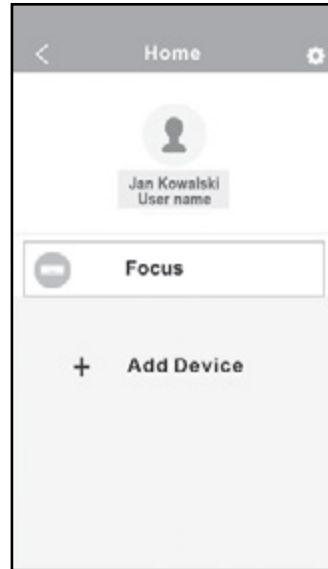

7. Wählen Sie Ihr eigenes Wi-Fi-Netzwerk, z.B. My Home (die obige Abbildung sollte nur als Referenz dienen).
8. Geben Sie Ihr Passwort für den Wi-Fi-Router ein und klicken Sie auf OK.

9. Wenn die Konfiguration erfolgreich war, wird das Gerät in der Liste angezeigt.

NETZWERKKONFIGURATION MIT IOS-GERÄTEN

1. Stellen Sie sicher, dass Ihr mobiles Gerät mit dem Wi-Fi-Netzwerk verbunden ist, das Sie verwenden möchten. Außerdem sollten Sie andere ungenutzte Wi-Fi-Netzwerke „vergessen“, da sie den Konfigurationsprozess stören können.
2. Trennen Sie die Stromversorgung der Klimaanlage (bei einigen Modellen).
3. Schließen Sie die Versorgung der Klimaanlage wieder an und drücken Sie sieben Mal die Taste der Digitalanzeige.
4. Wenn das Symbol AP auf dem Display der Klimaanlage erscheint, hat das Wi-Fi-Modul der Klimaanlage den Anwendungsmodus aktiviert.



5. Drücken Sie „+Add Device“.



6. Scannen Sie den im SMART-Kit enthaltenen QR-Code.



7. Lesen Sie die angezeigten Anweisungen und drücken Sie die Taste „Home“, um zur Schnittstelle des Gerätes zurückzukehren.

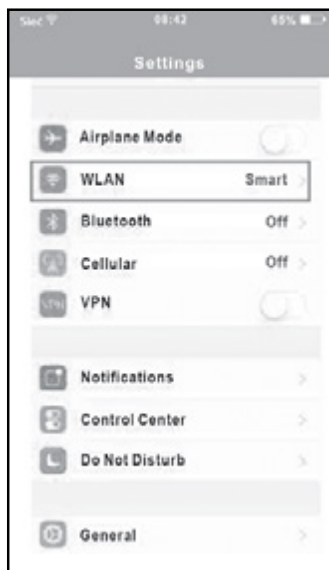

8. Drücken Sie die Taste „Settings“, um zur Seite mit den Einstellungen zu gelangen und wählen Sie WLAN/WIFI aus.

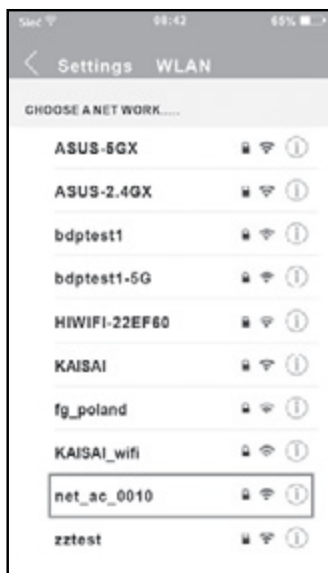

9. Wählen Sie net_ac_XXXX aus



10. Geben Sie das Standardpasswort ein: 12345678 und drücken Sie die Taste „Join“.



11. Kehren Sie zur App zurück und drücken Sie die Taste „Next“.

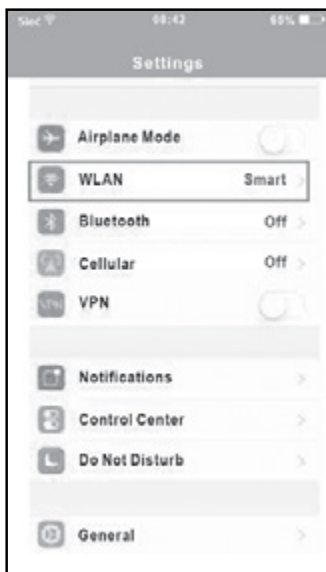

12. Wählen Sie Ihr eigenes Wi-Fi-Netzwerk, z.B. My Home (die obige Abbildung ist nur als Referenz zu verstehen).
13. Geben Sie Ihr Passwort für den Wi-Fi-Router ein und klicken Sie auf OK.

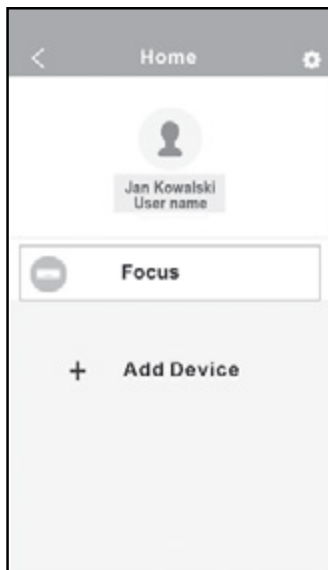

14. Wenn die Konfiguration erfolgreich war, wird das Gerät in der Liste angezeigt.

HINWEIS:

- Nachdem die Netzwerkkonfiguration abgeschlossen ist, zeigt die App eine Meldung an, die den erfolgreichen Abschluss des Vorgangs bestätigt.
- Aufgrund des unterschiedlichen Netzwerkstatus kann es vorkommen, dass der angezeigte Netzwerkstatus weiterhin offline ist. Aktualisieren Sie in diesem Fall die Liste der Geräte in der App und stellen Sie sicher, dass der Gerätestatus auf online geändert wurde. Alternativ kann der Benutzer die Stromversorgung der Klimaanlage ausschalten und wieder anschließen, das Gerät sollte nach einigen Minuten online gehen.

7. UNTERSTÜTZUNG DER APP

Bevor Sie mit der Steuerung der Klimaanlage über die App beginnen, stellen Sie sicher, dass sowohl das mobile Gerät als auch die Klimaanlage mit dem Internet verbunden sind. Führen Sie folgende Schritte durch:

1. Geben Sie Ihren Kontonamen und Ihr Passwort ein und drücken Sie die Taste „Sign In“.
2. Wählen Sie die Zielklimaanlage aus, um zur Hauptsteuerschnittstelle zu gelangen.
3. Sie können über die Schnittstelle das Ein-/Ausschalten der Klimaanlage, die Betriebsart, die Temperatur, die Lüfterdrehzahl usw. steuern.

HINWEIS:

Nicht alle in der App verfügbaren Funktionen werden vom jeweiligen Gerätemodell unterstützt. Beispiel: ECO, Turbo, Lamellenbewegung nach rechts und links, Lamellenbewegung nach oben und unten. Überprüfen Sie die Verfügbarkeit der einzelnen Funktionen in der Betriebsanleitung des Klimagerätes.

8. SONDERFUNKTIONEN

Zu den Sonderfunktionen gehören: Timer On, Timer Off, 8°C HEAT, Nachtprogramm, Testbetrieb.

HINWEIS: Wenn die Klimaanlage eine dieser Funktionen unterstützt, wird diese Funktion in der Liste der verfügbaren Optionen ausgeblendet.

Timer On/Off

Der Benutzer kann bestimmte Zeiten für das Ein- und Ausschalten der Klimaanlage innerhalb der Woche einstellen. Darüber hinaus ist es möglich, die Kontinuität einzustellen, sodass der Zeitplan des Betriebs in weiteren Wochen angewendet wird.

FUNKTION 8°C HEAT

Mit nur einem Klick können Sie die Klimaanlage in der Funktion 8°C HEAT starten. Während Ihrer Abwesenheit verhindert diese Funktion eine übermäßige Kühlung des Raumes.

Nachtprogramm (SLEEP)

Der Benutzer kann seine eigene Komforttemperatur einstellen, die z.B. nachtsüber, während des Schlafes aufrechterhalten wird.

Testmodus

Mit dieser Funktion kann der Benutzer den Betriebszustand der Klimaanlage überprüfen. Wenn dieser Vorgang abgeschlossen ist, werden der Status des Normalbetriebs, eine Zusammenfassung der Unregelmäßigkeiten und ausführliche Angaben dazu angezeigt.

9. HINWEISE

- Dieses Gerät entspricht den Anforderungen aus Punkt 15 der FCC-Vorschriften und RSS 210 der Industry & Science Canada. Bei seinem Betrieb sind folgende zwei Bedingungen einzuhalten: (1) dieses Gerät darf keine schädlichen Störungen verursachen, und (2) dieses Gerät muss alle externe Störungen empfangen, einschließlich Störungen, die eine unerwünschte Funktionsweise verursachen können.
- Das Gerät sollte gemäß der ihm beiliegenden Betriebsanleitung betrieben werden. Dieses Gerät entspricht den FCC- und IC-Strahlungsemissionsvorschriften für eine unkontrollierte Umgebung. Um die Möglichkeit zu vermeiden, die von FCC und IC festgelegten Grenzwerte für die Funkfrequenzstrahlung zu überschreiten, sollte sich ein Mensch beim Normalbetrieb nicht näher als 20 cm an der Antenne aufhalten.
- Änderungen oder Modifikationen, die nicht ausdrücklich von der für die Einhaltung der Vorschriften verantwortlichen Stelle genehmigt wurden, können die Befugnis des Benutzers zum Betrieb des Geräts aufheben.

Der Hersteller ist nicht verantwortlich für Ereignisse und Probleme, die durch den Betrieb des Internets, des Wi-Fi-Routers und intelligenter Geräte verursacht werden. Für weitere Unterstützung wenden Sie sich bitte an Ihren Anbieter.

RED Konformitätserklärung (DoC)

Nr.: 20181129,

Wir,

Klima-Therm sp. z o.o.

Ul. Ostrobramska 101 A , 04-041 Warszawa

erklären hiermit und in voller Verantwortung, dass:

das Produkt: Smart Kit

die Handelsbezeichnung: KAISAI

Typ : OSK 102

wichtige ergänzende Informationen: o.A.

(z.B. Serien- oder Partienummer o.Ä.)

auf das sich die vorliegende Konformitätserklärung bezieht, den grundlegenden Bedingungen und anderen angebrachten Anforderungen der Richtlinie zu erneuerbaren Energiequellen entspricht (2014/53/EU).

Das Produkt entspricht folgenden Normen und /oder anderen normativen Dokumenten:

GESUNDHEIT & SICHERHEIT (Art. 3(1)(a)): EN 62311:2008, EN60950-1:2006/A2:2013

EMC (Art. 3(1)(b)): Draft ETSI EN 301 489-1 V2.2.0 (2017-03),

PROJEKT ETSI EN 301 489-17 V3.2.0 (2017-03)

SPECTRUM (Art. 3(2)): EN 300 328 V2.1.1 (2016-11)

ANDERE (incl. Art. 3(3) and voluntary specs): o.A.

(Titel und/oder Nummer und Datum der Ausgabe der Norm(en) oder anderer normativer Dokumente)

Gültigkeitsdatum: o.A.

Ergänzende Informationen: o.A.

Gemeldetes notifiziertes Organ: o.A.

Die technische Dokumentation gehört: GD Midea Air-Conditioning Equipment Co., Ltd.

Ort und Datum der Ausstellung dieser Erklärung: Warschau /2018-11-29

Unterschrieben durch den Produzenten:

Vor- und Zuname: PAWEŁ DESKA

Position: technischer Direktor

KLIMA-THERM
SPÓŁKA Z OGRANICZONĄ ODPOWIEDZIALNOŚCIĄ
ul. Ostrobramska 101A, 04-041 Warszawa - SEDZIBA
ul. Budowlanych 48, 00-290 Soleczki - Oddział
ul. Motławska 34, 07-100 Toruń - Oddział
NIP: 550-218-37-61 REGON: 340118385

**WE
CARE
ABOUT
AIR**

kaisai.com



Pobierz dokumentację techniczną

Dokumentacja techniczna
w różnych językach **do pobrania**
w formie elektronicznej **w aplikacji:**

Download the technical documentation

Technical Documentation
in various languages **to download**
in electronic form in the **application:**

Laden Sie die technische Dokumentation herunter

Die technische Dokumentation
in verschiedenen Sprachen steht Ihnen **zur Verfügung**
über unsere **Online-App:**

