

KAISAI

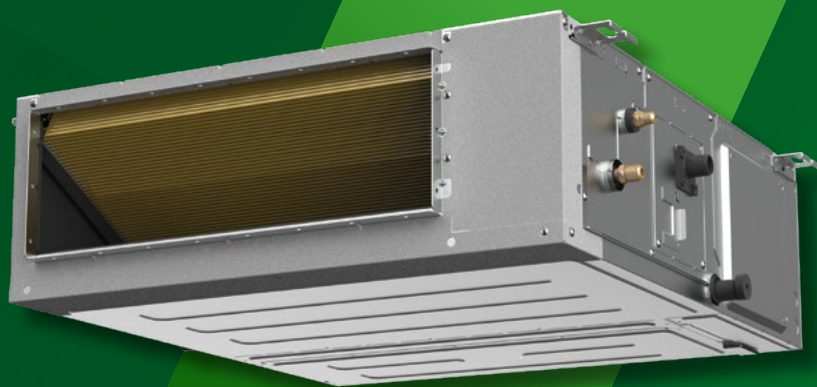

Owner's manual

DUCT TYPE AIR CONDITIONER
KKR7 12



INSTRUKCJA OBSŁUGI

KLIMATYZATOR KANAŁOWY 05
PILOT ZDALNEGO STEROWANIA 52

PL

5

OWNER'S MANUAL

DUCT TYPE AIR CONDITIONER 113
AIR CONDITIONER REMOTE CONTROLLER 158

EN

113

BEDIENUNGSANLEITUNG

DECKENEINBAU-KLIMAANLAGE 221
FERNBEDIENUNG 226

DE

221

KAISAI

KLIMATYZATOR KANAŁOWY

Instrukcja obsługi

Dziękujemy za wybór naszego produktu.

Dla zapewnienia prawidłowej obsługi, zapoznaj się z instrukcją i przechowuj ją do wykorzystania w przyszłości.

W przypadku zagubienia instrukcji obsługi, skontaktuj się z lokalnym dystrybutorem lub odwiedź stronę www.kaisai.com lub prześlij wiadomość email na adres: handlowy@kaisai.com, w celu uzyskania wersji elektronicznej instrukcji.

SPIS TREŚCI

ŚRODKI OSTROŻNOŚCI	07
ROZWIĄZYWANIE PROBLEMÓW	14
INSTALACJA PRODUKCYJNA	18
PRZEGLĄD PRODUKTU	21
POŁĄCZENIE RUR CHŁODNICZYCH	34
ŚRODKI OSTROŻNOŚCI DOTYCZĄCE OKABLOWANIA	37
ODPOWIETRZANIE	43
UWAGA DOTYCZĄCA DODAWANIA CZYNNIKA CHŁODNICZEGO	44
PRÓBA PRACY	45
URUCHOMIENIE	46
PAKOWANIE I ROZPAKOWYWANIE URZĄDZENIA	47
Dodatkowa instrukcja montażu.....	48

Przeczytaj niniejszą instrukcję

W środku znajdziesz wiele przydatnych wskazówek dotyczących prawidłowego użytkowania i konserwacji klimatyzatora. Odrobina zapobiegawczej troski z Twojej strony może zaoszczędzić Ci mnóstwo czasu i pieniędzy w całym okresie eksploatacji klimatyzatora. Niniejsza instrukcja może nie obejmować wszystkich możliwych warunków użytkowania, dlatego podczas instalacji, obsługi i konserwacji tego produktu należy kierować się zdrowym rozsądkiem i zwracać uwagę na bezpieczeństwo.

ŚRODKI OSTROŻNOŚCI

Przeznaczenie

Poniższe wytyczne dotyczące bezpieczeństwa mają na celu zapobieganie nieprzewidzianym zagrożeniom lub uszkodzeniom wynikającym z niebezpiecznej lub nieprawidłowej obsługi urządzenia. Po otrzymaniu przesyłki należy sprawdzić opakowanie i urządzenie, aby upewnić się, że wszystko jest nienaruszone i zapewnia bezpieczną pracę. W przypadku stwierdzenia jakichkolwiek uszkodzeń należy skontaktować się ze sprzedawcą lub dystrybutorem. Należy pamiętać, że ze względów bezpieczeństwa nie wolno modyfikować ani przerabiać urządzenia. Niegodne z przeznaczeniem użytkowanie może spowodować zagrożenie i utratę uprawnień wynikających z gwarancji.

Objaśnienie symboli



OSTRZEŻENIE

Słowo ostrzegawcze wskazuje na zagrożenie o średnim poziomie ryzyka, które, jeśli nie zostanie uniknięte, może spowodować śmierć lub poważne obrażenia.



UWAGA

Słowo ostrzegawcze wskazuje na zagrożenie o niskim stopniu ryzyka, które, jeśli nie zostanie uniknięte, może spowodować niewielkie lub umiarkowane obrażenia.

Przed użyciem/uruchomieniem urządzenia należy uważnie przeczytać niniejszą instrukcję obsługi i przechowywać ją w pobliżu miejsca instalacji lub urządzenia, aby można było z niej skorzystać w przyszłości!

OSTRZEŻENIE

- Urządzenie to może być używane przez dzieci w wieku od 8 lat oraz osoby o ograniczonych zdolnościach fizycznych, sensorycznych lub umysłowych lub osoby nieposiadające doświadczenia i wiedzy, pod warunkiem że są one nadzorowane lub otrzymały instrukcje dotyczące bezpiecznego użytkowania urządzenia i rozumieją związane z tym zagrożenia. Dzieci nie powinny bawić się urządzeniem. Czyszczenie i konserwacja urządzenia nie powinny być wykonywane przez dzieci bez nadzoru (kraje Unii Europejskiej).
- To urządzenie nie jest przeznaczone do użytku przez osoby (w tym dzieci) o ograniczonych zdolnościach fizycznych, sensorycznych lub umysłowych lub braku doświadczenia i wiedzy, chyba że są one nadzorowane lub otrzymały instrukcje dotyczące użytkowania urządzenia od osoby odpowiedzialnej za ich bezpieczeństwo. Dzieci powinny być nadzorowane, aby nie bawiły się urządzeniem (wymagania normy IEC).

Urządzenie zawiera fluorowane gazy cieplarniane

Czynnik chłodniczy	Model		KOX230-12	KOX330-18	KKOS-24RRA1
	Typ			R32	R32
GWP			675	675	675
Ilość	kg		710	1 150	1 400
Ekwiwalent CO ₂	Ton		0,48	0,78	0,95

OSTRZEŻENIA DOTYCZĄCE UŻYTKOWANIA PRODUKTU

- W przypadku wystąpienia nietypowej sytuacji (np. zapachu spalenizny) należy natychmiast wyłączyć urządzenie i odłączyć zasilanie. Aby uniknąć porażenia prądem, pożaru lub obrażeń, należy skontaktować się ze sprzedawcą w celu uzyskania instrukcji.
- Nie wkładaj palców, prętów ani innych przedmiotów do wlotu lub wylotu powietrza. Może to spowodować obrażenia, ponieważ wentylator może obracać się z dużą prędkością.
- Nie używaj łatwopalnych aerozoli, takich jak lakier do włosów, lakier lub farba w pobliżu urządzenia. Może to spowodować pożar lub spalanie.
- Nie przechowuj benzyny ani substancji łatwopalnych w pobliżu klimatyzatora. Wydzielające się gazy mogą gromadzić się wokół urządzenia i spowodować wybuch.
- Nie instaluj klimatyzatora w wilgotnych pomieszczeniach, takich jak łazienka lub pralnia. Zbyt duże narażenie na działanie wody może spowodować zwarcie elementów elektrycznych.
- Nie należy wystawiać ciała na bezpośrednie działanie chłodnego powietrza przez dłuższy czas.
- Nie pozwalaj dzieciom bawić się klimatyzatorem. Dzieci muszą być przez cały czas nadzorowane w pobliżu urządzenia.
- Jeśli klimatyzator jest używany razem z palnikami lub innymi urządzeniami grzewczymi, należy dokładnie przewietrzyć pomieszczenie, aby uniknąć niedoboru tlenu i nagromadzenia tlenu węgla.
- W niektórych środowiskach, takich jak kuchnie, serwerownie itp., zdecydowanie zaleca się stosowanie specjalnie zaprojektowanych urządzeń klimatyzacyjnych.
- Niewłaściwa instalacja, regulacja, modyfikacja, serwis lub konserwacja mogą spowodować uszkodzenie mienia, obrażenia ciała lub śmierć. Instalacja i serwis muszą być wykonywane przez licencjonowanego profesjonalnego instalatora systemów HVAC lub równoważną agencję serwisową lub dostawcę gazu.
- Jeśli przewód zasilający jest uszkodzony, należy go wymienić u producenta, jego serwisu lub podobnie wykwalifikowanych osób, aby uniknąć zagrożenia.

UWAGA

- Wyłącz klimatyzator i odłącz zasilanie, jeśli nie będziesz go używać przez dłuższy czas.
- Upewnij się, że skroplona woda może swobodnie spływać z urządzenia.
- Nie obsługuj klimatyzatora mokrymi rękami. Może to spowodować porażenie prądem elektrycznym.
- Nie używaj urządzenia do celów innych niż te, do których zostało przeznaczone.
- Nie wchodź na urządzenie zewnętrzne ani nie umieszczaj na nim żadnych przedmiotów.
- Nie należy pozostawiać klimatyzatorów włączonych przez dłuższy czas, gdy wilgotność powietrza jest zbyt wysoka lub gdy drzwi i okna pozostają otwarte przez dłuższy czas.
- Podobnie jak w przypadku każdego sprzętu mechanicznego, kontakt z ostrymi krawędziami blachy może spowodować obrażenia ciała. Zachowaj ostrożność podczas obsługi tego sprzętu i noś rękawice oraz odzież ochronną.

⚠ OSTRZEŻENIA DOTYCZĄCE INSTALACJI ELEKTRYCZNEJ

- Należy używać wyłącznie określonego przewodu zasilającego. Jeśli przewód zasilający jest uszkodzony, należy go wymienić u producenta, serwisu lub podobnie wykwalifikowanej osoby, aby uniknąć zagrożenia.
- Produkt musi być prawidłowo uziemiony podczas instalacji, w przeciwnym razie może dojść do porażenia prądem elektrycznym.
- Podczas wszystkich prac elektrycznych należy przestrzegać wszystkich lokalnych i krajowych norm dotyczących okablowania, przepisów oraz instrukcji instalacji. Kable należy podłączyć ciasno i dobrze zamocować, aby zapobiec uszkodzeniu zacisku przez siły zewnętrzne. Nieprawidłowe połączenia elektryczne mogą spowodować przegrzanie i pożar, a także porażenie prądem. Wszystkie połączenia elektryczne muszą być wykonane zgodnie ze schematem połączeń elektrycznych umieszczonym na panelach jednostek wewnętrznych i zewnętrznych.

Wszystkie przewody muszą być odpowiednio ułożone, aby zapewnić prawidłowe zamknięcie odłączającej wszystkie bieguny, które ma co najmniej 3 mm odstępu we wszystkich biegunach i prąd upływowy, który może przekraczać 10 mA, wyłącznik różnicowoprądowy (RCD) o znamionowym prądzie upływowym nieprzekraczającym 30 mA, a odłączenie musi być włączone do stałego okablowania zgodnie z zasadami okablowania.

- W przypadku podłączenia zasilania do stałego okablowania należy zastosować urządzenie odłączające wszystkie bieguny, które ma co najmniej 3 mm odstępu we wszystkich biegunach i prąd upływowy, który może przekraczać 10 mA, wyłącznik różnicowoprądowy (RCD) o znamionowym prądzie upływowym nieprzekraczającym 30 mA, a odłączenie musi być włączone do stałego okablowania zgodnie z zasadami okablowania.
- W przypadku uszkodzenia PRZEWODU ZASILAJĄCEGO należy go wymienić u producenta, jego serwisu lub podobnie wykwalifikowanych osób, aby uniknąć zagrożenia.

⚠ OSTRZEŻENIA DOTYCZĄCE INSTALACJI PRODUKTU

- Instalacja musi być wykonana przez autoryzowanego sprzedawcę lub specjalistę. Nieprawidłowa instalacja może spowodować wyciek wody, porażenie prądem elektrycznym lub pożar.
- Instalacja musi być wykonana zgodnie z instrukcją instalacji. Nieprawidłowa instalacja może spowodować wyciek wody, porażenie prądem elektrycznym lub pożar. (W Ameryce Północnej instalacja musi być wykonana zgodnie z wymaganiami NEC i CEC wyłącznie przez autoryzowany personel).
- W celu naprawy lub konserwacji urządzenia należy skontaktować się z autoryzowanym serwisem. Urządzenie należy zainstalować zgodnie z krajowymi przepisami dotyczącymi instalacji elektrycznych.
- Do instalacji należy używać wyłącznie dołączonych akcesoriów, części i określonych części. Użycie niestandardowych części może spowodować wyciek wody, porażenie prądem elektrycznym, pożar i awarię urządzenia.
- Urządzenie należy zainstalować w stabilnym miejscu, które jest w stanie utrzymać jego ciężar. Jeśli wybrane miejsce nie jest w stanie utrzymać ciężaru urządzenia lub instalacja nie została wykonana prawidłowo, urządzenie może spaść i spowodować poważne obrażenia oraz szkody.
- Rury odpływowe należy zainstalować zgodnie z instrukcjami zawartymi w niniejszej instrukcji. Nieprawidłowe odprowadzanie wody może spowodować zalanie domu i mienia.
- W przypadku urządzeń wyposażonych w dodatkową grzałkę elektryczną nie należy instalować urządzenia w odległości mniejszej niż 1 metr (3 stopy) od materiałów palnych.
- Nie instaluj urządzenia w miejscu, w którym może dojść do wycieku gazów palnych. Nagromadzenie gazów palnych wokół urządzenia może spowodować pożar.

- Nie włączaj zasilania, dopóki wszystkie prace nie zostaną zakończone.
- W przypadku przenoszenia lub zmiany lokalizacji klimatyzatora należy skonsultować się z doświadczonymi technikami serwisowymi w sprawie odłączenia i ponownej instalacji urządzenia.
- Aby dowiedzieć się, jak zamontować urządzenie na wsporniku, przeczytaj szczegółowe informacje w sekcjach „Instalacja jednostki wewnętrznej” i „Instalacja jednostki zewnętrznej”.
- Zagrożenie związane z nadmierną wagą — podczas przenoszenia i instalacji urządzenia należy korzystać z pomocy co najmniej dwóch osób. Nieprzestrzeżenie tego zalecenia może spowodować urazy pleców lub inne obrażenia.

OSTRZEŻENIA DOTYCZĄCE CZYSZCZENIA I KONSERWACJI

- Przed czyszczeniem należy wyłączyć urządzenie i odłączyć zasilanie. Nieprzestrzeżenie tego zalecenia może spowodować porażenie prądem elektrycznym.
- Nie należy czyścić klimatyzatora nadmierną ilością wody.
- Nie należy czyścić klimatyzatora za pomocą łatwopalnych środków czyszczących. Łatwopalne środki czyszczące mogą spowodować pożar lub deformację.

UWAGA DOTYCZĄCA SPECYFIKACJI BEZPIECZNIKÓW

- Płytką drukowaną klimatyzatora (PCB) może być wyposażona w bezpiecznik zapewniający ochronę przed przetężeniem. Bezpiecznik ten należy wymienić na identyczny element.
- Specyfikacje bezpiecznika, jeśli jest on zainstalowany, są wydrukowane na płytce drukowanej, na przykład T5A/250VAC i T10A/250VAC.

UWAGA DOTYCZĄCA GAZÓW FLUOROWANYCH (NIE DOTYCZY URZĄDZEŃ WYKORZYSTUJĄCYCH CZYNNIK CHŁODNICZY R290)

To urządzenie klimatyzacyjne zawiera fluorowane gazy cieplarniane. Szczegółowe informacje na temat

- rodzaju i ilości gazu można znaleźć na odpowiedniej etykiecie na samym urządzeniu lub w „Instrukcji obsługi – karcie produktu” znajdującej się w opakowaniu urządzenia zewnętrznego. (Karta produktu dotyczy wyłącznie produktów przeznaczonych na rynek Unii Europejskiej).
- Instalacja, serwisowanie, konserwacja i naprawa tego urządzenia muszą być wykonywane przez certyfikowanego technika.
- Deinstalacja i recykling produktu muszą być przeprowadzone przez certyfikowanego technika.
 - Podczas sprawdzania urządzenia pod kątem wycieków zdecydowanie zaleca się prowadzenie odpowiedniej dokumentacji wszystkich kontroli.
 -

DLA ŁATWOPALNYCH CZYNNIKÓW CHŁODNICZYCH

- W przypadku stosowania łatwopalnych czynników chłodniczych urządzenie należy przechowywać w dobrze wentylowanym pomieszczeniu, którego powierzchnia odpowiada powierzchni pomieszczenia określonej dla pracy. W przypadku modeli z czynnikiem chłodniczym R32 minimalna powierzchnia pomieszczenia jest podana w poniższym formularzu:

(1) Wymagania normy IEC (dotyczy wyłącznie normy IEC 60335-2-40: 2018).

Montowane na suficie		Montowane na ścianie	
m (kg)	A _{min} (m) ²	m (kg)	A _{min} (m) ²
≤2,503	4	≤2,048	4
2,503 < m c 2,6	4,28	2,048 < m c 2,2	4,58
2,6 < m c 2,8	4,97	2,2 < m c 2,4	5,45
2,8 < m c 3,0	5,70	2,4 < m c 2,6	6,40
3,0 < m c 3,2	6,49	2,6 < m c 2,8	7,42
3,2 < m c 3,4	7,32	2,8 < m c 3,0	8,52
3,4 < m c 3,6	8,21	3,0 < m c 3,2	9,69
3,6 < m c 3,8	9,15	3,2 < m c 3,4	11,0
3,8 < m c 4,0	10,2	3,4 < m c 3,6	12,3
4,0 < m c 4,2	11,2	3,6 < m c 3,8	13,7
4,2 < m c 4,4	12,3	3,8 < m c 4,0	15,2
4,4 < m c 4,6	13,4	4,0 < m c 4,2	16,7
4,6 < m c 4,8	14,6	4,2 < m c 4,4	18,4
4,8 < m c 5,0	15,9	4,4 < m c 4,6	20,0
5,0 < m c 5,2	17,2	4,6 < m c 4,8	21,8
5,2 < m c 5,4	18,5	4,8 < m c 5,0	23,7
5,4 < m c 5,6	19,9	5,0 < m c 5,2	25,6
5,6 < m c 5,8	21,3	5,2 < m c 5,4	27,6
5,8 < m c 6,0	22,8	5,4 < m c 5,6	29,7
		5,6 < m c 5,8	31,9
		5,8 < m c 6,0	34,1

(2) Norma EN ma zastosowanie w następujących obszarach Unia Europejska, EFTA (z wyjątkiem Szwajcarii), Wielka Brytania, Turcja (dotyczy wyłącznie norm EN 60335-2-40: 2003 i IEC 60335-2-40: 2013).

Montowane na suficie		Montaż: na ścianie	
m (kg)	A _{min} (m) ²	m (kg)	A _{min} (m) ²
≤2,503	4	≤2,048	4
2,503 < m c 2,6	4,32	2,048 < m c 2,2	4,62
2,6 < m c 2,8	5,01	2,2 < m c 2,4	5,50
2,8 < m c 3,0	5,75	2,4 < m c 2,6	6,45
3,0 < m c 3,2	6,54	2,6 < m c 2,8	7,48
3,2 < m c 3,4	7,38	2,8 < m c 3,0	8,59
3,4 < m c 3,6	8,28	3,0 < m c 3,2	9,77
3,6 < m c 3,8	9,22	3,2 < m c 3,4	11,1
3,8 < m c 4,0	10,3	3,4 < m c 3,6	12,4
4,0 < m c 4,2	11,3	3,6 < m c 3,8	13,8
4,2 < m c 4,4	12,4	3,8 < m c 4,0	15,3
4,4 < m c 4,6	13,6	4,0 < m c 4,2	16,9
4,6 < m c 4,8	14,8	4,2 < m c 4,4	18,5
4,8 < m c 5,0	16,0	4,4 < m c 4,6	20,2
5,0 < m c 5,2	17,3	4,6 < m c 4,8	22,0
5,2 < m c 5,4	18,7	4,8 < m c 5,0	23,9
5,4 < m c 5,6	20,1	5,0 < m c 5,2	25,8
5,6 < m c 5,8	21,5	5,2 < m c 5,4	27,9
5,8 < m c 6,0	23,0	5,4 < m c 5,6	29,9
		5,6 < m c 5,8	32,1
		5,8 < m c 6,0	34,4

m: Ilość czynnika chłodniczego oznaczona literą „m” w tabeli stanowi sumę nominalnego napełnienia podanego na tabliczce znamionowej oraz dodatkowej ilości czynnika chłodniczego wymienionej w instrukcji obsługi UWAGA DOTYCZĄCA DODAWANIA CZYNNIKA CHŁODNICZEGO.

A_{min}: Minimalna powierzchnia podłogi.

- W pomieszczeniach zamkniętych nie wolno stosować wielokrotnego użytku złączy mechanicznych i połączeń rozszerzanych (wymagania normy EN).
- Złącza mechaniczne stosowane wewnątrz budynków powinny charakteryzować się współczynnikiem nieprzekraczającym 3 g/rok przy 25% maksymalnego dopuszczalnego ciśnienia. W przypadku ponownego użycia złączy mechanicznych wewnątrz budynków należy wymienić elementy uszczelniające. W przypadku ponownego użycia połączeń rozszerzanych wewnątrz budynków należy ponownie wykonać część rozszerzającą. (Wymagania normy UL)
- W przypadku ponownego użycia złączy mechanicznych w pomieszczeniach zamkniętych należy wymienić elementy uszczelniające.
- W przypadku ponownego użycia połączeń rozszerzanych w pomieszczeniach zamkniętych część rozszerzana powinna zostać ponownie wyprodukowana (wymagania normy IEC). Złącza mechaniczne stosowane w pomieszczeniach zamkniętych powinny być zgodne z normą ISO 14903.

Europejskie wytyczne dotyczące utylizacji

To oznaczenie umieszczone na produkcie lub jego broszurze wskazuje, że zużyty sprzęt elektryczny i wyposażenie elektryczne nie powinny być mieszane z ogólnymi odpadami domowymi.



Prawidłowa utylizacja tego produktu
(zużyty sprzęt elektryczny i elektroniczny)

To urządzenie zawiera czynnik chłodniczy i inne potencjalnie niebezpieczne materiały. W przypadku utylizacji tego urządzenia prawo wymaga specjalnej zbiórki i utylizacji. **Nie** należy usuwać tego produktu jako odpadu z gospodarstwa domowego lub niesortowanych odpadów komunalnych.

Przy utylizacji tego urządzenia masz następujące możliwości:

- Utylizacja urządzenia w wyznaczonym miejskim punkcie zbiórki odpadów elektronicznych.
- Przy zakupie nowego urządzenia sprzedawca odbiera bezpłatnie stare urządzenie.
- Producent odbiera stare urządzenie bezpłatnie.
- Sprzedaż urządzenia certyfikowanym sprzedawcom złomu.

Komunikat specjalny

Wyrzucenie tego urządzenia do lasu lub innego naturalnego otoczenia zagraża zdrowiu i jest szkodliwe dla środowiska. Niebezpieczne substancje mogą przedostać się do wód gruntowych i ostatecznie do łańcucha pokarmowego.

Znamionowe ciśnienie statyczne

MODEL

9~18K

CIŚNIENIE

0,10 cala H₂O (25 Pa)



UWAGA

Maksymalne całkowite ciśnienie statyczne zewnętrzne nie może przekraczać 0,80 cala słupa wody lub 100 Pa. Przepływ powietrza znacznie spada powyżej wartości 0,80 cala słupa wody lub 100 Pa. Projekt systemu powinien uwzględniać wzrost oporu filtrów w miarę ich zanieczyszczenia.

UWAGA

Czyszczenie jednostki wewnętrznej

- Przed czyszczeniem lub konserwacją **należy** zawsze **WYŁĄCZYĆ** system klimatyzacji i odłączyć go od zasilania.
- Do czyszczenia urządzenia należy używać wyłącznie miękkiej, suchej ściereczki. Jeśli urządzenie jest szczególnie zabrudzone, można użyć ściereczki nasączonej ciepłą wodą.
- Nie używaj środków chemicznych ani ściereczek nasączonych środkami chemicznymi do czyszczenia urządzenia.
- Nie używaj benzenu, rozcieńczalnika do farb, proszku do polerowania ani innych rozpuszczalników do czyszczenia urządzenia. Mogą one spowodować pęknięcie lub odkształcenie plastikowej powierzchni.
- Przed wymianą filtra lub czyszczeniem należy wyłączyć urządzenie i odłączyć je od zasilania. Demontaż i konserwacja muszą być wykonywane przez certyfikowanego technika.
- Podczas wyjmowania filtra nie dotykaj metalowych części urządzenia. Ostre metalowe krawędzie mogą spowodować skaleczenie.
- Nie używaj wody do czyszczenia wnętrza urządzenia wewnętrznego. Może to zniszczyć izolację i spowodować porażenie prądem.
- Nie wystawiaj filtra na bezpośrednie działanie promieni słonecznych podczas suszenia. Może to spowodować skurczenie się filtra.
- Wszelkie czynności konserwacyjne i czyszczenie urządzenia wewnętrznego powinny być wykonywane przez autoryzowanego sprzedawcę lub licencjonowanego serwisanta.
- Wszelkie naprawy urządzenia powinny być wykonywane przez autoryzowanego sprzedawcę lub licencjonowanego serwisanta.
- Nie może być konserwowany ani czyszczony przez użytkownika.
- Filtr może być czyszczony i wymieniany wyłącznie przez profesjonalistów.

Konserwacja klimatyzacji.

Konserwacja –

Długie okresy nieużywania

Jeśli planujesz nie używać klimatyzatora przez dłuższy czas, wykonaj następujące czynności:



Wyłącz urządzenie i odłącz zasilanie.



Włącz funkcję wentylatora, aż urządzenie całkowicie wyschnie.

Konserwacja –

Kontrola przed sezonem

Po długim okresie nieużywania lub przed okresem częstego użytkowania wykonaj następujące czynności:



Sprawdź, czy nie ma uszkodzonych przewodów



Sprawdź, czy nie ma wycieków.



Upewnij się, że nic nie blokuje wszystkich wlotów i wylotów powietrza.



ROZWIĄZYWANIE PROBLEMÓW

UWAGA

Jeśli wystąpi którykolwiek z poniższych warunków, natychmiast wyłącz urządzenie!

- Przewód zasilający jest uszkodzony lub nadmiernie rozgrzany
- Wyczuwalny jest zapach spalenizny.
- Urządzenie wydaje głośnie lub nietypowe dźwięki
- Wysadza się bezpiecznik lub często wyłącza się wyłącznik automatyczny
- Woda lub inne przedmioty wpadają do urządzenia lub wypadają z niego

NIE PRÓBUJ SAMODZIELNIE NAPRAWIAĆ TYCH USTEREK! NATYCHMIAST SKONTAKTUJ SIĘ Z AUTORYZOWANYM SERWISEM.

Typowe problemy

Poniższe problemy nie stanowią usterki i w większości przypadków nie wymagają naprawy.

Problem	Możliwe przyczyny
Urządzenie nie włącza się po naciśnięciu przycisku ON/OFF	Urządzenie posiada 3-minutową funkcję zabezpieczającą przed przeciążeniem. Urządzenie nie może zostać ponownie uruchomione w ciągu trzech minut od wyłączenia.
	Modele chłodzące i grzewcze: Jeśli świecą się kontrolki Operation (Praca) i PRE-DEF (Podgrzewanie wstępne/Odszranianie), oznacza to, że temperatura na zewnątrz jest zbyt niska i uruchomiono funkcję ochrony przed zimnym wiatrem w celu odszronienia urządzenia.
	W modelach tylko chłodzących: Jeśli świeci się wskaźnik „Fan Only” (tylko wentylator), oznacza to, że temperatura na zewnątrz jest zbyt niska i w celu rozmrożenia urządzenia włączono funkcję ochrony przed zamrażaniem.
Urządzenie przechodzi z trybu CHŁODZENIA/GRZEWANIA do trybu WENTYLACJI	Urządzenie może zmienić swoje ustawienia, aby zapobiec tworzeniu się szronu na urządzeniu. Gdy temperatura wzrośnie, urządzenie ponownie rozpocznie pracę w poprzednio wybranym trybie.
	Osiągnięto ustaloną temperaturę, w którym to momencie urządzenie wyłącza sprężarkę. Urządzenie będzie kontynuować pracę, gdy temperatura ponownie ulegnie zmianie.
Urządzenie wewnętrzne emituje białą mgiełkę	W regionach o dużej wilgotności powietrza duża różnica temperatur między powietrzem w pomieszczeniu a powietrzem klimatyzowanym może powodować powstawanie białej mgły.
Zarówno jednostka wewnętrzna, jak i zewnętrzna emitują białą mgiełkę	Gdy urządzenie ponownie uruchamia się w trybie GRZEWANIA po odszranianiu, może wydzielać się biała mgła spowodowana wilgocią powstałą w wyniku procesu odszraniania.
Urządzenie wewnętrzne wydaje dźwięki	Podczas zmiany położenia żaluzji może być słyszalny szum powietrza.
	Słychać skrzypienie, gdy system jest wyłączony lub znajduje się w trybie CHŁODZENIA. Odgłos ten jest również słyszalny, gdy działa pompa odprowadzająca wodę (opcjonalna).
	Po uruchomieniu urządzenia w trybie GRZEWANIA może wystąpić piszczący dźwięk spowodowany rozszerzaniem się i kurczeniem plastikowych części urządzenia.
Urządzenie wewnętrzne i zewnętrzne wydają dźwięki	Cichy szczyjący dźwięk podczas pracy: Jest to normalne zjawisko spowodowane przepływem czynnika chłodniczego przez jednostkę wewnętrzną i zewnętrzną.
	Cichy szczyjący dźwięk podczas uruchamiania systemu, tuż po zakończeniu pracy lub podczas rozmrażania: Dźwięk ten jest normalny i wynika z zatrzymania lub zmiany kierunku przepływu gazu chłodniczego.
	Skrzypienie: Normalne rozszerzanie się i kurczenie elementów plastikowych i metalowych spowodowane zmianami temperatury podczas pracy może powodować skrzypienie.

Problem	Możliwe przyczyny
Urządzenie zewnętrzne wydaje dźwięki	Urządzenie wydaje różne dźwięki w zależności od aktualnego trybu pracy.
Z urządzenia wewnętrznego lub zewnętrznego wydobywa się pył	Podczas długotrwałego nieużywania urządzenia może gromadzić się w nim kurz, który jest wydzielany po włączeniu urządzenia. Można temu zapobiec, przykrywając urządzenie podczas długotrwałego nieużywania.
Urządzenie wydziela nieprzyjemny zapach	Urządzenie może pochłaniać zapachy z otoczenia (np. z mebli, kuchni, papierosów itp.), które będą wydzielane podczas pracy.
	Filtry urządzenia pokryły się pleśnią i należy je wyczyścić. W celu wymiany należy skontaktować się bezpośrednio z profesjonalnym technikiem.
Wentylator jednostki zewnętrznej nie działa	Podczas pracy prędkość wentylatora jest regulowana w celu optymalizacji działania produktu.

UWAGA: Jeśli problem nadal występuje, skontaktuj się z lokalnym sprzedawcą lub najbliższym centrum obsługi klienta. Przekaż im szczegółowy opis usterki urządzenia oraz numer modelu.

W przypadku wystąpienia problemów przed skontaktowaniem się z serwisem należy sprawdzić następujące kwestie.

Problem	Możliwe przyczyny	Rozwiązanie
Siłaba wydajność chłodzenia	Ustawiona temperatura może być wyższa niż temperatura otoczenia w pomieszczeniu	Obniż ustawienie temperatury
	Wymiennik ciepła w jednostce wewnętrznej lub zewnętrznej jest zabrudzony	Skontaktuj się bezpośrednio z profesjonalnym technikiem w celu wymiany wymiennika ciepła
	Filtr powietrza jest zabrudzony	Skontaktuj się bezpośrednio z profesjonalnym technikiem w celu wymiany filtra powietrza
	Wlot lub wylot powietrza w jednym z urządzeń jest zablokowany	Wyłącz urządzenie, usuń przeszkodę i włącz je ponownie.
	Drzwi i okna są otwarte	Upewnij się, że wszystkie drzwi i okna są zamknięte podczas pracy urządzenia
	Nadmierne ciepło jest generowane przez światło słoneczne	W okresach wysokich temperatur lub silnego nasłonecznienia należy zamknąć okna i zastony.
	W pomieszczeniu znajduje się zbyt wiele źródeł ciepła (ludzie, komputery, urządzenia elektroniczne itp.).	Zmniejsz liczbę źródeł ciepła
	Niski poziom czynnika chłodniczego spowodowany wyciekami lub długotrwałym użytkowaniem.	Skontaktuj się bezpośrednio z profesjonalnym technikiem w celu naprawy

Problem	Możliwe przyczyny	Rozwiązanie
Urządzenie nie działa	Awaria zasilania	Poczekaj na przywrócenie zasilania
	Zasilanie jest wyłączone	Włącz zasilanie
	Bezpiecznik jest przepalony	Skontaktuj się bezpośrednio z profesjonalnym technikiem w celu naprawy bezpiecznika
	Baterie pilota są wyczerpane	Wymień baterie
	Zostało uruchomione 3-minutowe zabezpieczenie urządzenia	Odczekaj trzy minuty po ponownym uruchomieniu urządzenia
	Został aktywowany timer	Wyłącz timer
Urządzenie często się włącza i wyłącza	W układzie jest za dużo lub za mało czynnika chłodniczego	Skontaktuj się bezpośrednio z profesjonalnym technikiem w celu naprawy
	Do układu dostało się nieściśliwe gazy lub wilgoć.	Skontaktuj się bezpośrednio z profesjonalnym technikiem w celu naprawy
	Obwód systemu jest zablokowany	Skontaktuj się bezpośrednio z profesjonalnym technikiem w celu naprawy
	Sprężarka jest uszkodzona	Skontaktuj się bezpośrednio z profesjonalnym technikiem w celu naprawy
	Napięcie jest zbyt wysokie lub zbyt niskie	Zainstaluj manostat, aby regulować napięcie
Słaba wydajność grzewcza	Temperatura zewnętrzna jest bardzo niska	Użyj dodatkowego urządzenia grzewczego
	Zimne powietrze dostaje się przez drzwi i okna	Upewnij się, że podczas użytkowania wszystkie drzwi i okna są zamknięte
	Niski poziom czynnika chłodniczego spowodowany wyciekiem lub długotrwałym użytkowaniem	Skontaktuj się bezpośrednio z profesjonalnym technikiem w celu naprawy
Lampki kontrolne nadal migają		
W oknie wyświetlacza jednostki wewnętrznej pojawia się kod błędu zaczynający się od następujących liter: <ul style="list-style-type: none"> • E(x), P(x), F(x) • EH(xx), EL(xx), EC(xx) • PH(xx), PL(xx), PC(xx) 	Urządzenie może przestać działać lub nadal działać bezpiecznie. Jeśli lampki kontrolne nadal migają lub pojawiają się kody błędów, odczekaj około 10 minut. Problem może się sam rozwiązać. Jeśli nie, odłącz zasilanie, a następnie podłącz je ponownie. Włącz urządzenie. Jeśli problem nadal występuje, odłącz zasilanie i skontaktuj się z najbliższym centrum obsługi klienta.	

Rozwiązywanie problemów z pilotem bezprzewodowym

Problem	Możliwe przyczyny	Rozwiązanie
Nie można zmienić prędkości wentylatora.	Sprawdź, czy wybrano tryb AUTO.	W trybie AUTO prędkość wentylatora jest ustawiana automatycznie i nie można jej zmienić.
	Sprawdź, czy wybrano tryb DRY.	W trybie DRY przycisk FAN SPEED nie działa. Prędkość wentylatora można zmieniać tylko w trybie COOL, FAN i HEAT.
Wyświetlacz temperatury jest wyłączony	Sprawdź, czy wybrano tryb FAN.	W trybie FAN nie można regulować temperatury.
Wskaźnik TIMER OFF znika po pewnym czasie	Jeśli funkcja TIMER OFF została aktywowana, operacja mogła zostać zakończona.	Klimatyzator wyłączy się automatycznie o ustawionej godzinie, a lampka kontrolna zgaśnie.
Wskaźnik TIMER ON zniknie po upływie określonego czasu	Jeśli funkcja TIMER ON została aktywowana, działanie urządzenia mogło się zakończyć.	Klimatyzator uruchomi się automatycznie o ustawionej godzinie, a lampka kontrolna zgaśnie.
Po naciśnięciu przycisku ON/OFF nie słychać żadnego dźwięku.	Sprawdź, czy nadajnik sygnału pilota jest prawidłowo skierowany w stronę odbiornika sygnału podczerwieni urządzenia wewnętrznego.	Skieruj pilota bezpośrednio na odbiornik i naciśnij dwukrotnie przycisk ON/OFF.













UWAGA: Jeśli problem nadal występuje po wykonaniu powyższych czynności kontrolnych i diagnostycznych, należy natychmiast wyłączyć urządzenie i skontaktować się z autoryzowanym centrum serwisowym.

Jeśli rozwiązanie sugeruje skontaktowanie się z profesjonalnym technikiem, nie wykonuj żadnych czynności i skontaktuj się bezpośrednio z profesjonalnym technikiem.

PRODUKCJA INSTALACJA

AKCESORIA

Klimatyzator jest dostarczany z następującymi akcesoriami. Do instalacji klimatyzatora należy użyć wszystkich części instalacyjnych i akcesoriów. Nieprawidłowa instalacja może spowodować wyciek wody, porażenie prądem elektrycznym i pożar lub awarię urządzenia. Elementy, które nie są dołączone do klimatyzatora, należy zakupić oddzielnie.

Nazwa akcesoriów	Ilość (szt.)	Kształt	Nazwa akcesoriów	Ilość (szt.)	Kształt
Instrukcja	2~4		Pilot zdalnego sterowania (niektóre modele)	1	
Ostona rury wlotowej/wylotowej czynnika chłodniczego	2		Przewód łączący do wyświetlacza (2 m) (niektóre modele)	1	
Miedziana nakrętka	2		Pierścień magnetyczny (owinąć przewody elektryczne S1 i S2 (P, Q i E) dwukrotnie wokół pierścienia magnetycznego) (niektóre modele)	1	 S1 i S2 (P, Q i E)
Przewodowy pilot zdalnego sterowania (z opakowaniem)	1				
Ostona rury wylotowej (niektóre modele)	1		Pierścień magnetyczny (po instalacji należy go zamocować na kablu łączącym jednostkę wewnętrzną z jednostką zewnętrzną) (niektóre modele)	Różni się w zależności od modelu	
Zacisk rury wylotowej (niektóre modele)	1~2 (w zależności od modelu)				
Złącze odpływowe i pierścień uszczelniający (niektóre modele)	1		Gumowy pierścień ochronny przewodu (niektóre modele)	1	
			Panel wyświetlacza *Wyłącznie do celów testowych (niektóre modele – KJR-120G, KJR-120H)	1	

Akcesoria opcjonalne

Istnieją dwa rodzaje pilotów zdalnego sterowania: przewodowe i bezprzewodowe.

Wybierz pilot zdalnego sterowania zgodnie z preferencjami i wymaganiami klienta i zainstaluj go w odpowiednim miejscu.

Wskazówki dotyczące wyboru odpowiedniego pilota zdalnego sterowania można znaleźć w katalogach i literaturze technicznej.

Panel wyświetlacza

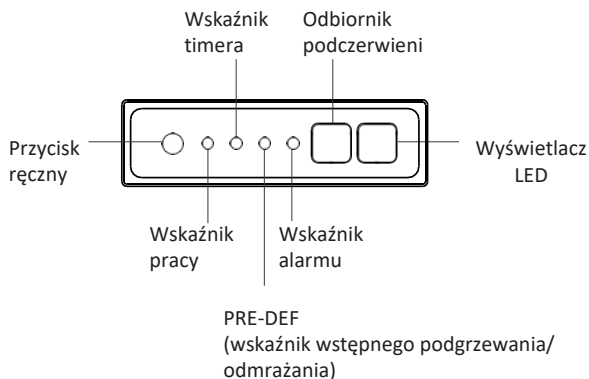

Przycisk MANUAL: Przycisk ten wybiera tryb w następującej kolejności: AUTO, FORCED COOL, OFF.

Tryb FORCED COOL: W trybie FORCED COOL dioda Operation miga. System następnie przełączy się w tryb AUTO po schłodzeniu przy użyciu wysokiej prędkości wiatru przez 30 minut. Podczas tej operacji pilot zdalnego sterowania zostanie wyłączony.

Tryb OFF: Po wyłączeniu panelu wyświetlacza urządzenie wyłączy się, a pilot zdalnego sterowania zostaje ponownie włączony.

Warunki pracy

W przypadku użytkowania klimatyzatora poza poniższymi zakresami temperatur mogą zostać aktywowane pewne funkcje zabezpieczające, powodujące wyłączenie urządzenia.

Typ inwerterowy typu split			
	Tryb CHŁODZENIA	Tryb HEAT	Tryb DRY
Temperatura pokojowa	17°C – 32°C (62°F – 90°F)	0°C – 30°C (32°F – 86°F)	10°C – 32°C (50°F – 90°F)
Temperatura zewnętrzna	-15°C - 50°C (5°F - 122°F) (Dla modeli z systemami chłodzenia niskotemperaturowego).	-20°C - 24°C (-4°F - 75°F)	0°C – 50°C (32°F – 122°F)
Temperatura zewnętrzna (dla specjalnych modeli tropikalnych)	0°C - 52°C (32°F - 126°F)	-15°C - 24°C (5°F - 75°F)	0°C - 52°C (32°F - 126°F)

DLA URZĄDZEŃ ZEWNĘTRZNYCH Z POMOCCNYM GRZEJNIKIEM ELEKTRYCZNYM

Gdy temperatura zewnętrzna spadnie poniżej 0°C (32°F), zdecydowanie zalecamy pozostawienie urządzenia podłączonego do zasilania przez cały czas, aby zapewnić płynne działanie urządzenia.

Typ o stałej prędkości

	Tryb CHŁODZENIA	Tryb HEAT	Tryb DRY
Temperatura pokojowa	17°C–32°C (62°F–90°F)	0°C–30°C (32°F–86°F)	10°C–32°C (50°F–90°F)
Temperatura zewnętrzna	18°C–43°C (64°F–109°F)	-7°C–24°C (19°F–75°F)	11°C–43°C (52°F–109°F)
	-7°C–43°C (19°F–109°F) (Dla modeli z systemami chłodzenia niskotemperaturowego)		18°C–43°C (64°F–109°F)
	18°C–52°C (64°F–126°F) (Dla specjalnych modeli tropikalnych)		18°C–52°C (64°F–126°F) (Dla specjalnych modeli tropikalnych)

Rozmiar rury łączącej

Części, które należy zakupić oddzielnie. Skonsultuj się ze sprzedawcą w sprawie odpowiedniego rozmiaru rury dla zakupionego urządzenia.

Nazwa	Rozmiar	
Zespół rury łączącej	Strona ciecicy	Φ 6,35 (1/4 cala)
		Φ 9,52 (3/8 cala)
	Strona gazowa	Φ 9,52 (3/8 cala)
		Φ 12,7 (1/2 cala)
		Φ 16 (5/8 cala)

PODSUMOWANIE INSTALACJI

PL

1

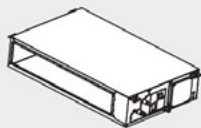

Zainstaluj jednostkę wewnętrzną

2

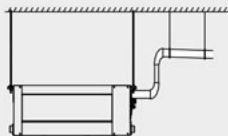

Zainstaluj rurę odpływową

3

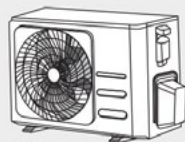

Zainstaluj jednostkę zewnętrzną

6

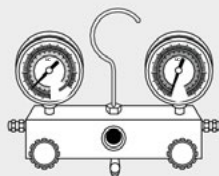

Opróżnij układ chłodniczy

5

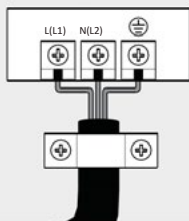

Podłączyć przewody

4

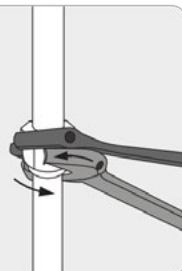

Podłączyć przewody czynnika chłodniczego

7



Przeprowadź próbę działania

PRZEGLĄD PRODUKTU

UWAGA DOTYCZĄCA ILUSTRACJI:

Ilustracje w niniejszej instrukcji mają charakter poglądowy. Rzeczywisty wygląd urządzenia wewnętrznego może się nieznacznie różnić. Obowiązuje rzeczywisty wygląd urządzenia.

Instalacja musi być wykonana zgodnie z wymaganiami lokalnych i krajowych. Instalacja może się nieznacznie różnić w zależności od regionu.

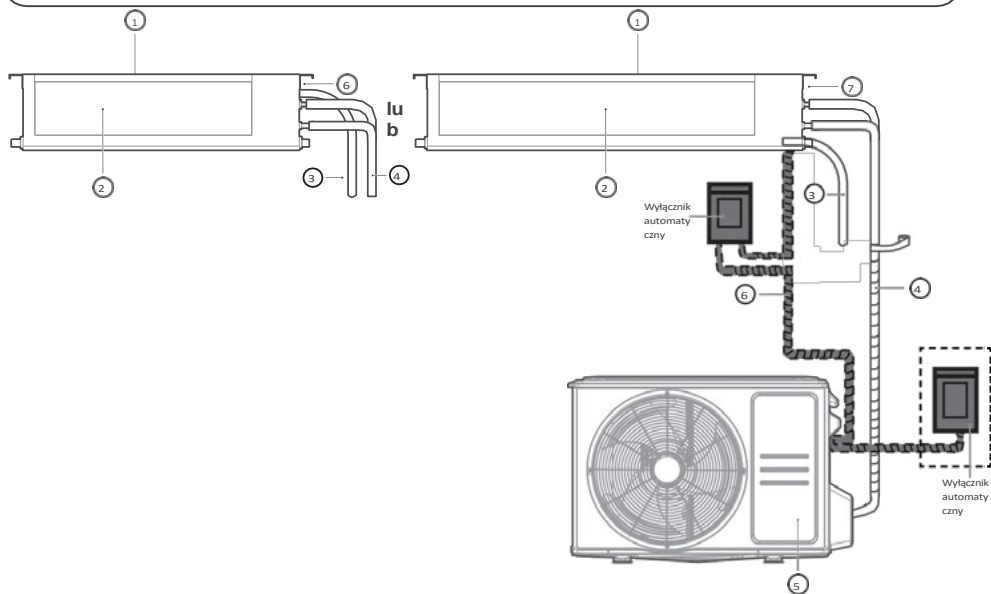

- 1 Wlot powietrza
- 2 Wylot powietrza

- 3 Rura odpływowa
- 4 Rura łącząca

- 5 Jednostka zewnętrzna
- 6 Szafka sterownicza

Zainstaluj jednostkę wewnętrzną

1

Wybierz miejsce instalacji



UWAGA

Przed zainstalowaniem jednostki wewnętrznej należy wybrać odpowiednią lokalizację. Poniżej przedstawiono normy, które pomogą w wyborze odpowiedniej lokalizacji dla urządzenia.

Właściwe miejsca instalacji spełniają następujące standardy:



Jest wystarczająco dużo miejsca na montaż i konserwację.

Wystarczająca ilość miejsca na podłączenie rur i rur odpływowych.



Brak bezpośredniego promieniowania z grzejników.



Wlot i wylot powietrza nie są zablokowane.

Przepływ powietrza może wypełnić całe pomieszczenie.

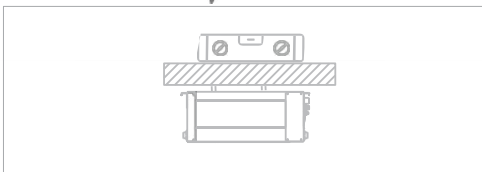

Sufit jest poziomy, a jego konstrukcja jest w stanie utrzymać ciężar jednostki wewnętrznej.

W Ameryce Północnej modele o wydajności chłodniczej od 9000 Btu do 18000 Btu mają zastosowanie tylko w jednym pomieszczeniu.

NIE instaluj urządzenia w następujących miejscach:

- Obszary, w których prowadzone są wiercenia ropy naftowej lub szczelinowanie hydrauliczne
- Obszary przybrzeżne o wysokiej zawartości soli w powietrzu
- Obszary, w których występują żrące gazy w powietrzu, takie jak gorące źródła
- Obszary, w których występują wahania napięcia, takie jak fabryki

- Pomieszczenia zamknięte, takie jak szafki
- Kuchnie, w których używa się gazu ziemnego
- Obszary o silnym promieniowaniu elektromagnetycznym
- Obszary, w których przechowywane są materiały lub gazy łatwopalne
- Pomieszczenia o wysokiej wilgotności, takie jak łazienki lub pralnie

Miejsce montażu

Odległość między zamontowanymi jednostkami wewnętrznymi powinna być zgodna ze specyfikacjami przedstawionymi na poniższym schemacie.

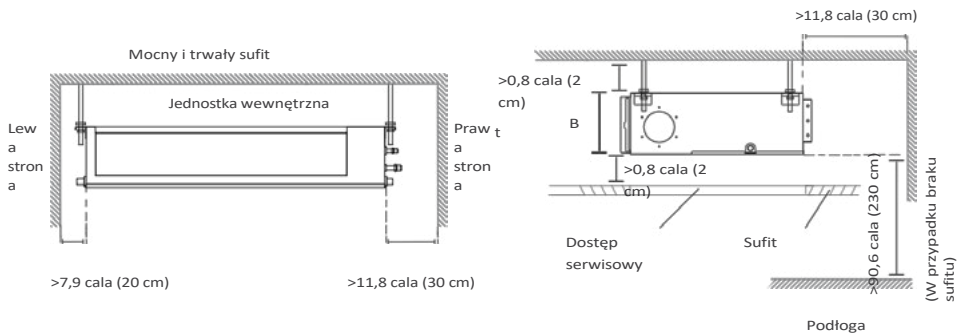

Przestrzeń konserwacyjna

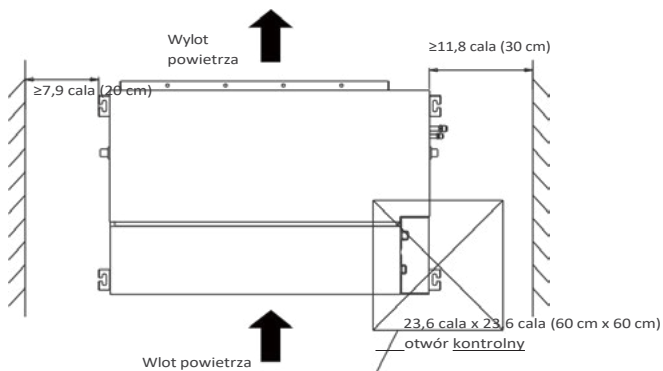

3.1. Proszę zapoznać się z poniższymi schematami, aby zlokalizować cztery otwory na śruby pozycjonujące w suficie. Należy zaznaczyć miejsca, w których zostaną wywiercone otwory na haczyki sufitowe.

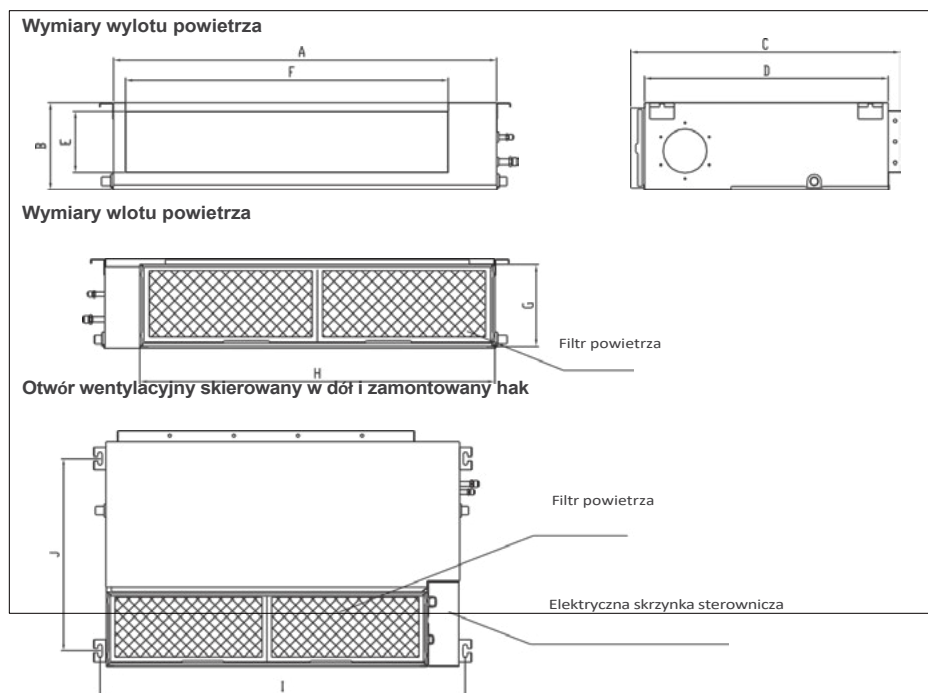

(jednostka: mm/cal)

MODEL (Btu/h)	Wymiary zewnętrzne				rozmiar otworu wylotu powietrza		rozmiar otworu powrotnego powietrza		Rozmiar zamontowanego uchwyty	
	A	B	C	D	E	F	G	H	I	J
9K/12K	700/27,6	200/7,9	506/19,9	450/17,7	152/6,0	537/21,1	186/7,3	599/23,6	741/29,2	360/14,2
18K	1010/39,8	200/7,9	506/19,9	450/17,7	152/6,0	847/33,3	186/7,3	909/35,8	1051/41,4	360/14,2

Uwaga: Wartość 18k w powyższej tabeli nie dotyczy modeli europejskich.

3.2 Wytyczne dotyczące montażu śrub sufitowych

1) Drewno

Otwory montażowe dla górnej pianki służą do zamocowania pomocniczych śrub pozycjonujących (jeśli pianka jest uszkodzona, należy zachować standardowy odstęp między rzeczywistymi uchwytyami do podnoszenia).

Umieść drewniany element montażowy w poprzek belki dachowej, a następnie zamontuj śruby do zawieszania.

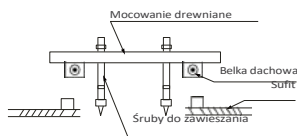

2) Nowe cegły betonowe

Wstaw lub osadź śruby.

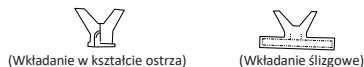

3) Oryginalne cegły betonowe

Użyj śruby mocującej, uchwyty i paska mocującego.

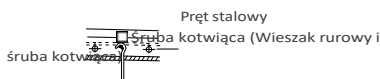

4) Stalowa konstrukcja dachowa

1. Zainstaluj i użyj stalowego kątownika nośnego.

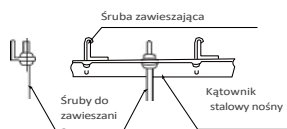

2. Po zakończeniu montażu korpusu należy zainstalować i zamontować rury oraz przewody. Przy wyborze miejsca rozpoczęcia montażu należy określić kierunek wyprowadzenia rur. Szczególnie w przypadku montażu pod sufitem należy przed zamontowaniem urządzenia wyrównać rury czynnika chłodniczego, rury odpływowe oraz przewody wewnętrzne i zewnętrzne z ich punktami połączeń.

3. Zainstalować śruby do zawieszania.

- Odciąć belkę dachową.
- Wzmocnij miejsce cięcia. Wzmocnij belkę dachową.

4. Po wybraniu miejsca montażu, przed zamontowaniem urządzenia należy wyrównać rury chłodnicze, rury odpływowe, a także przewody wewnętrzne i zewnętrzne z ich punktami połączeń.

5. Wywierć 4 otwory o głębokości 10 cm (4") w miejscach mocowania haków sufitowych w wewnętrznym suficie. Pamiętaj, aby trzymać wiertło pod kątem 90° do sufitu.

6. Zabezpiecz śrubę za pomocą dostarczonych podkładek i nakrętek.

7. Zamontuj cztery śruby zawieszania.

8. Zainstaluj jednostkę wewnętrzną przy pomocy co najmniej dwóch osób, aby ją podnieść i zamocować. Włóż śruby zawieszania do otworów montażowych jednostki. Zamocuj je za pomocą dostarczonych podkładek i nakrętek.

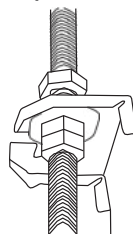

9. Zamontuj jednostkę wewnętrzną na śrubach zawieszania za pomocą klocka. Ustaw jednostkę wewnętrzną poziomo za pomocą wskaźnika poziomu, aby zapobiec wyciekom.

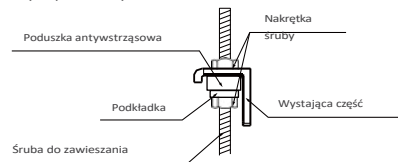

UWAGA

Korpus urządzenia musi być całkowicie wyrównany z otworem. Przed przystąpieniem do dalszych czynności upewnij się, że urządzenie i otwór mają ten sam rozmiar.

UWAGA: Należy sprawdzić, czy minimalne nachylenie odpływu wynosi co najmniej 1/100.

1. Zainstalować filtr (opcjonalnie) zgodnie z rozmiarem wlotu powietrza.
2. Zainstalować połączenie płócienne między korpusem a kanałem.
3. Kanały wlotu i wylotu powietrza powinny być oddalone od siebie na tyle, aby uniknąć zwarcia przepływu powietrza.
4. Podłączyć kanał zgodnie z poniższym schematem:

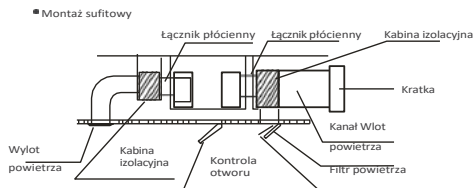
**UWAGA:**

1. Minimalna długość kanału powinna wynosić ponad 1 m. Należy go przymocować do wlotu i wylotu powietrza za pomocą śrub (dotyczy to urządzeń, w których filtr wlotu i wylotu powietrza nie jest mocowany za pomocą śrub) lub wlot i wylot powietrza należy wyposażyć w kratkę, którą należy przymocować do kanału powietrznego za pomocą śrub.
2. Nie należy umieszczać obciążnika przewodu łączącego na jednostce wewnętrznej.
3. Podczas podłączania przewodu należy użyć niepalnego połączenia z płótna, aby zapobiec drganiom.
4. Aby uniknąć kondensacji, na zewnątrz kanału należy umieścić izolację piankową. Jeśli użytkownik końcowy tego wymaga, można dodać wewnętrzną warstwę kanału, aby zmniejszyć hałas.

UWAGA

Po instalacji należy upewnić się, że żadna część ciała nie ma kontaktu z żadnymi elementami wewnętrznymi urządzenia.

1. Zdejmij panel wentylacyjny i kołnierz.

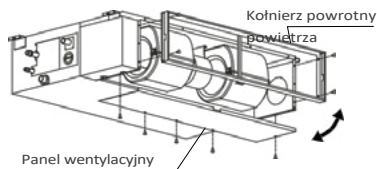

Zgnij tylny panel wentylacyjny pod kątem 90 stopni wzdłuż linii przerywanej, tworząc opadający panel wentylacyjny (niektóre modele).

2. Zmień pozycje montażowe panelu wentylacyjnego i kołnierza powrotnego powietrza.
3. Podczas montażu siatki filtracyjnej należy ją dopasować do kołnierza zgodnie z poniższym rysunkiem.

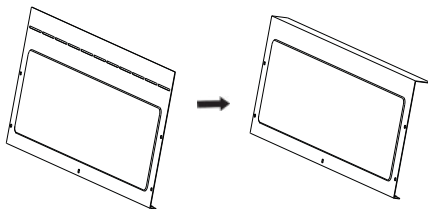
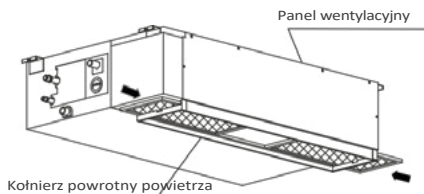

Lub

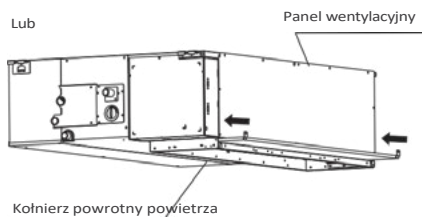

UWAGA: Wszystkie rysunki w niniejszej instrukcji służą wyłącznie celom demonstracyjnym. Zakupiony klimatyzator może nieznacznie różnić się wyglądem, choć ma podobny kształt.

Wymiary:

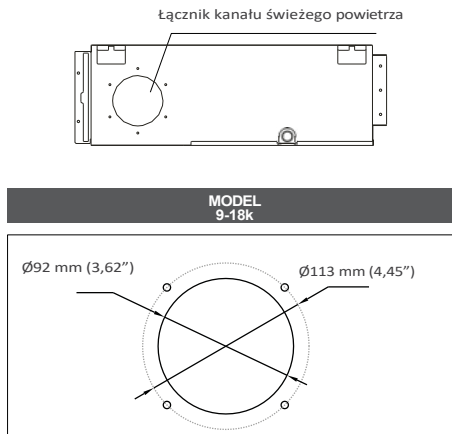

Konserwacja silnika i pompy spustowej

(Jako przykład posłuży tylny panel wentylacyjny)

1) Konserwacja silnika:

1. Zdejmij panel wentylacyjny.
2. Zdejmij obudowę dmuchawy.
3. Zdejmij silnik.

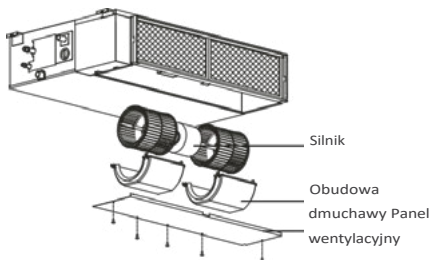

2) Konserwacja pompy:

1. Odkręć cztery śruby z pompy spustowej.
2. Odłącz zasilanie pompy i kabel przetęcnika poziomu wody.
3. Odłącz pompę.

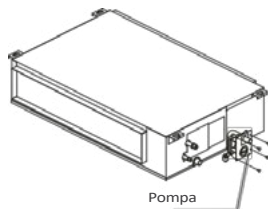

1. Określić położenie otworu w ścianie na podstawie położenia jednostki zewnętrznej.
2. Za pomocą wiertła rdzeniowego 65 mm (2,5 cala) lub 90 mm (3,54 cala) (w zależności od modelu) wywierć otwór w ścianie. Upewnij się, że otwór jest wywiercony pod niewielkim kątem w dół, tak aby zewnętrzny koniec otworu był niższy od wewnętrznej strony o około 12 mm (0,5 cala). Zapewni to prawidłowe odprowadzanie wody.
3. Umieść ochronną osłonę ścienną w otworze. Chroni ona krawędzie otworu i pomaga go uszczelnić po zakończeniu procesu instalacji.

UWAGA

Podczas wiercenia otworu w ścianie należy unikać przewodów, instalacji wodno-kanalizacyjnej i innych wrażliwych elementów.

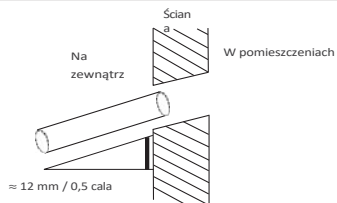

Rura spustowa służy do odprowadzania wody z urządzenia. Nieprawidłowy montaż może spowodować uszkodzenie urządzenia i mienia.

⚠ UWAGA

- Zaisoluj wszystkie rury, aby zapobiec kondensacji, która może prowadzić do uszkodzeń spowodowanych wodą.
- Jeśli rura odpływowa jest wygięta lub nieprawidłowo zainstalowana, może dojść do wycieku wody i awarii przetłacznika poziomu wody.
- W trybie OGRZEWANIA jednostka zewnętrzna będzie odprowadzać wodę. Upewnij się, że wąż spustowy jest umieszczony w odpowiednim miejscu, aby uniknąć uszkodzeń spowodowanych wodą i poślizgnięcia.
- **NIE należy ciągnąć rury odpływowej z użyciem siły.** Może to spowodować jej odłączenie.

UWAGA DOTYCZĄCA ZAKUPU RUR

Do instalacji potrzebna jest rura polietylenowa (średnica zewnętrzna = 3,7–3,9 cm, średnica wewnętrzna = 3,2 cm), którą można kupić w lokalnym sklepie z artykułami metalowymi lub u sprzedawcy.

Instalacja rury odpływowej wewnątrz budynku

Rurę odpływową należy zainstalować zgodnie z poniższym rysunkiem.

1. Przykryj rurę odpływową izolacją termiczną, aby zapobiec kondensacji i wyciekom.
2. Podłącz wylot węża odpływowego do rury wylotowej urządzenia. Ostoń wylot węża i mocno go zacisnij za pomocą zacisku rurowego.

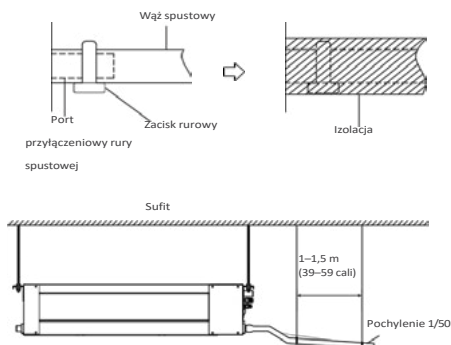

UWAGA DOTYCZĄCA INSTALACJI RURY ODPROWADZAJĄCEJ

W przypadku stosowania przedłużonej rury odpływowej należy dokręcić połączenie wewnętrzne za pomocą dodatkowej rury ochronnej. Zapobiega to jej poluzowaniu.

- Rura spustowa powinna mieć nachylenie co najmniej 1/50, aby zapobiec cofaniu się wody do klimatyzatora.

Aby zapobiec ugięciu rury, należy rozmieścić przewody zawieszające co 1–1,5 m (39–59 cali).

- Jeśli wylot rury spustowej znajduje się wyżej niż złącze pompy korpusu, należy użyć rury podnoszącej do wylotu wywiewnego jednostki wewnętrznej. Rura podnosząca musi być zainstalowana nie wyżej niż 70 cm (27,6") od płyty sufitowej. Odległość między urządzeniem a rurą podnoszącą musi być mniejsza niż 20 cm (7,9"). Nieprawidłowy montaż może spowodować cofnięcie się wody do urządzenia i zalanie. Aby zapobiec tworzeniu się pęcherzyków powietrza, należy utrzymywać wąż spustowy w pozycji poziomej lub lekko nachylonej ($\leq 75 \text{ mm} / 3''$).

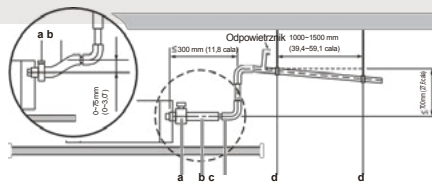

- a Metalowy zacisk (akcesorium)
- b Wąż spustowy (akcesoria)
- c Rura odpływowa (rura winylowa o średnicy nominalnej 25 mm (0,98 cala) i średnicy zewnętrznej 32 mm (1,26 cala)) (dostarczana na miejscu)
- d Szyny do zawieszania (dostarczane na miejscu)

UWAGA: Podczas podłączania wielu rur odpływowych należy je zainstalować zgodnie z ilustracją.

Urządzenia z pompą



Urządzenia bez pompy

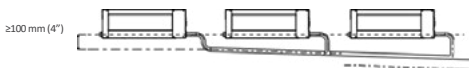

- Przeprowadź wąż spustowy przez otwór w ścianie. Upewnij się, że woda spływa do bezpiecznego miejsca, gdzie nie spowoduje zalania ani nie stwarza zagrożenia poślizgnięcia.

UWAGA: Wylot rury odpływowej powinien znajdować się co najmniej 5 cm (1,9") nad ziemią. Jeśli dotyka ziemi, urządzenie może się zablokować i działać nieprawidłowo. Jeśli odprowadzasz wodę bezpośrednio do kanalizacji, upewnij się, że odpływ ma rurę w kształcie litery U lub S, która zatrzymuje zapachy, które w przeciwnym razie mogłyby przedostać się z powrotem do domu.

Test drenażu

Sprawdź, czy rura odpływowa nie jest zatkana. Test ten należy przeprowadzić w nowo wybudowanych domach przed położeniem sufitu.

Urządzenia bez pompy.

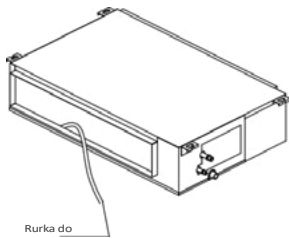

Napełnij miskę wodą (2 litry). Sprawdź, czy rura odpływowa nie jest zatkana.

Urządzenia z pompą.

- Zdejmij pokrywę testową. Napełnij miskę wodą, wlewając 2 litry wody.

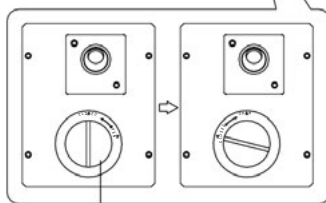
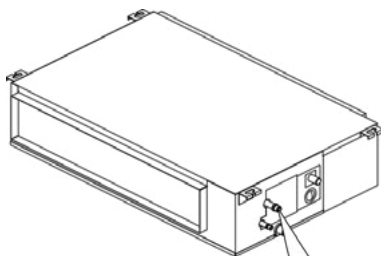

Pokrywa testowa

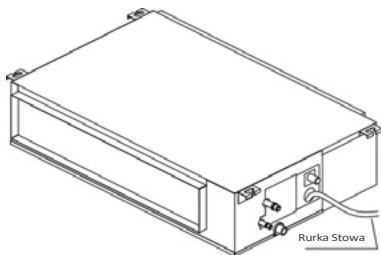

- Włącz urządzenie w trybie CHŁODZENIA. Usłyszysz pompę spustową. Sprawdź, czy woda jest prawidłowo odprowadzana (możliwe jest 1-minutowe opóźnienie, w zależności od długości rury spustowej). Sprawdź, czy z połączeń nie wycieka woda.
- Wyłącz klimatyzator i załóż z powrotem nasadkę.

Zainstaluj jednostkę zewnętrzną

1

Wybierz miejsce instalacji

UWAGA : PRZED INSTALACJĄ

Przed zainstalowaniem jednostki zewnętrznej należy wybrać odpowiednią lokalizację. Poniżej przedstawiono normy, które pomogą w wyborze odpowiedniej lokalizacji dla urządzenia.

Właściwe miejsca instalacji spełniają następujące normy:

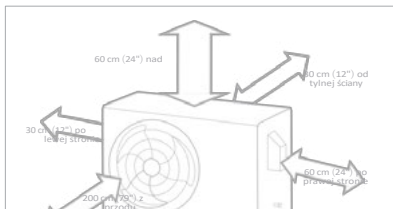

Dobra cyrkulacja powietrza i wentylacja.



Solidna i wytrzymała – miejsce, które wytrzyma ciężar urządzenia i nie będzie wibrować.



Hałas generowany przez urządzenie nie będzie przeszkadzać innym osobom.



długoterminowe



Spełnia wszystkie wymagania przestrzenne przedstawione w instrukcji Chronione (od) (przedłużone) (okręsy) W przypadku spodziewanych opadów

śniegu należy uwzględnić

Wymagania przestrzenne powyżej.

bezpośredniego nasłonecznienia lub deszczu.

odpowiednie środki, aby zapobiec gromadzeniu się lodu i uszkodzeniu cewki.

UWAGA Urządzenie należy zainstalować zgodnie z lokalnymi przepisami i regulacjami, mogą one nieznacznie różnić w zależności od regionu.

UWAGA:

SZCZEGÓLNE UWAGI DOTYCZĄCE EKSTREMALNYCH WARUNKÓW POGODOWYCH

Jeśli urządzenie jest narażone na działanie silnego wiatru:

Zainstaluj urządzenie tak, aby wentylator wylotu powietrza był ustawiony pod kątem 90° względem kierunku wiatru. W razie potrzeby zbuduj barierę przed urządzeniem, aby chronić je przed bardzo silnym wiatrem. Zobacz rysunki poniżej.

Jeśli urządzenie jest często narażone na działanie ulewnego deszczu lub śniegu:

Zbuduj osłonę nad urządzeniem, aby chronić je przed deszczem lub śniegiem. Uważaj, aby nie utrudniać przepływu powietrza wokół urządzenia.

Jeśli urządzenie jest często narażone na działanie słonego powietrza (nad morzem):

Należy stosować urządzenie zewnętrzne specjalnie zaprojektowane, aby było odporne na korozję.

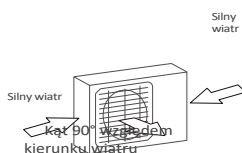

Silny wiatr

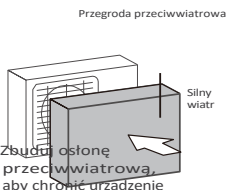

Przegroda przeciwwiatrowa

Schronienie

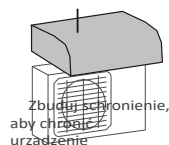

NIE instaluj urządzenia w następujących miejscach:

- W pobliżu przeszkód, które blokują wloty i wyloty powietrza.
- W pobliżu zwierząt lub roślin, które mogą uciepnieć w wyniku wydzielania gorącego powietrza.
- W pobliżu źródeł gazów palnych.
- W pobliżu dróg publicznych, miejsc publicznych lub miejsc, w których hałas generowany przez urządzenie będzie przeszkadzał innym osobom.
- W miejscu narażonym na duże ilości pyłu.
- W miejscu narażonym na nadmierne ilości słonego powietrza.

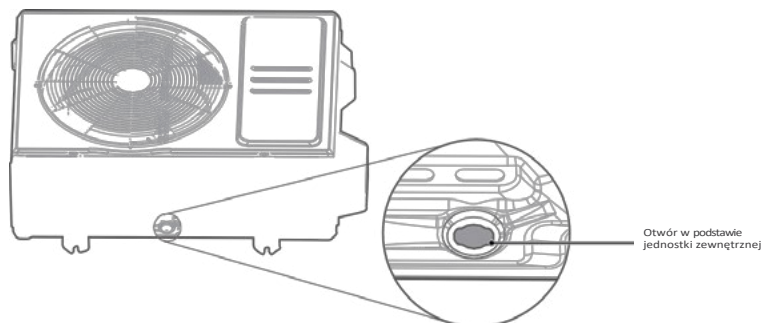
**Krok 1 :**

Znajdź otwór w podstawie jednostki zewnętrznej.

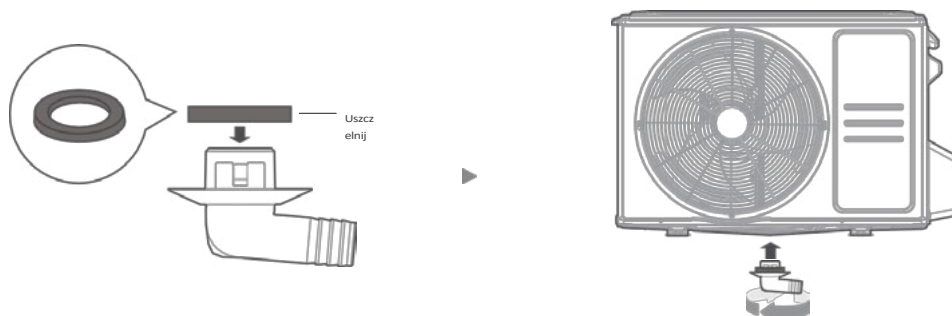
**Krok 2:**

- Załóż gumową uszczelkę na końcu złącza odpływowego, które zostanie podłączone do jednostki zewnętrznej.
- Włóż złącze odpływowe do otworu w podstawie urządzenia. Złącze odpływowe zaskoczy na swoje miejsce.
- Podłącz przedłużkę węża spustowego (nie wchodzi w skład zestawu) do złącza spustowego, aby przekierować wodę z urządzenia podczas pracy w trybie ogrzewania.

! W ZIMNYM KLIMACIE

W klimacie zimnym należy upewnić się, że wąż spustowy jest ustawiony jak najbardziej pionowo, aby zapewnić szybki odpływ wody. Jeśli woda spływa zbyt wolno, może zamrznąć w wężu i zalać urządzenie.

OSTRZEŻENIE

Podczas wiercenia w betonie zaleca się stosowanie przez cały czas ochrony oczu.

- Urządzenie zewnętrzne można zamocować do podłoża lub do wspornika ściennego za pomocą śruby (M10). Przygotować podstawę montażową urządzenia zgodnie z poniższymi wymiarami.
- Poniżej znajduje się lista różnych rozmiarów jednostek zewnętrznych i odległości między ich stopami montażowymi. Przygotuj podstawę montażową urządzenia zgodnie z poniższymi wymiarami.

Typy i specyfikacje jednostek zewnętrznych (jednostka zewnętrzna typu split)

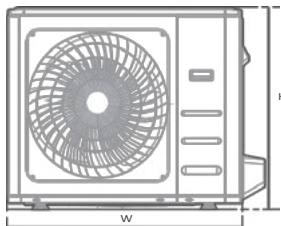

Widok z przodu

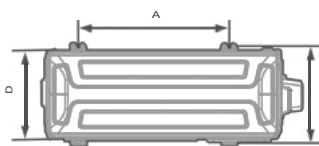

Górawidok

(jednostka: mm/cal)

Wymiary jednostki zewnętrznej szer. x wys. x gł.	Wymiary montażowe	
	Odległość A	Odległość B
770 x 555 x 300 (30,3 x 21,8 x 11,8)	487 (19,2)	298 (11,7)
765 x 555 x 303 (30,1 x 21,8 x 11,9)	452 (17,8)	286 (11,3)
805 x 554 x 330 (31,7 x 21,8 x 12,9)	511 (20,1)	317 (12,5)
890 x 673 x 342 (35 x 26,5 x 13,46)	663 (26,1)	354 (13,94)

Rzędy instalacji serii

Zależności między H, A i L są następujące.

	L	A
L ≤ H	L ≤ 1/2H	25 cm / 9,8" lub więcej
	1/2H < L ≤ H	30 cm / 11,8" lub więcej
L > H	Nie można zainstalować	

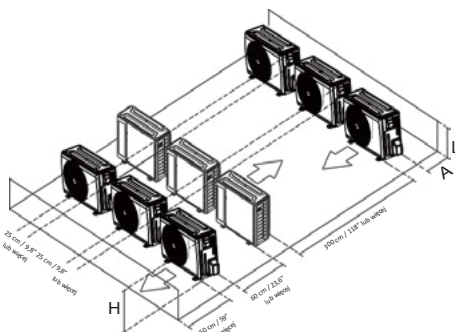

UWAGA

H: Wysokość urządzenia
L: Wysokość ściany za urządzeniem A:
Odległość między urządzeniem a ścianą

PRZEWODY CHŁODNICZE POŁĄCZENIE

Podczas podłączania przewodów czynnika chłodniczego **NIE WOLNO** dopuścić do przedostania się do urządzenia substancji lub gazów innych niż określony czynnik chłodniczy. Obecność innych gazów lub substancji obniży wydajność urządzenia i może spowodować nienormalnie wysokie ciśnienie w obiegu chłodniczym. Może to spowodować wybuch i obrażenia ciała.

Uwagi dotyczące długości i wysokości rur

Maksymalna długość i wysokość spadku w zależności od modelu (jednostka: m/ft).

Typ modelu	Wydajność (Btu/h)	Długość przewodów	Maksymalna wysokość spadku
Ameryka Północna, Australia i częstotliwość w UE typ podziału konwersji	<15K	25/82	10/32,8
	≥15K <18K	30/98,4	20/65,6
Inne typy dzielone	9-12K	15/49	8/26
	18K	25/82	15/49

Upewnij się, że długość rury czynnika chłodniczego, liczba zagięć i wysokość spadku między jednostką wewnętrzną a zewnętrzną spełniają wymagania przedstawione w tabeli obok:

UWAGA

Odwadniacze oleju

Jeśli olej cofnie się do sprężarki jednostki zewnętrznej, może to spowodować sprężanie cieczy lub pogorszenie powrotu oleju. Zapobiegają temu pułapki olejowe w rurach gazowych.

Oddzielacz oleju należy instalować co 6 m (20 stóp) pionowej rury ssącej (jednostka <36000 Btu/h).

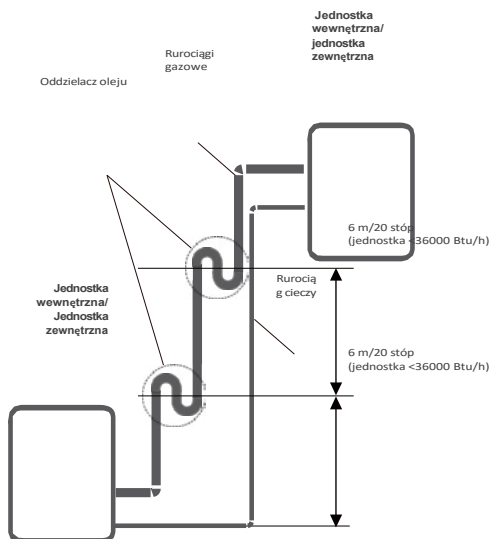

UWAGA

- Rura rozgałęźna musi być zainstalowana poziomo. Kąt większy niż 10° może spowodować nieprawidłowe działanie.
- **NIE** montuj rury łączącej, dopóki nie zostaną zainstalowane zarówno jednostki wewnętrzne, jak i zewnętrzne.
- Zaizoluj rury gazowe i cieczowe, aby zapobiec kondensacji.

Krok 1: Cięcie rur

Podczas przygotowywania rur czynnika chłodniczego należy zachować szczególną ostrożność, aby prawidłowo je przyciąć i rozszerzyć. Zapewni to wydajną pracę i zminimalizuje potrzebę przyszłych konserwacji.

Zmierz odległość między

- jednostki wewnętrznej i zewnętrznej. Za pomocą obcinaka do rur przycinaj rurę
- nieco dłuższą niż zmierzona odległość. Upewnij się, że rura jest przycięta pod
- idealnym kącie 90°.

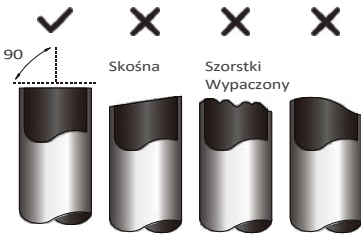

NIE DEFORMUJ RURY PODCZAS CIĘCIA

Należy zachować szczególną ostrożność, aby nie uszkodzić, wgnieść ani zdeformować rury podczas cięcia. Spowoduje to znaczne zmniejszenie wydajności grzewczej

Krok 2: Usuń zadziory

Zadziory mogą wpływać na szczelność połączenia rur chłodniczych. Należy je całkowicie usunąć.

- Trzymaj rurę pod kątem skierowanym w dół, aby zapobiec przedostawaniu się zadziorów do rury.
- Za pomocą rozwiertaka lub narzędzia do usuwania zadziorów usuń wszystkie zadziory z przeciętej części rury.

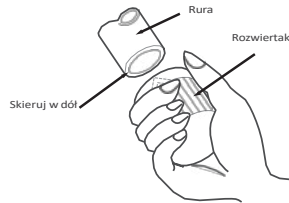

Krok 3: Rozszerz końcówki rur

Prawidłowe rozszerzenie jest niezbędne do uzyskania szczelnego połączenia.

- Po usunięciu zadziorów z przyciętej rury należy uszczelnić jej końce taśmą PVC, aby zapobiec przedostawaniu się ciał obcych do rury.
- Owiń rurę materiałem izolacyjnym.
- Na obu końcach rury załóż nakrętki rozszerzające. Upewnij się, że są one skierowane we właściwym kierunku, ponieważ po rozszerzeniu nie można ich już założyć ani zmienić ich kierunku.

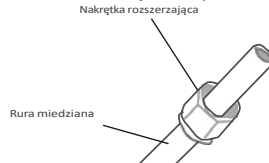

- Przed przystąpieniem do rozszerzania końcówek rur należy usunąć taśmę PVC z końców rur.

- Zaciśnąć rozszerzenie na końcu rury. Koniec rury musi wystawać poza formę rozszerzenia.

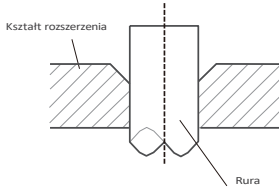

- Umieść narzędzie do rozszerzania na formie.
- Obróć uchwyt narzędzia do rozszerzania w prawo, aż rura zostanie całkowicie rozszerzona.

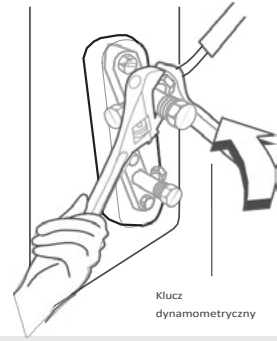

PRZEDŁUŻENIE RURY POZA FORMĘ ROZSZERZAJĄCĄ

Miernik rury	Moment dokręcania	Wymiar rozszerzenia (A) (jednostka: mm/cal)		Kształt rozszerzenia
		Min.	Maks.	
∅ 6.35 (∅ 1/4")	18-20 N.m (180-200 kgf/cm)	8.4/0.33	8.7/0.34	
∅ 9.52 (∅ 3/8")	32-39 N.m (320-390 kgf/cm)	13.2/0.52	13.5/0.53	
∅ 12.7 (∅ 1/2")	49-59 N.m (490-590 kgf/cm)	16.2/0.64	16.5/0.65	
∅ 16 (∅ 5/8")	57-71 N.m (570-710 kgf/cm)	19.2/0.76	19.7/0.78	

- Zdejmij narzędzie do rozszerzania i formę do rozszerzania, a następnie sprawdź, czy na końcu rury nie ma pęknięć i czy rozszerzenie jest równomierne.

Krok 4: Podłącz rury

Najpierw podłącz rury miedziane do jednostki wewnętrznej, a następnie podłącz ją do jednostki zewnętrznej. Najpierw należy podłączyć rurę niskiego ciśnienia, a następnie rurę wysokiego ciśnienia.

- Podczas podłączania nakrętek rozszerzanych nałoż cienką warstwę oleju chłodniczego na rozszerzone końce rur.
- Wyrównaj środki dwóch rur, które chcesz połączyć.
- Dokręć nakrętkę rozszerzającą ręcznie.
- Za pomocą klucza chwycić nakrętkę na rurze urządzenia.
- Trzymając mocno nakrętkę, użyj klucza dynamometrycznego, aby dokręcić nakrętkę rozszerzającą zgodnie z wartościami momentu obrotowego podanymi w powyższej tabeli.

UWAGA

Podczas podłączania lub odłączania rur od urządzenia należy używać zarówno klucza płaskiego, jak i klucza dynamometrycznego.

UWAGA

Pamiętaj, aby owinąć rurę izolacją. Bezpośredni kontakt z gołą rurą może spowodować oparzenia lub odmrożenia.

- Upewnij się, że rura jest prawidłowo podłączona. Zbyt mocne dokręcenie może spowodować uszkodzenie rozszerzenia rury, a zbyt słabe dokręcenie może prowadzić do wycieku.

UWAGA

MINIMALNY PROMIENŹ ZAGIĘCIA

Ostrożnie wygnij rurę w środkowej części zgodnie z poniższym schematem. NIE ZAGINAJ rury pod kątem większym niż 90° ani więcej niż 3 razy.



minimalny promień 10 cm (3,9 cala)

- Po podłączeniu rur miedzianych do jednostki wewnętrznej owiń kabel zasilający, kabel sygnałowy i rury taśmą mocującą.

UWAGA

NIE NALEŻY splatać kabla sygnałowego z innymi przewodami. Podczas wiązania tych elementów razem nie należy splatać ani krzyżować kabla sygnałowego z żadnymi innymi przewodami.

PRZEWODY ŚRODKI OSTROŻNOŚCI DOTYCZĄCE PRZEWODÓW

OSTRZEŻENIE

PRZED WYKONANIEM JAKIKOLWIEK PRAC ELEKTRYCZNYCH NALEŻY ZAPOZNAĆ SIĘ Z NINIEJSZYMI OSTRZE

- Wszystkie instalacje elektryczne muszą być zgodne z lokalnymi i krajowymi przepisami i normami elektrycznymi oraz muszą być wykonane przez licencjonowanego elektryka.
- Wszystkie połączenia elektryczne muszą być wykonane zgodnie ze schematem połączeń elektrycznych znajdującym się na panelach jednostek wewnętrznych i zewnętrznych.
- W przypadku poważnych problemów związanych z bezpieczeństwem zasilania należy natychmiast przerwać pracę. Należy wyjaśnić klientowi powody swojej decyzji i odmówić instalacji urządzenia do czasu prawidłowego rozwiązania problemu związanego z bezpieczeństwem.
- Napięcie zasilania powinno mieścić się w zakresie 90–110% napięcia znamionowego. Niewystarczające zasilanie może spowodować nieprawidłowe działanie, porażenie prądem lub pożar.
- Zaleca się zainstalowanie zewnętrznego ogranicznika przepięć na zewnętrznym wyłączniku.
- W przypadku podłączania zasilania do stałego okablowania, w stałym okablowaniu należy zainstalować przełącznik lub wyłącznik automatyczny, który odłącza wszystkie bieguny i ma rozstaw styków co najmniej 1/8 cala (3 mm). Wykwalifikowany technik musi używać zatwierdzonego wyłącznika automatycznego lub przełącznika.
- Urządzenie należy podłączyć wyłącznie do indywidualnego obwodu odgałęzionego. Nie należy podłączać do tego gniazdka innych urządzeń.
- Należy upewnić się, że klimatyzator jest prawidłowo uziemiony.
- Każdy przewód musi być dobrze podłączony. Luźne okablowanie może spowodować przegrzanie zacisku, co może doprowadzić do awarii produktu i pożaru.
- Nie należy dopuścić do stykania się przewodów z rurami chłodniczymi, sprężarką lub innymi ruchomymi częściami urządzenia.
- Jeśli urządzenie jest wyposażone w pomocniczy grzejnik elektryczny, należy go zainstalować w odległości co najmniej 1 metra (40 cali) od wszelkich materiałów palnych.
- Aby uniknąć porażenia prądem, nigdy nie dotykaj elementów elektrycznych zaraz po wyłączeniu zasilania. Po wyłączeniu zasilania zawsze odczekaj co najmniej 10 minut przed dotknięciem elementów elektrycznych.
- Upewnij się, że przewody elektryczne nie krzyżują się z przewodami sygnałowymi. Może to spowodować zniekształcenia, zakłócenia lub ewentualnie uszkodzenie płytek drukowanych.
- Do tego samego obwodu zasilającego nie należy podłączać żadnych innych urządzeń.
- Przed podłączeniem przewodów wewnętrznych należy podłączyć przewody zewnętrzne.

OSTRZEŻENIE

PRZED WYKONANIEM JAKIKOLWIEK PRAC ELEKTRYCZNYCH LUB OKABLOWANIA NALEŻY WYŁĄCZYĆ GŁÓWNE ZASILANIE SYSTEMU.

UWAGA DOTYCZĄCA PRZEŁĄCZNIKA POWIETRZNEGO

Gdy maksymalny prąd klimatyzatora przekracza 16 A, należy zastosować wyłącznik powietrzny lub wyłącznik różnicowoprądowy z urządzeniem zabezpieczającym (zakupione oddzielnie). Gdy maksymalny prąd klimatyzatora jest mniejszy niż 16 A, przewód zasilający klimatyzatora powinien być wyposażony w

wtyczką (do nabycia osobno). W Ameryce Północnej urządzenie powinno być podłączone zgodnie z wymaganiami NEC i CEC.

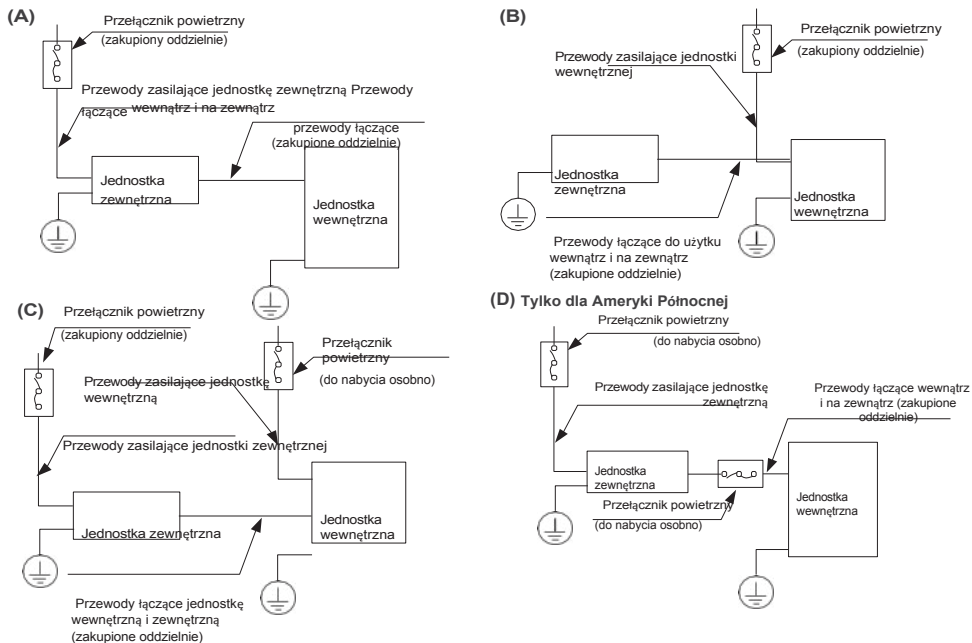

UWAGA: Schematy mają charakter wyłącznie poglądowy. Urządzenie użytkownika może nieznacznie różnić się od przedstawionego na rysunku. Obowiązuje rzeczywisty kształt urządzenia.

OKABLOWANIE URZĄDZENIA ZEWNĘTRZNEGO

⚠ OSTRZEŻENIE

Przed przystąpieniem do jakichkolwiek prac elektrycznych lub związanych z okablowaniem należy wyłączyć główne zasilanie systemu.

1. Przygotuj kabel do podłączenia
 - a. Najpierw należy wybrać odpowiedni rozmiar kabla. Należy używać kabli H07RN-F.

UWAGA: W Ameryce Północnej należy wybrać typ kabla zgodnie z lokalnymi przepisami i normami elektrycznymi.

Minimalna powierzchnia przekroju poprzecznego kabli zasilających i sygnałowych (dla porównania)

Prąd znamionowy urządzenia (A)	Nominalna powierzchnia przekroju poprzecznego (mm ²)
> 3 i ≤ 6	0,75
> 6 i ≤ 10	1
> 10 i ≤ 16	1,5
> 16 i ≤ 25	2,5
> 25 i ≤ 32	4
> 32 i ≤ 40	6

WYBIERZ ODPOWIEDNI ROZMIAR KABLA

Rozmiar kabla zasilającego, kabla sygnałowego, bezpiecznika i przełącznika zależy od maksymalnego prądu urządzenia. Maksymalny prąd jest podany na tabliczce znamionowej umieszczonej na bocznym panelu urządzenia. Aby wybrać odpowiedni kabel, bezpiecznik lub przełącznik, należy zapoznać się z informacjami na tej tabliczce.

UWAGA: W Ameryce Północnej należy wybrać odpowiedni rozmiar kabla zgodnie z minimalną obciążalnością prądową obwodu podaną na tabliczce znamionowej urządzenia.

- Za pomocą ściągacza izolacji zdejmij gumową osłonę z obu końców kabla sygnałowego, odstaniając około 15 cm (5,9 cala) przewodu.
- Zdejmij izolację z końcówek.
- Za pomocą zaciskarki do przewodów zacisnij końcówki w kształcie litery U.

UWAGA: Podczas podłączania przewodów należy ściśle przestrzegać schematu połączeń znajdującego się wewnątrz pokrywy skrzynki elektrycznej.

- Odkręć pokrywę skrzynki elektrycznej i zdejmij ją.

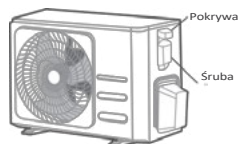

- Podłącz końcówki U-lug do zacisków. Dopasować kolory/etykiety przewodów do etykiet na listwie zaciskowej. Mocno przykręcić końcówkę U każdego przewodu do odpowiedniego zacisku.

- Zacisnąć kabel za pomocą zacisku kablowego.
- Nieuzywane przewody należy zaizolować taśmą izolacyjną. Należy trzymać je z dala od wszelkich elementów elektrycznych lub metalowych.
- Ponownie założyć pokrywę skrzynki sterowniczej.

OKABLOWANIE URZĄDZENIA WEWNĘTRZNEGO

1. Przygotuj kabel do podłączenia.
 - a. Za pomocą szczypiec do zdejmowania izolacji zdejmij gumową osłonę z obu końców kabla sygnałowego, odsłaniając około 15 cm (5,9 cala) przewodu.
 - b. Zdejmij izolację z końców przewodów.
 - c. Za pomocą zaciskarki do przewodów zaciśnij końcówki U na końcach przewodów.
 - d. Do połączenia między jednostką wewnętrzną a zewnętrzną należy użyć kabla z rdzeniem miedzianym $4 \times 1,0 \text{ mm}^2$.
 - e. Najpierw należy wybrać odpowiedni rozmiar kabla. Należy używać kabli H07RN-F.

2. Zdejmij pokrywę skrzynki sterowniczej elektrycznej na jednostce wewnętrznej.

3. Podłącz końcówki u-lug do zacisków.

Dopasować kolory/etykiety przewodów do etykiet na listwie zaciskowej. Mocno przykręcić końcówkę U każdego przewodu do odpowiedniego zacisku. Zapoznaj się z numerem seryjnym i schematem połączeń znajdującym się na pokrywie skrzynki sterowniczej.

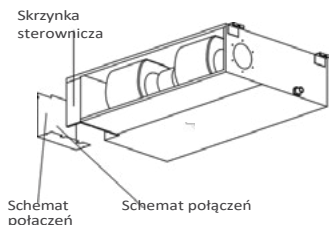

Pierścień magnetyczny (jeśli jest dostarczony i zapakowany wraz z akcesoriów)

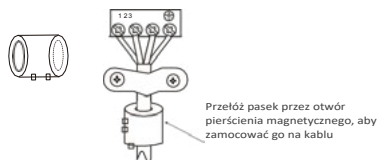

UWAGA

- Podczas podłączania przewodów należy ściśle przestrzegać schematu połączeń.
- Obwód chłodniczy może się bardzo nagrzewać. Trzymaj kabel połączeniowy z dala od rury miedzianej.

4. Przymocować kabel za pomocą zacisku kablowego. Kabel nie może być luźny ani nie może ciągnąć za końcówki w kształcie litery U.

5. Skrzynka wyświetlacza musi być zainstalowana w skrzynce sterowania elektrycznego, skrzynka wyświetlacza musi być zainstalowana wewnątrz sterowania elektrycznego, przymocowana do blaszanych zacisków skrzynki sterowania elektrycznego. (niektóre modele)

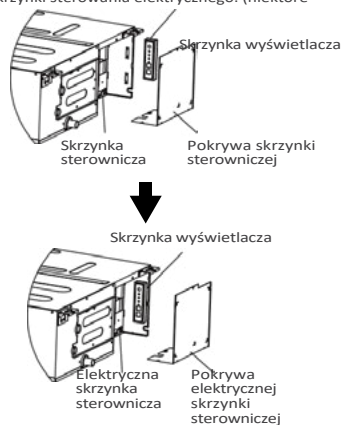

6. Ponownie zamocować pokrywę skrzynki elektrycznej.

Specyfikacje zasilania (nie dotyczy Ameryki Północnej)



UWAGA

W przypadku elektrycznego ogrzewania pomocniczego należy dodać wyłącznik automatyczny/bezpiecznik o wartości powyżej 10 A. Specyfikacja wyłącznika automatycznego/bezpiecznika powinna być zgodna z danymi podanymi na tabliczce znamionowej urządzenia. (dotyczy modelu australijskiego)

Specyfikacje zasilania wewnętrznego

MODEL (Btu/h)		≤18K
MOC	FAZA	1 faza
	NAPIĘCIE	208-240 V
WYŁĄCZNIK AUTOMATYCZNY/ BEZPIECZNIK (A)		25/20

Specyfikacje zasilacza zewnętrznego

MODEL (Btu/h)		≤18K
MOC	FAZA	1 faza
	NAPIĘCIE	208-240 V
WYŁĄCZNIK AUTOMATYCZNY/ BEZPIECZNIK (A)		25/20

Specyfikacje niezależnego zasilacza

MODEL (Btu/h)		≤18K
MOC (wewnętrzna)	FAZA	1 faza
	NAPIĘCIE	208-240 V
WYŁĄCZNIK AUTOMATYCZNY/ BEZPIECZNIK (A)		15/10
MOC (na zewnątrz)	FAZA	1 faza
	NAPIĘCIE	208-240 V
WYŁĄCZNIK AUTOMATYCZNY/ BEZPIECZNIK (A)		25/20

Typ falownika Specyfikacje zasilania klimatyzacji

MODEL (Btu/h)		≤18K
MOC (wewnętrzna)	FAZA	1 faza
	NAPIĘCIE	220–240 V
WYŁĄCZNIK AUTOMATYCZNY/ BEZPIECZNIK (A)		15/10
MOC (na zewnątrz)	FAZA	1 faza
	NAPIĘCIE	220–240 V
WYŁĄCZNIK AUTOMATYCZNY/ BEZPIECZNIK (A)		25/20

POWIETRZNA EWAKUACJA

UWAGA

Podczas otwierania trzpieni zaworów należy obracać klucz sześciokątny, aż uderzy on o ogranicznik. Nie należy próbować otwierać zaworu na siłę.

Przygotowania i środki ostrożności

Powietrze i ciała obce w obwodzie czynnika chłodniczego mogą powodować nieprawidłowy wzrost ciśnienia, co może uszkodzić klimatyzator, zmniejszyć jego wydajność i spowodować obrażenia. Użyj pompy próżniowej i manometru, aby opróżnić obieg czynnika chłodniczego, usuwając z układu wszelkie nie skraplające się gazy i wilgoć. Opróżnianie należy przeprowadzić podczas pierwszej instalacji oraz w przypadku przeniesienia urządzenia.

PRZED WYKONANIEM OPRÓŻNIANIA

- Upewnij się, że rury łączące jednostkę wewnętrzną i zewnętrzną są prawidłowo podłączone.
- Sprawdź, czy wszystkie przewody są prawidłowo podłączone.

Instrukcje dotyczące opróżniania

1. Podłącz wąż ładujący manometru kolektora do portu serwisowego na zaworze niskiego ciśnienia jednostki zewnętrznej.
2. Podłącz drugi wąż ładowania z manometru kolektorowego do pompy próżniowej.
3. Otwórz stronę niskiego ciśnienia manometru. Strona wysokiego ciśnienia powinna pozostać zamknięta.
4. Włącz pompę próżniową, aby opróżnić układ.
5. Pompuj próżnię przez co najmniej 15 minut lub do momentu, aż miernik mieszanki wskaże -76 cmHg (-10^5 Pa).

Jednostka zewnętrzna

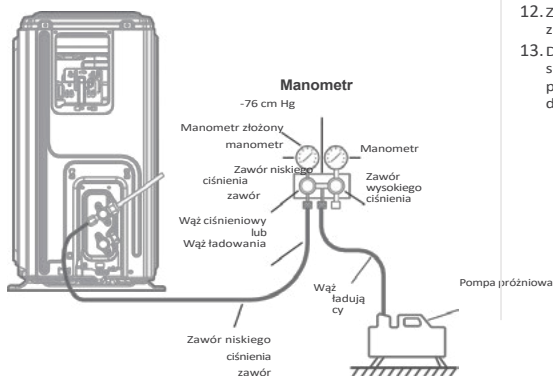

6. Zamknąć stronę niskiego ciśnienia manometru i wyłączyć pompę próżniową.
7. Odczekaj 5 minut, a następnie sprawdź, czy nie nastąpiła zmiana ciśnienia w układzie.
8. Jeśli nastąpiła zmiana ciśnienia w układzie, zapoznaj się z sekcją Sprawdzanie wycieków gazu, aby uzyskać informacje na temat sprawdzania wycieków. Jeśli nie nastąpiła zmiana ciśnienia w układzie, odkręć nasadkę z zaworu uszczelnionego (zaworu wysokiego ciśnienia).
9. Włóż klucz sześciokątny do zaworu uszczelnionego (zaworu wysokiego ciśnienia) i otwórz zawór, obracając klucz o 1/4 obrotu w lewo. Posłuchaj, czy z układu wydostaje się gaz, a następnie zamknij zawór po 5 sekundach.
10. Obserwuj manometr przez minutę, aby upewnić się, że nie ma zmian ciśnienia. Manometr powinien wskazywać wartość nieco wyższą od ciśnienia atmosferycznego.
11. Odłącz wąż ładujący od portu serwisowego.

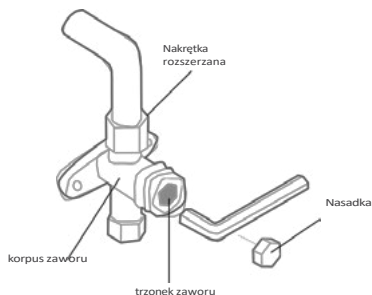

12. Za pomocą klucza sześciokątnego całkowicie otwórz zawory wysokiego i niskiego ciśnienia.
13. Dokręć ręcznie nakrętki wszystkich trzech zaworów (port serwisowy, wysokie ciśnienie, niskie ciśnienie). W razie potrzeby można je dokręcić dalej za pomocą klucza dynamometrycznego.

UWAGA DOTYCZĄCA DODAWANIA CZYNNIKA CHŁODNICZEGO



UWAGA

NIE mieszać różnych rodzajów czynników chłodniczych.

Niektóre systemy wymagają dodatkowego napełnienia w zależności od długości rur. Standardowa długość rur różni się w zależności od lokalnych przepisów. Na przykład w Ameryce Północnej standardowa długość rur wynosi 7,5 m (25'). W innych regionach standardowa długość rur wynosi 5 m (16'). Czynnik chłodniczy należy napełniać przez port serwisowy na zaworze niskiego ciśnienia jednostki zewnętrznej. Dodatkową ilość czynnika chłodniczego do napełnienia można obliczyć za pomocą następującego wzoru:

	Liquid Side Diameter		
	ϕ6.35(1/4")	ϕ9.52(3/8")	ϕ12.7(1/2")
R22 (rurka kryzowa w jednostce wewnętrznej):	(Całkowita długość rury – standardowa długość rury) x 30 g (0,32 uncji)/m (stopa)	(Całkowita długość rury – standardowa długość rury) x 65 g (0,69 uncji)/m (stopa)	(Całkowita długość rury – standardowa długość rury) x 115 g (1,23 uncji)/m (stopa)
R22 (rurka kryzowa w jednostce zewnętrznej):	(Całkowita długość rury – standardowa długość rury) x 15 g (0,16 uncji)/m (ft)	(Całkowita długość rury – standardowa długość rury) x 30 (0,32 uncji)/m (stopa)	(Całkowita długość rury – standardowa długość rury) x 60 g (0,64 uncji)/m (ft)
R410A: (rurka kryzowa w jednostce wewnętrznej):	(Całkowita długość rury – standardowa długość rury) x 30 g (0,32 uncji)/m (ft)	(Całkowita długość rury – standardowa długość rury) x 65 g (0,69 uncji)/m (ft)	(Całkowita długość rury – standardowa długość rury) x 115 g (1,23 uncji)/m (stopa)
R410A: (rurka kryzowa w jednostce zewnętrznej):	(Całkowita długość rury – standardowa długość rury) x 15 g (0,16 uncji)/m (ft)	(Całkowita długość rury – standardowa długość rury) x 30 g (0,32 uncji)/m (ft)	(Całkowita długość rury – standardowa długość rury) x 65 g (0,69 uncji)/m (ft)
R32 :	(Całkowita długość rury – standardowa długość rury) x 12 g (0,13 uncji)/m (ft)	(Całkowita długość rury – standardowa długość rury) x 24 g (0,26 uncji)/m (ft)	(Całkowita długość rury – standardowa długość rury) x 40 g (0,42 uncji)/m (ft)



UWAGA NIE należy mieszać różnych rodzajów czynników chłodniczych.

Tylko dla modeli australijskich:

- Urządzenie zawiera fabrycznie napełniony czynnik chłodniczy wystarczający na 20 m przewodów chłodniczych i nie wymaga dodatkowego napełnienia czynnikiem chłodniczym w miejscu instalacji w przypadku instalacji o długości przewodów chłodniczych do 20 m. Gdy długość przewodów chłodniczych przekracza 20 m, należy dodatkowo napełnić czynnikiem chłodniczym w ilości obliczonej na podstawie długości przewodów i powyższej tabeli dla części przekraczającej 20 m.
- W przypadku wykorzystania istniejącego systemu rur wymagana ilość czynnika chłodniczego będzie się różnić w zależności od rozmiaru rury cieczy.

Wzór na obliczenie dodatkowej ilości czynnika chłodniczego:

Dodatkowa ilość czynnika chłodniczego (kg) = { długość główna (m) – fabryczna ilość czynnika chłodniczego 20 (m) } x 0,03 (kg/m)

- Należy pamiętać o usunięciu dodatkowej ilości czynnika chłodniczego zgodnie z wartością znamionową podaną na tabliczce znamionowej (w przypadku rur chłodniczych o długości poniżej 5 m) w ramach testów weryfikacyjnych przeprowadzanych przez rynek lub rząd.

TESTOWANIE

UWAGA

Nieprzeprowadzenie testu może spowodować uszkodzenie urządzenia, szkody materialne lub obrażenia ciała.

Przed uruchomieniem próbnym

Po zakończeniu instalacji całego systemu należy przeprowadzić test. Przed rozpoczęciem testu należy sprawdzić następujące kwestie:

- a) Urządzenia wewnętrzne i zewnętrzne są prawidłowo zainstalowane.
- b) Rury i przewody są prawidłowo podłączone.
- c) W pobliżu wlotu i wylotu urządzenia nie ma żadnych przeszkód, które mogłyby spowodować słabą wydajność lub nieprawidłowe działanie produktu.
- d) System chłodniczy nie ma wycieków.
- e) System odprowadzania wody nie jest zablokowany i odprowadza wodę w bezpieczne miejsce.
- f) Izolacja cieplna jest prawidłowo zainstalowana.
- g) Przewody uziemiające są prawidłowo podłączone.
- h) Długość rur i dodatkowa wydajność czynnika chłodniczego zostały zapisane.
- i) Napięcie zasilania jest odpowiednie dla klimatyzatora.

Instrukcje dotyczące uruchomienia próbnego

1. Otworzyć zawory odcinające ciecz i gaz.
2. Włączyć główny wyłącznik zasilania i poczekać, aż urządzenie się nagrzeje.
3. Ustaw klimatyzator w trybie CHŁODZENIA.
4. W przypadku jednostki wewnętrznej
 - a. Upewnij się, że pilot zdalnego sterowania i jego przyciski działają prawidłowo.
 - b. Upewnij się, że żaluzje poruszają się prawidłowo i można je zmieniać za pomocą pilota.
 - c. Sprawdź dokładnie, czy temperatura w pomieszczeniu jest rejestrowana prawidłowo.
 - d. Upewnij się, że wskaźniki na pilocie zdalnego sterowania i panelu wyświetlacza na jednostce wewnętrznej działają prawidłowo.
 - e. Upewnij się, że przyciski ręczne na jednostce wewnętrznej działają prawidłowo.

- f. Sprawdź, czy system odprowadzania wody nie jest zablokowany i czy działa prawidłowo.
 - g. Upewnij się, że podczas pracy nie występują wibracje ani nietypowe odgłosy.
5. W przypadku jednostki zewnętrznej
 - a. Sprawdź, czy układ chłodniczy nie ma wycieków.
 - b. Upewnij się, że podczas pracy nie występują wibracje ani nietypowe odgłosy.
 - c. Upewnij się, że wiatr, hałas i woda wytwarzane przez urządzenie nie przeszkadzają sąsiadom ani nie stanowią zagrożenia dla bezpieczeństwa.
 6. Test drenażu
 - a. Upewnij się, że rura odpływowa przepływa płynnie. W nowych budynkach test ten należy przeprowadzić przed wykończeniem sufitu.
 - b. Zdejmij pokrywę testową. Dodaj 2000 ml wody do zbiornika przez dołączoną rurkę.
 - c. Włącz główny wyłącznik zasilania i uruchom klimatyzator w trybie CHŁODZENIA.
 - d. Postępuj, czy pompa odprowadzająca wodę nie wydaje żadnych nietypowych dźwięków.
 - e. Sprawdź, czy woda jest odprowadzana. W zależności od rury odpływowej, rozpoczęcie odprowadzania wody może potrwać do jednej minuty.
 - f. Upewnij się, że w żadnym z przewodów nie ma wycieków.
 - g. Wyłącz klimatyzator. Wyłącz główny wyłącznik zasilania i ponownie załóż pokrywę testową.

UWAGA: Jeśli urządzenie działa nieprawidłowo lub nie działa zgodnie z oczekiwaniami, przed skontaktowaniem się z obsługą klienta należy zapoznać się z sekcją Rozwiązywanie problemów w instrukcji obsługi.











URUCHOMIENIE

Wewnętrzne urządzenia kanałowe można zaprogramować na różne ciśnienia statyczne lub stały przepływ powietrza w czasie rzeczywistym. Aby ustawić ciśnienie statyczne lub stały przepływ powietrza w czasie rzeczywistym, należy wykonać następujące czynności.

W PRZYPADKU KORZYSTANIA Z PRZEWODOWEGO STEROWNIKA 120L











Aby ustawić przepływ powietrza przy ciśnieniu statycznym

Fabryczne ustawienie domyślne to SP1. Zewnętrzne ciśnienie statyczne można ręcznie zmienić na krzywe wentylatora 1, 2, 3, 4, 5, 6, 7, 8.

- Naciśnij i przytrzymaj przycisk ON/OFF  i FAN  przez około 7 sekund.
- Naciśnij przycisk „^”  lub „v” , aby przewijać menu i wybrać „8”.
- Naciśnij i przytrzymaj przycisk ON/OFF  przez około 2 sekundy, naciśnij „^”  lub „v” , aby przewijać i wybierz „1~8”.
- Naciśnij „OK”  lub „OK”, a na wyświetlaczu pojawi się komunikat „CS”.
- Naciśnij i przytrzymaj przycisk ON/OFF  oraz FAN  przez około 7 sekund, a następnie wyjdź z trybu testowego.

Aby ustawić stały przepływ powietrza w czasie rzeczywistym

Użyj funkcji automatycznej regulacji przepływu powietrza „AF”, aby uzyskać stały przepływ powietrza w czasie rzeczywistym.

- Naciśnij i przytrzymaj przycisk ON/OFF  i FAN  przez około 7 sekund.
- Naciśnij przycisk „^”  lub „v” , aby przewijać menu i wybrać „8”.
- Naciśnij i przytrzymaj przycisk ON/OFF  przez około 2 sekundy, naciśnij przycisk „^”  lub „v” , aby przewijać i wybierz „AF”.
- Naciśnij przycisk „OK”  lub „OK”, a na wyświetlaczu pojawi się komunikat „CS”.
- Naciśnij i przytrzymaj przycisk ON/OFF  oraz FAN  przez około 7 sekund, a następnie wyjdź z trybu testowego.

UWAGA: Przed uruchomieniem sprawdź podłączenie zasilania urządzenia, włącz zasilanie i nie uruchamiaj urządzenia.





UWAGA: Jeśli po regulacji przepływu powietrza nie nastąpiła zmiana, należy ponownie wykonać ustawienia.

UWAGA: W modelach serii 9K, 12K, 18K o niskim ciśnieniu statycznym opcje SP mogą mieć tylko wartości od 1 do 4.

W PRZYPADKU KORZYSTANIA Z PRZEWODOWEGO STEROWNIKA 120N



Aby ustawić przepływ powietrza przy ciśnieniu statycznym

Ustawienie fabryczne to SP1. Zewnętrzne ciśnienie statyczne można ręcznie zmienić na krzywe wentylatora 1, 2, 3, 4, 5, 6, 7, 8.

- Naciśnij i przytrzymaj przycisk „C o p y”  (Kopiuje ustawienia fabryczne) przez około 3 sekundy. W prawym dolnym rogu wyświetli się komunikat „P:00”. Naciśnij przycisk „OK”.
- Naciśnij przycisk „^” , aby przewijać menu. W prawym dolnym rogu wyświetli się SP. Naciśnij „OK”.
- Naciśnij „^”  lub „v” , aby przewijać menu i wybrać „1~8”, naciśnij „OK”.
- Naciśnij „Wstecz” , aby wyjść z trybu testowego.

Aby ustawić stały przepływ powietrza w czasie rzeczywistym

Użyj funkcji automatycznej regulacji przepływu powietrza „AF”, aby uzyskać stały przepływ powietrza w czasie rzeczywistym.

- Naciśnij i przytrzymaj przycisk kopiowania  przez około 3 sekundy. W prawym dolnym rogu wyświetli się P:00. Naciśnij „OK”.
- Naciśnij „^” , aby przewijać menu. W prawym dolnym rogu wyświetli się AF. Naciśnij przycisk „OK”.
- Naciśnij „Wstecz” , aby wyjść z trybu testowego.

UWAGA: T1, T2, T2b, T3, T4 to podmenu dotyczące termistorów. NIE wybieraj tej opcji, aby ustawić zewnętrzne ciśnienie statyczne.

UWAGA: Przed uruchomieniem sprawdź podłączenie zasilania urządzenia, włącz zasilanie i nie uruchamiaj urządzenia.

UWAGA: Jeśli po regulacji przepływu powietrza nie nastąpiła zmiana, należy ponownie wykonać ustawienia.

UWAGA: Ustawienie ciśnienia statycznego lub automatycznego przepływu powietrza wymaga użycia przewodowego pilota zdalnego sterowania.

UWAGA: W modelach serii 6K, 9K, 12K, 18K o niskim ciśnieniu statycznym opcje SP mogą wynosić tylko „1~4”.

PAKOWANIE I ROZPAKOWYWANIE URZĄDZENIA

Instrukcje dotyczące pakowania i rozpakowywania urządzenia:

Rozpakowywanie:

Urządzenie wewnętrzne:

1. Przeciąć taśmę opakowaniową.
2. Rozpakuj opakowanie.
3. Wyjmij wyściółkę i podpórkę opakowania.
4. Usuń folię opakowaniową.
5. Wyjmij akcesoria.
6. Wyjmij urządzenie i połóż je płasko.

Jednostka zewnętrzna

1. Przetnij taśmę opakowaniową.
2. Wyjmij urządzenie z opakowania.
3. Usuń piankę z urządzenia.
4. Zdejmij folię opakowaniową z urządzenia.

Opakowanie:

Urządzenie wewnętrzne:

1. Umieść jednostkę wewnętrzną w folii opakowaniowej.
2. Włóż akcesoria.
3. Umieść poduszkę opakowaniową i podpórkę opakowaniową.
4. Włóż jednostkę wewnętrzną do opakowania.
5. Zamknij opakowanie i zaklej je.
6. W razie potrzeby użyj taśmy pakowej.

Jednostka zewnętrzna:

1. Umieść jednostkę zewnętrzną w folii opakowaniowej.
2. Włóż dolną piankę do pudełka.
3. Włóż jednostkę zewnętrzną do opakowania, a następnie umieść górną piankę opakowaniową na urządzeniu.
4. Zamknij opakowanie i zaklej je.
5. W razie potrzeby użyj taśmy pakowej.

UWAGA: Zachowaj wszystkie elementy opakowania, ponieważ mogą one być potrzebne w przyszłości.

Konstrukcja i specyfikacje mogą ulec zmianie bez uprzedniego powiadomienia w celu ulepszenia produktu. Szczegółowe informacje można uzyskać u przedstawiciela handlowego lub producenta. Wszelkie aktualizacje instrukcji będą zamieszczane na stronie internetowej serwisu, prosimy sprawdzać najnowszą wersję.

Dodatkowa instrukcja montażu

Wymiary jednostki wewnętrznej

Jeśli wymiary urządzenia (szer. x gł. x wys.) są zgodne z danymi podanymi na schemacie, należy postępować zgodnie z poniższymi instrukcjami.

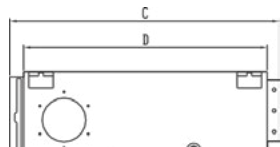
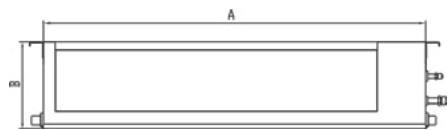

Model	Wymiary zewnętrzne (calo/mm)			
	A	B	C	D
Model-A	27,6/700	7,9/200	19,9/506	17,7/450
Model B	34,6/880	8,3/210	26,5/674	23,6/600

Model-A

Instalacja pozioma

1.1 Z pompą zewnętrzną

Odetnij oba końce węża gumowego, aby uzyskać prostą rurę, użyj jej do połączenia złączki odpływowej A i pompy zewnętrznej, a następnie zabezpiecz ją zaciskami na obu końcach. Następnie podłącz rurę odpływową do złącza B. (patrz rys. 1)

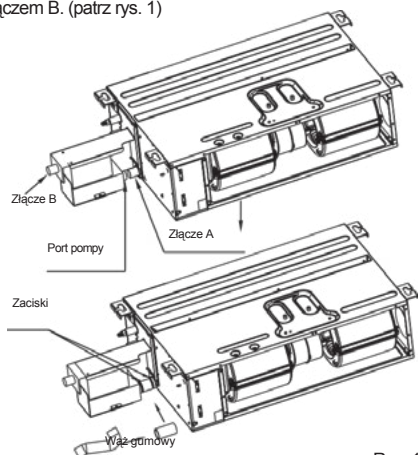

Rys. 1

Instalacja pionowa

2.1 Nie ma potrzeby stosowania pompy (wyłączyć pompę)

Pompa musi być wyłączona, gdy urządzenie jest zainstalowane w pozycji pionowej lub gdy zespół pompy jest usunięty z pierwotnego położenia.

Otwórz pokrywę zespołu E-Parts Box, odłącz wtyczkę „PUMP”, aby wyłączyć funkcję pompy, i podłącz wtyczkę „CN5”, aby wyłączyć czujnik poziomu wody. (Patrz rys. 2)

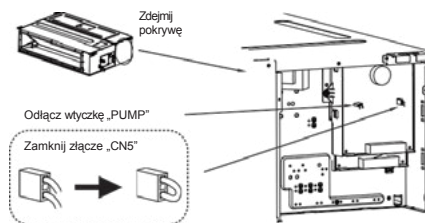

Rys. 2

2.2 Połączenie rury odpływowej

W przypadku montażu w pozycji pionowej (przepływ w górę) należy najpierw wyłączyć pompę. Aby wyłączyć pompę, należy wykonać czynności opisane w punkcie 2.1 (rys. 2). W przypadku urządzenia z pompą zewnętrzną można zdemontować cały zespół pompy. Następnie podłączyć rurę spustową do złącza spustowego. (Patrz rys. 3)

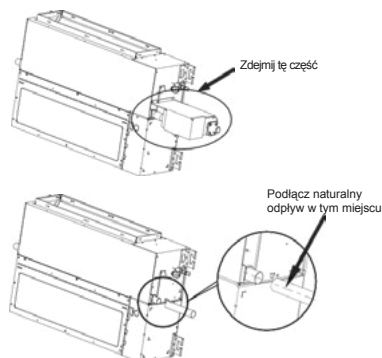

Rys. 3

Model B

Instalacja pozioma

1.1 Z pompą zewnętrzną

Złącza spustowe A, B i C są fabrycznie zakryte nasadkami. Zdejmij nasadkę ze złącza spustowego B, podłącz pompę zewnętrzną do złącza spustowego B za pomocą węża i dwóch zacisków węzowych. Następnie podłącz rurę spustową do złącza D. (Patrz rys. 4) Podłącz pompę zewnętrzną do styku „PUMP”, a czujnik poziomu wody do styku „CN5”, aby wyłączyć pompę. (Patrz rys. 5)

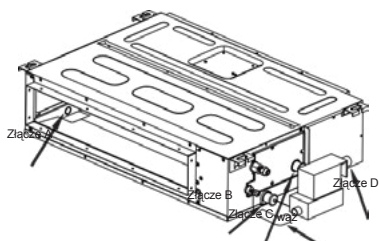

Rys. 4

Instalacja pionowa

2.1 Nie ma potrzeby stosowania pompy (wyłączenie pompy)

Pompa musi być wyłączona, gdy urządzenie jest zainstalowane w pozycji pionowej lub gdy zespół pompy jest wyjęty z pierwotnego położenia. Otwórz pokrywę zespołu E-Parts Box, odłącz wtyczkę „PUMP”, aby wyłączyć funkcję pompy, i podłącz wtyczkę „CN5”, aby wyłączyć czujnik poziomu wody. (Patrz rys. 5)

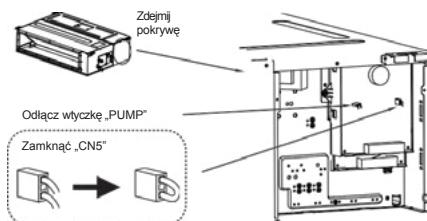

Rys. 5

2.2 Podłączanie rury spustowej

W przypadku montażu w pozycji pionowej (przepływ w górę) należy najpierw wyłączyć pompę. Aby wyłączyć pompę, należy postępować zgodnie z instrukcją w punkcie 2.1 (rys. 5). W przypadku urządzenia z pompą zewnętrzną całość Zespół pompy można zdjąć. Następnie należy zdjąć nasadkę złącza spustowego i podłączyć rurę spustową do złącza spustowego. (Patrz rys. 6, rys. 7 i rys. 8)

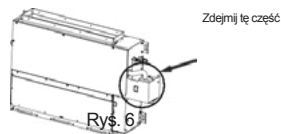

Rys. 6

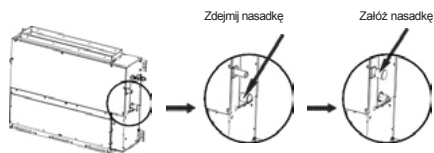

Rys. 7

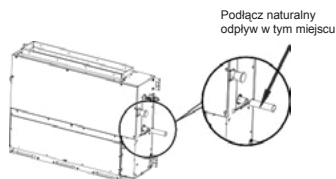

Rys. 8

UWAGA

:

Jeśli pompa wymaga wymiany, skontaktuj się z profesjonalnym serwisem technicznym.

KAISAI

PILOT ZDALNEGO STEROWANIA

Instrukcja montażu i obsługi

Dziękujemy za wybór naszego produktu.

Dla zapewnienia prawidłowej obsługi, zapoznaj się z instrukcją i przechowuj ją do wykorzystania w przyszłości.

W przypadku zagubienia instrukcji obsługi, skontaktuj się z lokalnym dystrybutorem lub odwiedź stronę www.kaisai.com lub prześlij wiadomość email na adres: handlowy@kaisai.com, w celu uzyskania wersji elektronicznej instrukcji.

SPIS TREŚCI

1. ŚRODKI OSTROŻNOŚCI	52
2. AKCESORIA MONTAŻOWE	53
3. SPOSÓB MONTAŻU	55
4. DANE TECHNICZNE	63
5. CECHY I FUNKCJE PILOTA PRZEWODOWEGO	64
6. ELEMENTY WYŚWIETLACZA PILOTA PRZEWODOWEGO	65
7. PRZYCISKI PILOTA PRZEWODOWEGO	66
8. PRZYGOTOWANIE DO UŻYTKU	67
9. DZIAŁANIE	68
10. FUNKCJE TIMERA	78
11. HARMONOGRAM NR 1 TIMERA TYGODNIOWEGO	81
12. HARMONOGRAM NR 2 TIMERA TYGODNIOWEGO	88
13. SYGNALIZACJA ALARMÓW O BŁĘDACH	94
14. WYMAGANIA TECHNICZNE	94
15. ZAPYTANIA I USTAWIENIA	95
16. PODŁĄCZENIE PILOTA BEZPRZEWODOWEGO	100

W instrukcji przedstawiono wyczerpująco środki ostrożności, którymi użytkownik powinien kierować się, używając urządzenia.

Aby móc prawidłowo używać pilota przewodowego, należy najpierw przeczytać całą niniejszą instrukcję.

Zachowaj instrukcję na przyszłość, ponieważ zawiera ważne informacje.

Wszystkie ilustracje w instrukcji są poglądowe i orientacyjne. Mogą pojawić się nieznaczne różnice pomiędzy ilustracjami, a zakupionym przez Ciebie pilotem przewodowym (w zależności od modelu). Rzeczywisty wygląd urządzenia jest decydujący.

1. Środki ostrożności



OSTRZEŻENIE

- Należy powierzyć montaż urządzenia jego sprzedawcy lub wykwalifikowanemu fachowcowi.
- Montaż przez inne osoby może prowadzić do nieprawidłowej instalacji, porażenia prądem lub pożaru.
- Ścisłe przestrzegaj niniejszej instrukcji montażu.
- Nieprawidłowa instalacja może doprowadzić do porażenia prądem lub pożaru.
- Ponowny montaż urządzenia wolno powierzyć wyłącznie wykwalifikowanemu fachowcowi.

Nie wolno odłączać urządzenia w nieodpowiedni, nagły sposób.

Grozi to nieprawidłową pracą klimatyzatora, jego przegrzaniem się, a nawet pożarem.

UWAGA

- Nie należy instalować urządzenia w miejscu narażonym na wyciek łatwopalnych gazów. Wyciek łatwopalnych gazów w pobliżu pilota przewodowego grozi pożarem.
- Nie wolno dotykać pilota przewodowego mokrymi dłońmi ani dopuścić do jego zalania. Grozi to porażeniem prądem!
- Należy dobrać okablowanie pilota przewodowego zgodnie z jego znamionowymi wartościami natężenia prądu. W przeciwnym razie istnieje niebezpieczeństwo zwarcia od prądu upływowego, przegrzania się instalacji, a nawet pożaru.

1. Środki ostrożności

UWAGA

- Okablowanie należy wykonać przewodami zalecanymi przez producenta. Należy chronić zaciski połączeń elektrycznych przed naciąganiem przewodów i innymi obciążeniami mechanicznymi. W przeciwnym razie istnieje niebezpieczeństwo przecięcia przewodu i przegrzania się instalacji, a nawet pożaru.

2. Akcesoria montażowe

Wybierz prawidłowe miejsce montażu.

Nie należy montować urządzeń w miejscu, w którym występuje znaczne zanieczyszczenie oparami oleju czy gazami zasiekanymi. Grożą one odkształceniem obudowy i podzespołów wewnętrznych, a co za tym idzie — uszkodzeniem urządzenia.

Przygotowania do montażu

1. Należy sprawdzić, czy urządzenie dostarczono ze wszystkimi częściami, które wymieniono poniżej.

L.p.	Nazwa	Ilość	Uwagi
1	Pilot przewodowy	1	_____
2	Instrukcja montażu i obsługi	1	_____
3	Śruby	3	M3.9x25 (do montażu na ścianie)
4	Kołki rozporowe	3	Do montażu naściennego
5	Śruby	2	M4x25 (do montażu na skrzynce przyłączonej)
6	Listwy z tworzywa pod śruby	2	Do montażu na skrzynce przyłączonej
7	Przewody przyłączeniowe	1	
8	Śruba	1	Wyposażenie dodatkowe
		1	M4X8 (do montażu grupy przewodów przyłączeniowych)

2. Akcesoria montażowe

2. Przygotuj następujące materiały do montażu na miejscu

L.p.	Nazwa	Ilość(do montażu wpuszczonego w ścianę)	Dane techniczne (orientacyjne)	Uwagi
1	Skrzynka przyłączowa	1	_____	_____
2	Rura kablowa (z tuleją izolacyjną i śrubą dociskową)	1	_____	_____

Środki ostrożności dotyczące instalacji pilota przewodowego

1. W instrukcji podano sposób montażu pilota przewodowego. Należy podłączyć pilot przewodowy do jednostki wewnętrznej zgodnie ze schematem połączeń elektrycznych przedstawionym w niniejszej instrukcji montażu.
2. Pilot przewodowy pracuje w pętli niskiego napięcia. Zabrania się bezpośredniego kontaktu z przewodami wysokiego napięcia, takimi jak 115 V, 220 V, 380 V i nie należy podłączać tego rodzaju przewodów do wspomnianej pętli; prześwit między skonfigurowanymi przewodami powinien wynosić 300 ~ 500 mm lub więcej.
3. Ekranowany przewód pilota przewodowego musi być solidnie uziemiony.
4. Po podłączeniu pilota przewodowego, nie można sprawdzać ciągłości tej izolacji za pomocą miernika.

3 Sposób montażu

1. Wymiary konstrukcyjne przewodowego pilota zdalnego sterowania

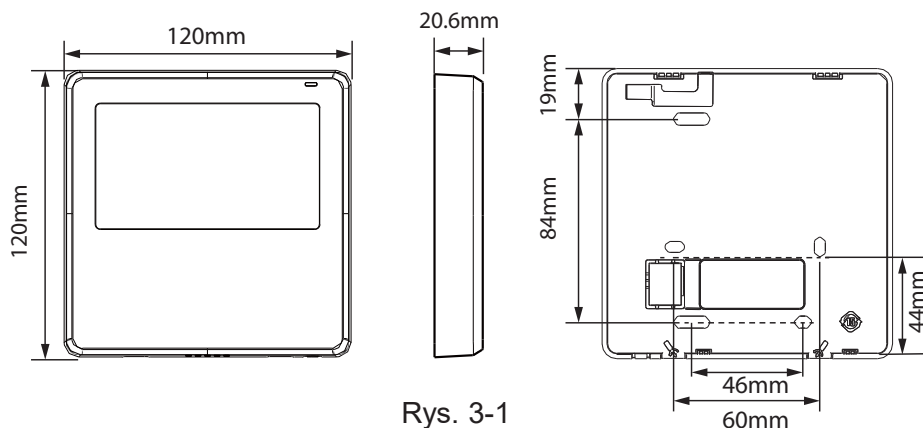

Rys. 3-1

2. Zdejmij przednią obudowę pilota przewodowego

- Wsuń ostrze śrubokrętu płaskiego w otwory przy dolnej krawędzi pilota przewodowego (są w 2 miejscach), po czym podważając tylną płytę, zdejmij przednią obudowę. (Rys.3-2)

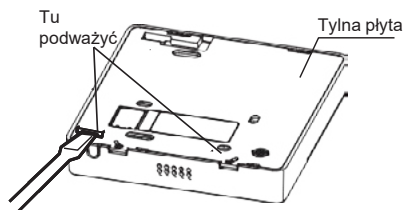

UWAGA: Nie podważaj w górę i w dół, możesz jedynie obracać śrubokrętem.

3 Sposób montażu

UWAGA: Płytką drukowaną pilota przewodowego przytwierdzona jest do przedniej obudowy. Ostrożnie podważaj obudowę śrubokrętem, aby nie uszkodzić płytki drukowanej.

3 Przymocowanie tylnej płyty pilota przewodowego do podłoża

- W przypadku montażu natynkowego należy przymocować tylną płytę do ściany za pomocą 3 śrub (ST3.9*25) i wtyczek. (Rys.3-3)

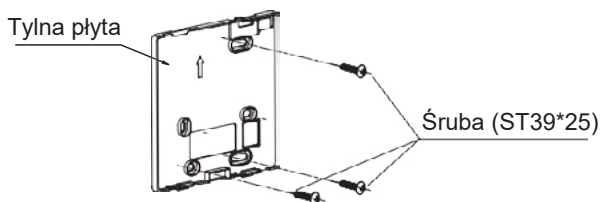

Rys. 3-3

- Użyj dwóch śrub M4x25, aby zainstalować tylną pokrywę na skrzynce rozdzielczej nr 86 i użyj jednej śruby ST3.9*25 do przymocowania do ściany.

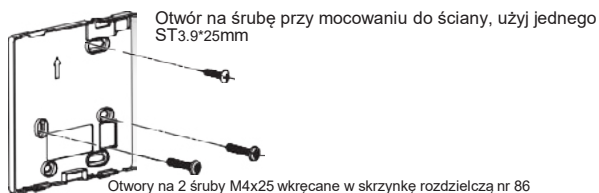

Rys. 3-4

3 Sposób montażu

UWAGA: Umieść na płaskiej powierzchni. Nie wolno zbyt mocno wkręcać śrub, aby nie odkształciła się tylna płyta pilota przewodowego.

4. Montaż baterii

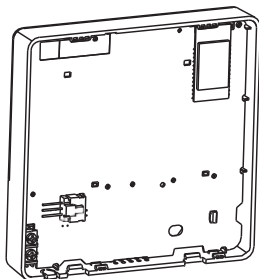

Rys. 3-5

- Umieść baterię w miejscu instalacji i upewnij się, że dodatnia strona akumulatora jest zgodna z dodatnią stroną miejsca instalacji. (Patrz Rys.3-5)
- Ustaw bieżący czas na timerze pilota. Bateria podtrzymuje timer pilota, przez co wskazuje prawidłową godzinę w razie przerwy w dostawie zasilania sieciowego. Jeżeli po przywróceniu zasilania sieciowego zegar pokazuje nieprawidłową godzinę, oznacza to, że bateria wyczerpała się i należy ją wymienić.

3 Sposób montażu

5. Przewód z wewnętrzną jednostką

A

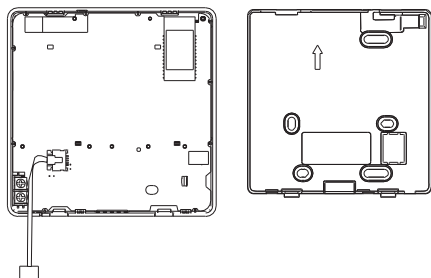

Model A

B

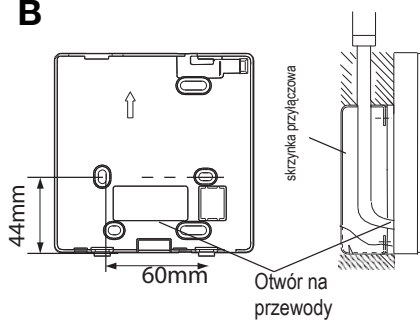

A

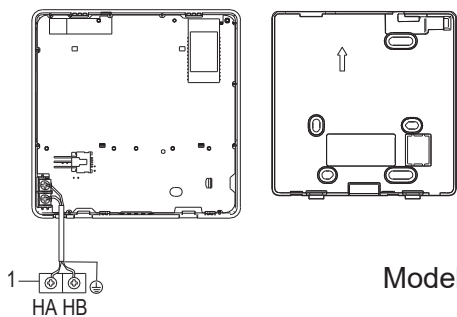

Model B

B

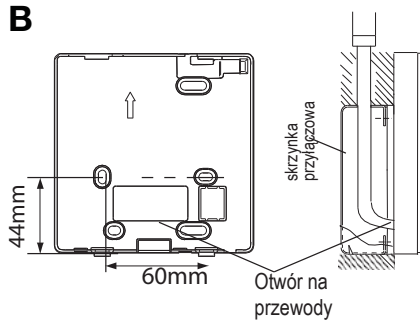

Rys. 3-6

3 Sposób montażu

Model A

Podłącz przewód z panelu wyświetlacza jednostki wewnętrznej do kabla połączeniowego. Następnie podłącz drugi koniec kabla połączeniowego do pilota zdalnego sterowania.

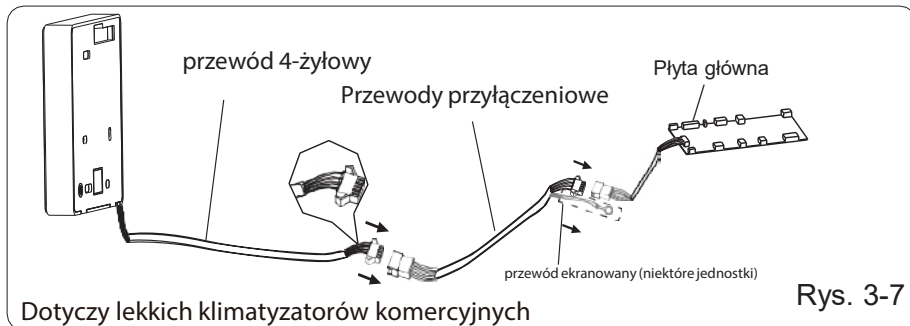

Rys. 3-7

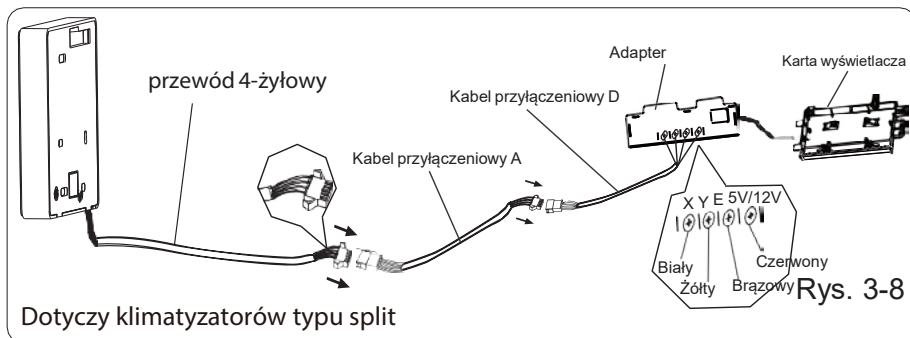

Rys. 3-8

3 Sposób montażu

Model B

1 jednostka wewnętrzna

Wytnij szczypcami zaślepkę wpustu dolnego w obudowie.

Podłącz zaciski pilota przewodowego (HA, HB) i zaciski jednostki wewnętrznej (HA, HB). (HA i HB nie mają polaryzacji)

UWAGA:

- NIE WOLNO zalać pilota przewodowego wodą.
Przepusty należy uszczelnić masą.
- Przewody łączące muszą być solidnie zamocowane i nie mogą zostać pociągnięte.

W przypadku niektórych urządzeń pilot przewodowy łączy się z portami HA i HB urządzenia za pośrednictwem portów HA i HB. Nie ma polaryzacji między HA i HB. Patrz Rys. 3–9

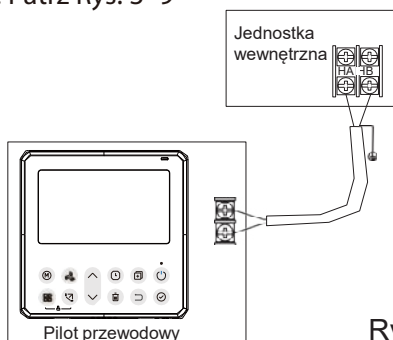

Rys.3–9

3 Sposób montażu

Główny/drugi pilot przewodowy może być używany do umożliwienia dwóm pilotom przewodowym sterowania jednym urządzeniem, a piloty przewodowe łączą się z portami HA i HB urządzenia za pośrednictwem portu HA i HB na pilocie. Nie ma polaryzacji między HA i HB. Patrz Rys. 3–10

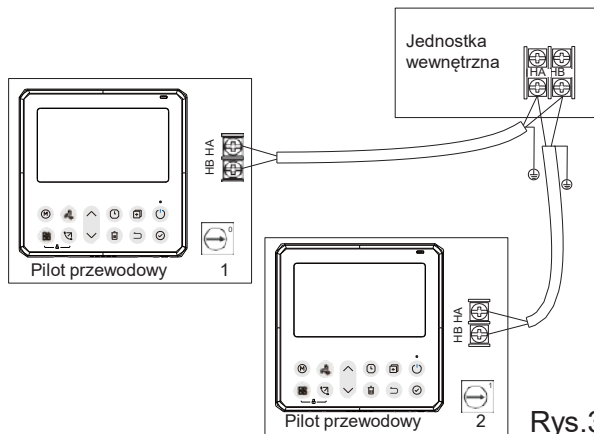

Rys.3–10

UWAGA: Pilot przewodowy z funkcją WiFi nie ma tej funkcji.

W przypadku niektórych urządzeń jeden pilot przewodowy może obsługiwać wiele urządzeń (maksymalnie 16).

3 Sposób montażu

W takim przypadku pilot przewodowy i urządzenie muszą być podłączone do portów HA i HB w tym samym czasie. W przypadku sterowania grupowego na pilocie przewodowym nie będzie wyświetlany żaden błąd. Patrz Rys. 3–11

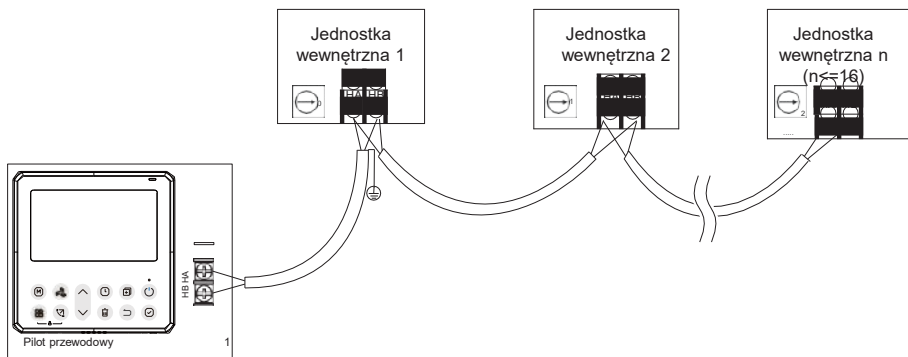

Rys.3–11

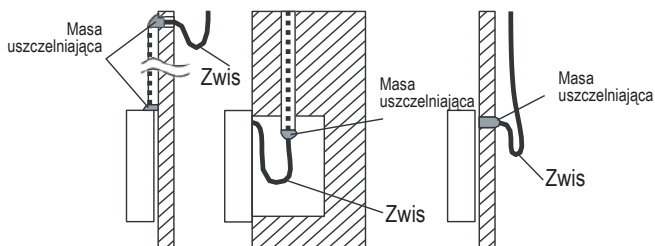

Rys.3-12

6. Ponowny montaż przedniej części obudowy pilota przewodowego

- Przyłóż przednią obudowę do tylnej płyty i zamontuj ją tak, aby chwyciły wszystkie haczyki i zatrzaski. Uważaj, aby nie przyciąć przewodów między płytą a obudową. (Rys. 3-13)

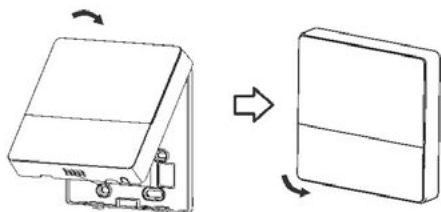

Rys. 3-13

Wszystkie ilustracje w instrukcji są poglądowe i orientacyjne. Pilot przewodowy może być nieco inny. Rzeczywisty wygląd urządzenia jest decydujący.

4. Dane techniczne

Napięcie zasilania	12V
Temperatura otoczenia	0 ~ +43°C(32 ~ 110°F)
Wilgotność względna	40% ~ 90%

Dane techniczne przewodów

UWAGA: Zaleca się stosowanie przewodu przyłączeniowego o długości 6 metrów.

5. Cechy i funkcje pilota przewodowego

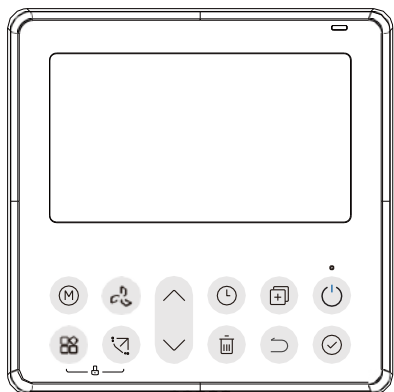

Cecha:

Wyświetlacz LCD

- Wskaźnik kodów błędów: sygnalizuje kody wykrywanych błędów, ułatwiając obsługę techniczną.
- Instalacja 4-żyłowa, z płaską obudową tylną, co ułatwia wyprowadzenie przewodów i montaż urządzenia.
- Sygnalizacja temperatury w pomieszczeniu
- Tygodniowy timer

Funkcja:

- Tryb: Wybierz Auto-Chłodzenie-Osuszenie-Grzanie-Wentylator
- Wybór prędkości wentylatora nawiewu: automatyczna / mała / średnia / duża
- Funkcja zmiany kierunku nawiewu (dostępna w wybranych modelach)
- Timer włączony/wyłączony
- Regulacja temperatury
- Tygodniowy timer
- Funkcja „Follow Me” (kierowania nawiewu na użytkownika pomieszczenia)
- Turbo
- system 24-godzinny
- system 12-godzinny
- Auto-restart (automatyczne ponowne uruchomienie)
- Indywidualne sterowanie żaluzjami (dostępna w wybranych modelach)
- Automatemyczny test przepływu powietrza
- Rotacja i wsparcie
- Podwójna kontrola
- Kontrola grupowa
- Blokada przycisków
- Wyświetlacz LCD
- Zegar

6. Elementy wyświetlacza LCD pilota przewodowego

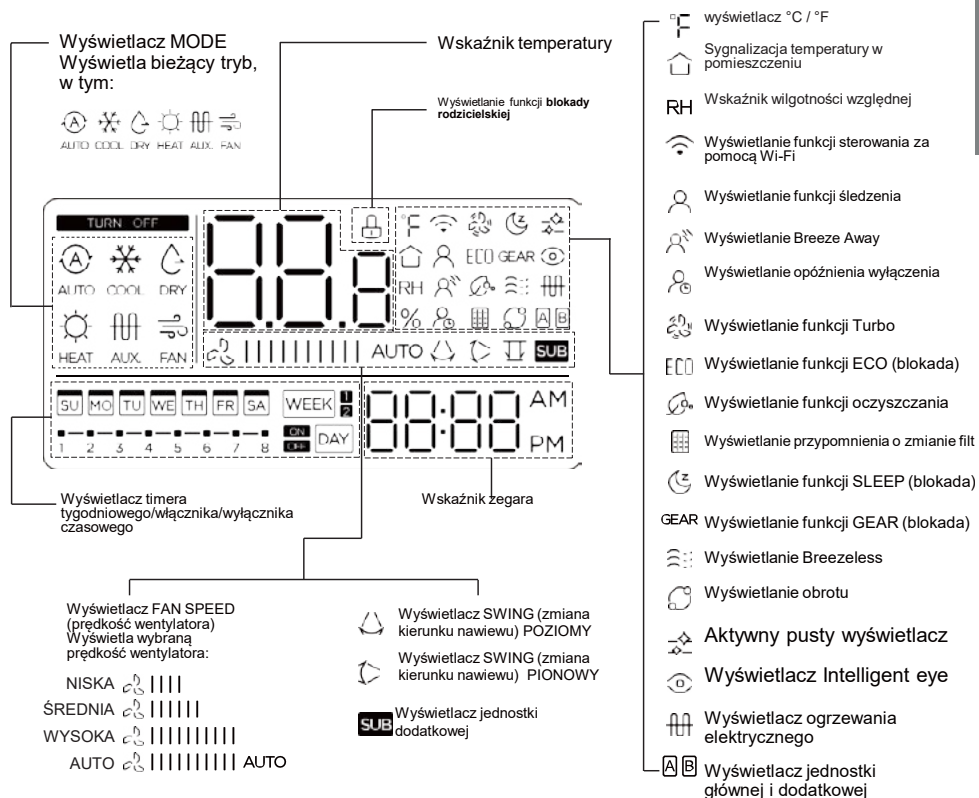

PL

7. Przyciski pilota przewodowego

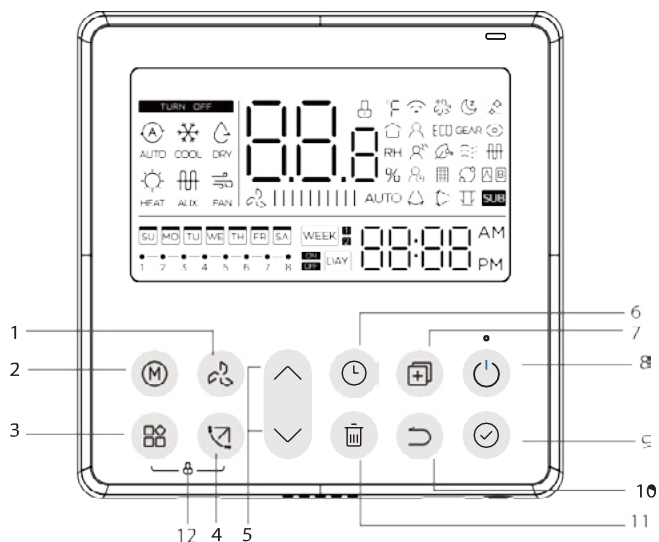

- | | | | |
|---|---|----|---|
| 1 | FAN SPEED - Przycisk wyboru prędkości wentylatora | 7 | COPY - Przycisk kopiowania |
| 2 | MODE - Przycisk wyboru trybu pracy | 8 | POWER - Przycisk zasilania |
| 3 | FUNC. - Przycisk funkcji | 9 | CONFIRM - Przycisk potwierdzenia |
| 4 | SWING - Przycisk zmiany kierunku nawiewu | 10 | BACK - Przycisk powrotu |
| 5 | ADJUST - Przycisk strzałek regulacji wartości | 11 | DAY OFF/DELAY - Przycisk przerwy w pracy wentylatora/opóźnienia pracy |
| 6 | TIMER - Przycisk timera | 12 | CHILD LOCK - Przycisk blokady rodzicielskiej |

8. Przygotowanie do użytku

Ustawianie bieżącej daty i godziny



Przyciśnij i przytrzymaj przycisk TIMER przez minimum 2 sekundy. Wyświetlacz timera będzie migać.



Naciśnij przycisk "∧" lub "∨" aby ustawić datę. Wybrana data będzie migać.



Naciśnij przycisk TIMER lub potwierdzenia, lub nie rób nic przez 10 sekund, aby zapisać wprowadzoną datę i przejść do ustawiania godziny zegara.



Naciśnij przycisk "∧" lub "∨" aby ustawić bieżący czas.

Każde naciśnięcie zmienia wartość czasu bieżącego o 1 minutę.



Naciśnij i przytrzymaj przycisk, aby szybciej zmienić wartość czasu.

Przykład: Poniedziałek, 11:20



Wprowadzone ustawienia można zapisać przyciskiem potwierdzenia lub nie robiąc nic przez 10 sekund.

6



Wybór zegara

Przytrzymaj przyciski "⌚" i "⏻" przez 2 sekundy spowoduje naprzemienne wyświetlanie zegara 12- i 24-godzinnego.

9. Działanie

Włączenie / wyłączenie urządzenia

Naciśnij przycisk zasilania.



Funkcja 8-stopniowego ogrzewania (w niektórych modelach)



Gdy tryb ogrzewania wynosi 10°C(50°F)/16°C(60°F)/17°C (62°F) / 20°C (68°F), naciśnij przycisk w dół dwukrotnie w ciągu 1 sekundy, aby włączyć funkcję ogrzewania 8°, a następnie naciśnij przycisk Power, Mode, Adjust, Fan speed, Timer i Swing, aby anulować funkcję ogrzewania 8°.

UWAGA:

W przypadku niektórych modeli funkcję ogrzewania 8° można ustawić tylko za pomocą pilota zdalnego sterowania, nie można wybrać tej funkcji za pomocą pilota przewodowego.

9. Działanie

Wybór trybu pracy

Ustawienie trybu pracy (tryb ogrzewania jest nieprawidłowy dla jednostki typu cool-only)



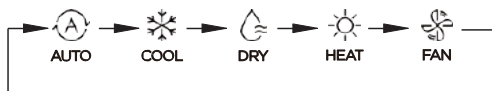

Naciśnij ten przycisk, aby wybrać tryb pracy:

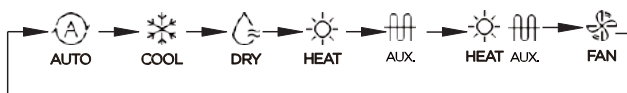

Jeśli jednostka wewnętrzna jest wyposażona w funkcję ogrzewania elektrycznego (ogrzewanie awaryjne), naciśnij ten przycisk, aby wybrać tryb pracy:





- Po wybraniu trybu ogrzewania awaryjnego (lub ogrzewania elektrycznego) wyświetlana jest ikonka , a prędkość wentylatora to Auto. Funkcje Sleep, 8-stopniowe ogrzewanie, Turbo, i Rotation nie są dostępne w trybie ogrzewania awaryjnego.

Gdy wybrany jest tryb ogrzewania i ogrzewania elektrycznego, wyświetlane są ikonki , a funkcje Turbo i Rotation są wyłączone.

9. Działanie

Regulacja temperatury pomieszczenia

 — Dolna Naciśnij przycisk "▲" lub "▼" aby ustawić temperaturę w pomieszczeniu.
Zakres regulacji temperatury w pomieszczeniu:

 — Podnieś (zależnie od modelu)
10/16/17~30°C (50/60/62~86°F) lub 20~28°C (68~82°F).



wybór skali °C i °F (w niektórych modelach)
Przytrzymaj przyciski "▲" i "▼" przez 3 sekundy spowoduje
naprzemienne wyświetlanie temperatury w skali °C i °F.

Wybór prędkości wentylatora



Naciśnij przycisk wentylatora, aby ustawić prędkość pracy
nawiewu powietrza. (Ten przycisk jest niedostępny w
trybie Auto lub Dry)

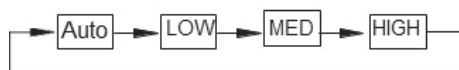

Gdy obsługiwana jest bezstopniowa regulacja prędkości,
naciśnij przycisk prędkości wentylatora, aby przełączyć:

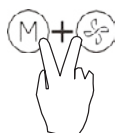
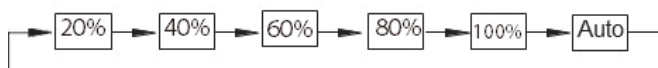

Naciśnij przyciski  oraz  razem przez 3
sekundy, aby włączyć lub wyłączyć dźwięk klawiatury.

9. Działanie

Funkcja blokady rodzicielskiej

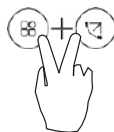

Przytrzymaj przyciski "🔒+" i "🔒-" przez 3 sekundy, aby aktywować funkcję blokady rodzicielskiej i zablokować wszystkie przyciski na pilocie przewodowym. Po aktywowaniu blokady rodzicielskiej nie można nacisnąć przycisku, aby obsługiwać i odbierać sygnał pilota zdalnego sterowania.

Ponowne naciśnięcie tych dwóch przycisków przez 3 sekundy dezaktywuje funkcję blokady rodzicielskiej.

Gdy blokada przycisków jest włączona, na wyświetlaczu widać symbol "🔒".

Funkcja zmiany kierunku nawiewu (tylko dla urządzeń z funkcją poziomą i pionową regulacją kierunku nawiewu)

1 Zmiana kierunku nawiewu w pionie (w górę i w dół)



Naciśnij przycisk Swing, aby zmieniać kierunek nawiewu w górę i w dół. Pojawi się znak "↕". Naciśnij ten sam przycisk ponownie, aby wyłączyć funkcję.

2 Zmiana kierunku nawiewu w poziomie (w lewo i prawo)

Naciśnij przycisk Swing przez 2 sekundy, aby uruchomić funkcję zmiany kierunku nawiewu w lewo-prawo. Pojawi się znak "↔". Naciśnij ponownie przez 2 sekundy, aby zatrzymać.

9. Działanie

Funkcja zmiany kierunku nawiewu (dla urządzeń bez funkcji pionowej regulacji kierunku nawiewu)



- Użyj przycisku Swing, aby dostosować kierunek przepływu powietrza góra-dół i uruchomić funkcję automatycznej zmiany.

1. Każde naciśnięcie tego przycisku powoduje odchylenie żaluzji o kąt 6 stopni. Naciskaj ten przycisk, aż do uzyskaniażądanego kierunku.
2. Naciśnięcie i przytrzymanie przycisku przez 2 sekundy spowoduje aktywację automatycznego ruchu żaluzji. Pojawia się znak "⏏". Naciśnij ten sam przycisk ponownie, aby wyłączyć funkcję. (niektóre jednostki)

- W przypadku urządzeń z czterema żaluzjami góra-dół można je obsługiwać indywidualnie.



1. Naciśnij przycisk Swing, aby włączyć funkcję regulacji kierunku nawiewu w pionie.

Wskaźnik ⏏ będzie migać. (Powyższe nie dotyczy wszystkich urządzeń.)

2. Naciśnięciem przycisku "∧" lub "∨" można wybrać ruch czterech żaluzji. Po każdym naciśnięciu przycisku żaluzja zostanie wybrana w następującej kolejności:

(-0 oznacza, że cztery żaluzje poruszają się w tym samym czasie)

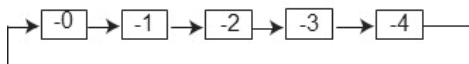

9. Działanie

Wyświetlacz Intelligent eye 

1. Funkcja ta działa w każdym trybie przy włączonym zasilaniu.
2. Gdy jednostka wewnętrzna i pilot przewodowy mają funkcję Intelligent eye, naciśnij przycisk funkcji, aby wybrać ikonę Intelligent eye, naciśnij przycisk OK, aby włączyć Intelligent eye i jednocześnie podświetlić ikonę Intelligent eye; gdy Intelligent eye zostanie wyłączone, ikona Intelligent eye zgaśnie.
3. Wyłączenie, przełączenie trybu, włączenie samooczyszczania, włączenie funkcji 8-stopniowego ogrzewania automatycznie anuluje funkcję Intelligent eye.

Funkcja resetowania filtra 

Po wysłaniu przez jednostkę wewnętrzną do pilota przewodowego informacji o zużyciu filtra, zaświeci się ikona monitu o wyczyszczenie filtra, naciśnij przycisk funkcyjny, aby wybrać ikonę monitu o wyczyszczenie filtra i naciśnij przycisk OK, aby zresetować czas ekranu filtra. Ikona przypomnienia o czyszczeniu filtra zgaśnie.

9. Działanie

Funkcja ustawiania wilgotności

1. Gdy pilot przewodowy jednostki wewnętrznej ma podwójną funkcję sterowania temperaturą i wilgotnością, w trybie usuwania wilgotności naciśnij przycisk funkcyjny, aby wybrać ikonę wilgotności względnej, naciśnij przycisk CONFIRM, aby przejść do trybu sterowania wilgotnością, ikona wilgotności względnej miga, naciskaj przyciski w górę i w dół, aby wyregulować wilgotność, zakres ustawień to OFF->35%~85%, regulowany przy 5% wilgotności. Wyjście ze stanu regulacji wilgotności po 5 sekundach bezczynności.
2. Po wejściu w tryb kontroli wilgotności, naciśnij przyciski w górę i w dół, aby wyregulować ustawioną temperaturę i wyświetlać ustawioną temperaturę przez 5 sekund, a następnie przywrócić wyświetlanie ustawionej wilgotności.
3. Po przełączeniu trybu należy wyjść z trybu kontroli wilgotności.

9. Działanie

Obsługa funkcji GEAR

1. Gdy pilot jednostki wewnętrznej ma funkcję GEAR, w trybie chłodzenia rozruchowego naciśnij przycisk FUNC, aby wybrać ikonę GEAR, naciśnij przycisk CONFIRM, aby przejść do trybu sterowania GEAR i najpierw wyświetli bieżący stan GEAR.

50%->75%->OFF można przełączać za pomocą przycisków w górę i w dół w ciągu 5 sekund. Po 5 sekundach wyświetlona zostanie ustawiona temperatura, naciskaj przyciski w górę i w dół, aby dostosować ustawioną temperaturę.

Aby anulować funkcję GEAR, należy ją wyłączyć, przełączyć w tryb lub włączyć funkcję uśpienia, ECO, mocny, samooczyszczania.

Kiedy pojawia się wskaźnik funkcji Follow me  temperatura w pomieszczeniu jest wykrywana przez pilot przewodowy.

Naciśnij przycisk ponownie, aby anulować funkcję Follow me.

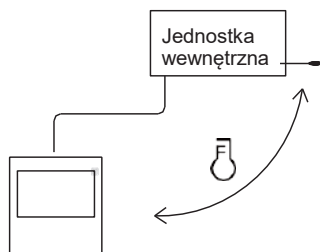

9. Działanie

Wskaźniki funkcji ROTACJI i BACK-UP

W przypadku dwóch urządzeń naciśnij przycisk , aby wybrać funkcję obracania, a następnie naciśnij przycisk CONFIRM, aby włączyć lub wyłączyć funkcję obracania.

1. Naciśnij przycisk CONFIRM, aby ustawić czas rotacji, a następnie naciśnij przycisk „^” lub „v” aby ustawić czas. Zakres ustawień czasu: 1~99 godzin, domyślny czas to 10 godzin.
2. Krok 2: ustawienie wysokiej temperatury -- lub 26~32 stopni -- to znaczy, że ta funkcja jest nieprawidłowa. Gdy temperatura otoczenia wynosi 26~32 stopnie, gdy temperatura otoczenia jest większa lub równa ustawionej temperaturze, oba urządzenia będą jednocześnie pracować w trybie COOL ustawionym na 24 stopnie.
3. Krok 3 ustawia niską temperaturę - lub 5-15 stopni - to znaczy, że ta funkcja jest nieprawidłowa. Gdy temperatura otoczenia wynosi 5-15 stopni, gdy temperatura otoczenia jest niższa niż ustawiona temperatura, dwie jednostki będą działać w tym samym czasie ustawione na 24 stopnie, aby włączyć tryb ogrzewania.
4. Krok 4: ustawienie, które urządzenie będzie uruchamiane jako pierwsze. Wybierz A lub B.
5. Po włączeniu tej funkcji, dopóki klimatyzator pracuje o ustawionej godzinie, automatycznie włączy on inny klimatyzator i wyłączy bieżący klimatyzator. Naciśnięcie przycisku POWER spowoduje natychmiastowe przełączenie na inny tryb. Ikony A lub B migają, wskazując konkretną awarię klimatyzatora. Automatyczne przełączanie na inne urządzenie po osiągnięciu czasu pracy lub wystąpieniu awarii urządzenia.

10. Funkcje timera

WEEK

Tygodniowy timer

Jest to funkcja zegara, która umożliwia zaplanowanie godzin pracy klimatyzacji podczas każdego dnia tygodnia.

ON

DAY

On timer - włącznik czasowy

Ta funkcja timera określa, kiedy klimatyzator ma pracować. Po odliczeniu czasu ustawionego za jej pomocą, timer włączy klimatyzację.

OFF

DAY

Off timer - wyłącznik czasowy

Ta funkcja timera określa, kiedy klimatyzator nie ma pracować. Po odliczeniu czasu ustawionego za jej pomocą, timer wyłączy klimatyzację.

ON
OFF



DAY

Włącznik i wyłącznik czasowy

Ta funkcja timera określa, kiedy klimatyzator ma pracować i kiedy ma się wyłączyć. Klimatyzator będzie pracował aż do odliczenia czasu ustawionego tą funkcją.



10. Funkcje timera

Ustawianie włącznika czasowego (ON) lub wyłącznika czasowego (OFF)

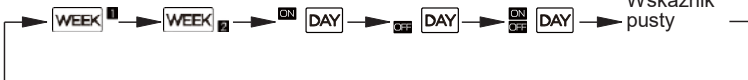
1  Naciśnij przycisk TIMER, aby wybrać  .

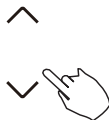

2  Naciśnij przycisk CONFIRM, a na wyświetlaczu pojawi się migające wskazanie timera.

3   

Przykład: Wyłącznik czasowy ustawiony na 18:00



Naciśnij przycisk "∧" lub "∨" aby ustawić czas.
Gdy ustawisz czas, licznik automatycznie uruchomi lub odpowiednio wyłączy klimatyzację.

4  Naciśnij ponownie przycisk CONFIRM, aby zakończyć ustawienia.

10. Funkcje timera

Ustawianie włącznika czasowego (ON) i wyłącznika czasowego (OFF)



Naciśnij przycisk TIMER, aby wybrać   .



Naciśnij przycisk CONFIRM, a na wyświetlaczu pojawi się migający napis Clock (Zegar).

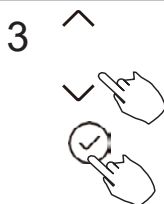

Naciśnij przycisk " ^ " lub " v " aby ustawić czas włączenia timera, a następnie naciśnij przycisk CONFIRM, aby potwierdzić ustawienie.

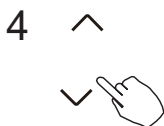

Naciśnij przycisk " ^ " lub " v " aby ustawić czas wyłącznika czasowego.



Naciśnij przycisk CONFIRM, aby zakończyć ustawienia.

UWAGA: Nie można ustawić timera za pomocą dodatkowego pilota przewodowego.

Ustawianie timera tygodniowego



Naciśnij przycisk TIMER, aby wybrać **WEEK** i
a następnie naciśnij przycisk CONFIRM, aby potwierdzić.



2 Ustawienie dnia tygodnia



Naciśnij przycisk "^" lub "v" aby wybrać dzień
tygodnia, a następnie naciśnij przycisk CONFIRM,
aby potwierdzić ustawienie.



Ustawianie timera pracy (On) w harmonogramie nr 1



Naciśnij przycisk "^" lub "v" aby ustawić czas włączenia timera, a następnie
naciśnij przycisk CONFIRM, aby potwierdzić ustawienie.



11. HARMONOGRAM NR 1 TIMERA TYGODNIOWEGO



Przykład: Wtorek skala czasowa 1

Dla każdego dnia tygodnia możesz wprowadzić od 4 do 8 niezależnych ustawień timera. Ułatwia to dostosowanie harmonogramu pracy klimatyzacji do sposobu użytkowania pomieszczenia klimatyzowanego.

4 Ustawianie wyłącznika czasowego klimatyzacji (Off) w harmonogramie nr 1



Naciśnij przycisk "∧" lub "∨" aby ustawić czas wyłączenia timera, a następnie naciśnij przycisk CONFIRM, aby potwierdzić ustawienie.

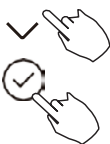

Przykład: Wtorek skala czasowa 1

5 Możesz wprowadzić poszczególne ustawienia timera wykonując kroki od 3 do 4.

6 Możesz wprowadzić ustawienia timera w pozostałych dniach tygodnia wykonując kroki od 2 do 5.

UWAGA: Ustawiając timer tygodniowy możesz cofnąć się do poprzedniego kroku procedury naciskając przycisk BACK. Bieżące ustawienie zostanie przywrócone i automatycznie powróci do ustawienia tygodniowego timera, gdy urządzenie nie będzie używane przez 30 sekund.

11. HARMONOGRAM NR 1 TIMERA TYGODNIOWEGO

Praca timera tygodniowego

Włączanie sterowania według timera tygodniowego



Naciśnij przycisk timera, gdy **WEEK**  jest wyświetlany na wyświetlaczu LCD.



Wyłączanie sterowania według timera tygodniowego



Naciśnij przycisk timera, gdy **WEEK**  znika z wyświetlacza LCD.

Wyłączanie klimatyzatora podczas pracy timera tygodniowego



1. Jeśli naciśniesz i od razu puścisz przycisk POWER, klimatyzator wyłączy się na pewien czas. Następnie klimatyzator włączy się zgodnie z ustawionym czasem timera pracy (On).

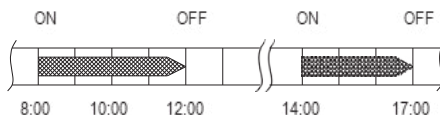

Przykład: Jeśli naciśniesz i od razu puścisz przycisk POWER o godzinie 10:00, klimatyzator wyłączy się i włączy ponownie o 14:00.

2. Po naciśnięciu przycisku POWER przez 2 sekundy klimatyzator wyłączy się całkowicie, jednocześnie anulując funkcję pomiaru czasu.

11. HARMONOGRAM NR 1 TIMERA TYGODNIOWEGO

Ustawianie dnia bez pracy klimatyzatora (DAY OFF) (np. w dniu wolnym)



Podczas wyświetlania tygodniowego timera naciśnij przycisk CONFIRM.

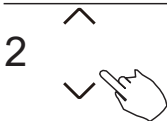

Naciśnij przycisk "∧" lub "∨" aby wybrać dzień w tym tygodniu.



Naciśnij przycisk DAY OFF, aby klimatyzator nie włączył się w wybranym dniu tygodnia.

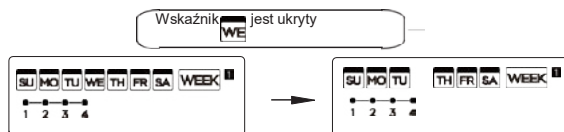

Przykład: Dzień wolny ustalono na środę

4

Możesz ustawić inne dni, w których klimatyzator ma być wyłączony, wykonując kroki 2 i 3.



Naciśnij przycisk BACK, aby wyświetlić tygodniowy timer.

Aby anulować: Wykonaj te same procedury, co w przypadku konfiguracji.

UWAGA:

Funkcja dnia bez pracy klimatyzatora wyłączy się, gdy upłynie wybrany nią dzień.

11. HARMONOGRAM NR 1 TIMERA TYGODNIOWEGO

Funkcja DELAY (opóźnienia)



Podczas tygodniowego timera naciśnij przycisk FUNC. wybierz funkcję opóźnienia i naciśnij przycisk CONFIRM, na wyświetlaczu pojawi się „□□□□”, „□□□□”, „□□□□”



i poczekaj 3 sekundy na potwierdzenie. Gdy funkcja opóźnienia jest włączona, na wyświetlaczu pojawi się znak "⌚".
Funkcja opóźnienia może być włączona tylko w timerze tygodniowym 1 i timerze tygodniowym 2.

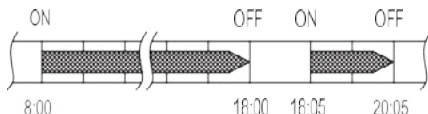
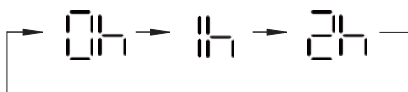

Przykład: Jeśli naciśnięty zostanie przycisk "□□□□" o 18:05, klimatyzator wyłączy się z opóźnieniem o godzinie 20:05.

Kopiowanie ustawień timera z jednego dnia do innego

Harmonogram pracy klimatyzacji zaprogramowany dla danego dnia można skopiować na inny dzień tygodnia. Funkcja ta kopiuje cały harmonogram z wybranego dnia. Ułatwia to programowanie pracy klimatyzacji na przestrzeni całego tygodnia.



Podczas wyświetlania tygodniowego timera naciśnij przycisk CONFIRM.

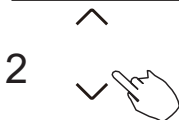

Naciśnij przycisk "△" lub "▽" aby wybrać dzień do kopiowania.

11. HARMONOGRAM NR 1 TIMERA TYGODNIOWEGO



Naciśnij przycisk COPY — na wyświetlaczu pojawi się komunikat „CY”.



Naciśnij przycisk " ^ " lub " v " aby wybrać dzień do skopiowania.



Naciśnij przycisk COPY, aby potwierdzić .

Wskaźnik  znak miga szybko

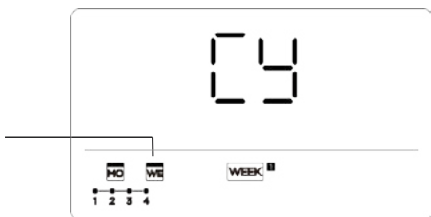

Przykład: kopiowanie harmonogramu z poniedziałku (Mo) na środę (We)

6 Możesz kopiować harmonogramy między innymi dniami tygodnia wykonując kroki od 4 do 5.



Naciśnij przycisk CONFIRM, aby potwierdzić ustawienia.



Naciśnij przycisk BACK, aby wyświetlić tygodniowy timer.

11. HARMONOGRAM NR 2 TIMERA TYGODNIOWEGO

Ustawianie timera tygodniowego



Naciśnij Timer, aby wybrać **WEEK** i naciśnij przycisk CONFIRM.

2 Ustawienie dnia tygodnia



Naciśnij "∨" lub "∧" by wybrać dzień tygodnia, po czym naciśnij przycisk CONFIRM.



Ustawianie timera pracy (On) w harmonogramie nr 1



Naciśnij "∧" lub "∨" aby wybrać czas ustawienia. Na wyświetlaczu pojawi się programowany czas timera, tryb pracy klimatyzacji i temperatura docelowa w pomieszczeniu. Naciśnij przycisk CONFIRM, aby zakończyć wprowadzanie ustawień.

12. HARMONOGRAM NR 2 TIMERA TYGODNIOWEGO

WAŻNE: Dla jednego dnia można zaprogramować maksymalnie 8 zdarzeń w harmonogramie.

Można zaprogramować dla nich różne tryby pracy klimatyzacji, temperatury w pomieszczeniu i prędkości wentylatora nawiewu.

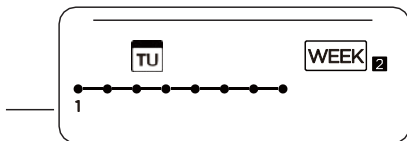

Przykład: Wtorek skala czasowa 1

4 Ustawienie czasu

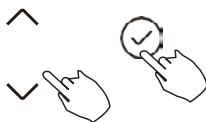

Naciśnij " ^ " lub " v " aby ustawić godzinę, a następnie naciśnij przycisk CONFIRM.

5 Ustawienie trybu pracy

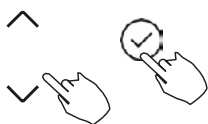

Naciśnij " ^ " lub " v " aby ustawić tryb pracy, a następnie naciśnij CONFIRM.



6 Regulacja temperatury pomieszczenia

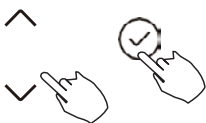

Naciśnij " ^ " lub " v " aby ustawić temperaturę w pomieszczeniu, a następnie naciśnij CONFIRM.

UWAGA: Tego ustawienia nie można wprowadzić, gdy klimatyzacja jest wyłączona lub pracuje w trybie przewietrzania.

12. HARMONOGRAM NR 2 TIMERA TYGODNIOWEGO

7 Wybór prędkości wentylatora



Naciśnij “^” lub “v” aby ustawić prędkość wentylatora, a następnie naciśnij CONFIRM.

UWAGA: To ustawienie jest niedostępne w trybach AUTO, DRY lub OFF.

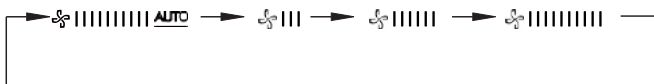

8 Możesz zaprogramować poszczególne zdarzenia w harmonogramie wykonując kroki od 3 do 7.

9 Możesz wprowadzić ustawienia w pozostałych dniach tygodnia wykonując kroki od 3 do 8.

UWAGA: Timer tygodniowy można cofnąć do poprzedniego kroku procedury, naciskając przycisk BACK. Przywróci to bieżące ustawienia. Pilot nie zapisze wprowadzanych ustawień timera tygodniowego, jeśli nie naciśniesz żadnego przycisku przez 30 sekund.

12. HARMONOGRAM NR 2 TIMERA TYGODNIOWEGO

Praca timera tygodniowego

Włączanie

Naciśnij Timer, aby wybrać **WEEK** i następnie timer uruchomi się automatycznie.



Wyłączanie

Przykład:



Naciśnij przyciski zasilania przez 2 sekundy, aby anulować tryb timera.



Możesz również wyjść z timera zmieniając tryb jego pracy przyciskiem TIMER.

Ustawianie dnia bez pracy klimatyzatora (DAY OFF) (np. w dniu wolnym)



Ustawwszy timer tygodniowy, naciśnij przycisk CONFIRM.

2

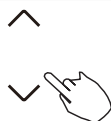

Naciśnij " ^ " lub " v " aby wybrać dzień tygodnia.

12. HARMONOGRAM NR 2 TIMERA TYGODNIOWEGO



Naciśnij przycisk DAY OFF, aby w wybranym dniu klimatyzacja nie pracowała.



Przykład: Dzień wolny ustalono na środę

4 Możesz ustawić inne dni, w których klimatyzator ma być wyłączony, wykonując kroki 2 i 3.



Naciśnij przycisk BACK, aby wyświetlić tygodniowy timer.

Aby anulować ustawienia, wykonaj czynności ustawiania timera.

UWAGA: Funkcja dnia bez pracy klimatyzatora wyłączy się, gdy upłynie wybrany nią dzień.

Kopiowanie ustawień timera z jednego dnia do innego

Można skopiować zdarzenie ustawione w harmonogramie dla danego dnia na inny dzień tygodnia. Funkcja ta kopiuje wszystkie zdarzenia z wybranego dnia. Ułatwia to programowanie pracy klimatyzacji na przestrzeni całego tygodnia.



Otwórz timer tygodniowy i naciśnij przycisk CONFIRM.

12. HARMONOGRAM NR 2 TIMERA TYGODNIOWEGO

2  **Naciśnij** " ^ " lub " v " aby wybrać dzień do skopiowania.



3  Naciśnij przycisk COPY — na wyświetlaczu pojawi się komunikat „CY”.



4 **Naciśnij** " ^ " lub " v " aby wybrać dzień do skopiowania.



5 Naciśnąć COPY, aby potwierdzić.



Wskaźnik  znak miga szybko

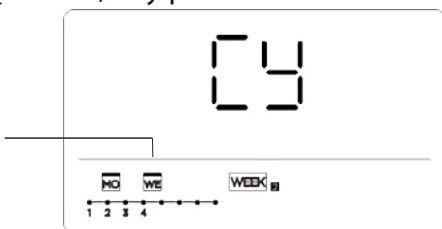

Przykład: kopiowanie harmonogramu z poniedziałku (Mo) na środę (We)

6 Możesz kopiować harmonogramy między innymi dniami tygodnia wykonując kroki od 4 do 5.

7  Naciśnij CONFIRM, aby potwierdzić ustawienia.

8  Naciśnij przycisk BACK, aby wyświetlić tygodniowy timer.

12. HARMONOGRAM NR 2 TIMERA TYGODNIOWEGO

Usuwanie harmonogramu z wybranego dnia tygodnia



Otwórz timer tygodniowy i naciśnij przycisk CONFIRM.



Naciśnij " ^ " lub " v " aby wybrać dzień tygodnia, po czym naciśnij przycisk CONFIRM.



Naciśnij " ^ " lub " v " by wybrać zaprogramowany czas, który chcesz usunąć. Na wyświetlaczu pojawi się zaprogramowany czas timera, tryb pracy klimatyzacji i temperatura docelowa w pomieszczeniu. Zaprogramowany czas, tryb, temperaturę i prędkość wentylatora można usunąć, naciskając przycisk DEL (dzień wyłączony).

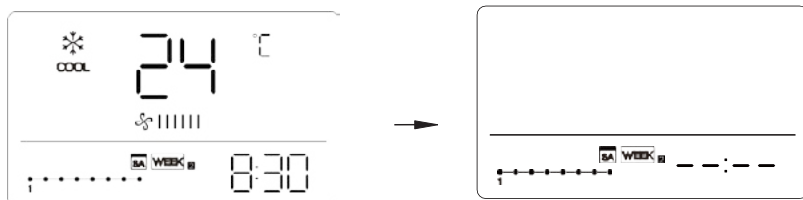

Przykład: skasowanie harmonogramu nr 1 zapisanego dla soboty (Sa)

13. Sygnalizacja alarmów o błędach

Jeżeli instalacja klimatyzacji nie pracuje w sposób prawidłowy lub ewidentnie ma awarię, możesz ustalić przyczynę problem w niżej opisyany sposób.

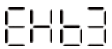
L.p.	KOD BŁĘDU I JEGO OPIS	WSKAZANIE NA WYŚWIETLACZU
1	Błąd wymiany danych między pilotem przewodowym i klimatyzatorem	

Błędy wyświetlane na pilocie przewodowym różnią się od tych na urządzeniu. Jeśli pojawi się kod błędu, sprawdź <<Podręcznik użytkownika i instalacji>> oraz <<Podręcznik serwisowy>>.

14. Wymagania techniczne

Urządzenie spełnia wymagania certyfikacji CE dotyczące kompatybilności i zakłóceń elektromagnetycznych.

15.Zapytania i ustawienia



Gdy klimatyzator jest włączony, naciśnij i przytrzymaj przycisk "COPY" przez 3 sekundy, najpierw wyświetli P:00, jeśli urządzenie jest podłączone do jednostki wewnętrznej, wyświetli P:00, jeśli urządzenie jest podłączone do wielu jednostek wewnętrznych, naciśnij "∧" lub "∨" aby wyświetlić P:01, P:02, a następnie naciśnij "CONFIRM", aby wprowadzić zapytanie o temperaturę jednostki wewnętrznej Tn(T1~T4) i błąd wentylatora(CF), naciśnij "∧" lub "∨" aby wybrać.



Jeśli naciśniesz przycisk BACK, zasilania lub nic nie zrobisz przez następnych 15 sekund, tryb odczytu wyłączy się.



Gdy klimatyzator jest wyłączony, w funkcji zapytania o temperaturę naciśnij przycisk „∧” lub “∨” aby wybrać SP, naciśnij "CONFIRM", aby ustawić wartość ciśnienia statycznego.



Gdy klimatyzator jest wyłączony, w funkcji zapytania o temperaturę naciśnij przycisk "∧" lub "∨" aby wybrać AF, naciśnij CONFIRM, aby przejść do trybu testowego, naciśnij BACK lub naciśnij ON/OFF lub naciśnij CONFIRM, aby wyjść z trybu testowego. W trybie AF, po 3~6 minutach test zostanie automatycznie zakończony, jeśli proces testowy zostanie przerwany, naciśnij BACK lub naciśnij ON/OFF lub naciśnij CONFIRM.



15.Zapytania i ustawienia

Kompensacja temperatury funkcji Follow me



Gdy klimatyzator jest wyłączony, w funkcji zapytania o temperaturę naciśnij przycisk "∧" lub "∨" aby wybrać tF.



Zakres temperatury kompensacji: -5~5°C.

Naciśnij "CONFIRM" do stanu ustawień, naciśnij "∧" lub "∨" aby wybrać



temperaturę, a następnie naciśnij "CONFIRM", aby zakończyć.

tF : temperatura kompensacji



Gdy klimatyzator jest wyłączony, w funkcji zapytania o temperaturę naciśnij przycisk "∧" lub "∨" aby wybrać type.



Naciśnij "CONFIRM" do stanu ustawień, naciśnij "∧" lub "∨" aby wybrać typ, a następnie naciśnij "CONFIRM", aby zakończyć.



CH:     
AUTO COOL DRY HEAT FAN

HH:  
HEAT FAN

CC:   
COOL DRY FAN

NA:    
COOL DRY HEAT FAN

15.Zapytania i ustawienia

Ustawienie najwyższej i najniższej wartości temperatury



Gdy klimatyzator jest wyłączony, w funkcji zapytania o temperaturę naciśnij przycisk "▲" lub "▼" aby wybrać tHi lub tLo. Naciśnij "CONFIRM" do stanu ustawień, naciśnij "▲" lub "▼" aby wybrać

temperaturę, a następnie naciśnij "CONFIRM", aby zakończyć.

Najwyższy zakres regulacji temperatury: 25~30°C



Najniższy zakres regulacji temperatury: 17 ~24°C.

25.0 : Funkcja ustawiania wartości maksymalnej.

30.0 : Funkcja ustawiania wartości minimalnej.

Wybór funkcji zdalnego sterowania pilota przewodowego



Gdy klimatyzator jest wyłączony, w funkcji zapytania o temperaturę naciśnij przycisk "▲" lub "▼" aby wybrać rEC. Na wskaźniku temperatury pojawi się ON (wł.) lub OFF (wył.), sygnalizując, czy odczyt jest prawidłowy, czy też nie.

Jeśli wybrany parametr jest nieprawidłowy, to pilot przewodowy nie obsługuje sygnałów zdalnego sterowania.

Naciśnij "CONFIRM" do stanu ustawień, naciśnij "▲" lub "▼" aby wybrać, a następnie naciśnij "CONFIRM", aby zakończyć.

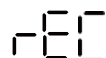

15.Zapytania i ustawienia

Wybór adresu pilota dwu-żyłowego



Gdy klimatyzator jest wyłączony, w funkcji zapytania o temperaturę naciśnij przycisk "▲" lub "▼" aby wybrać Adr, zostanie wyświetlona strefa temperatury -- lub A, B. Gdzie -- odnosi się do ustawienia kodu pilota przewodowego.

Naciśnij "CONFIRM" do stanu ustawień, naciśnij "▲" lub "▼" aby wybrać, a następnie naciśnij "CONFIRM", aby zakończyć.

Adr

-- : Ustawienie kodu  pilota przewodowego ma pierwszeństwo.

Adr : Ustawienie adresu pilota przewodowego.

Przywracanie ustawień fabrycznych



Gdy klimatyzator jest wyłączony, w funkcji zapytania o temperaturę, naciśnij "▲" lub "▼" aby wybrać INIt, wyświetlana strefa temperatury --.

Naciśnij "CONFIRM" do stanu ustawień, naciśnij "▲" lub "▼" aby wybrać "ON", a następnie naciśnij "CONFIRM", aby zakończyć.

INIt

INIt : Przywracanie ustawień fabrycznych.

15.Zapytania i ustawienia

Po przywróceniu fabrycznych ustawień parametrów przez pilot przewodowy przywracane jest ustawienie parametrów obrotowych na 10 godzin (najwyższa i najniższa temperatura nie są ustawiane); kompensacja temperatury ciała nie jest kompensowana; tryb CHŁODZENIA i OGRZEWANIA/pojedynczego CHŁODZENIA jest przywracany do modelu CHŁODZENIA i OGRZEWANIA;

Przywrócenie zakresu temperatur do ustawień fabrycznych. Funkcja zdalnego odbioru została przywrócona do działania;

Adres pilota dwukierunkowego pierwszej linii jest przywracany do przełącznika kodowego.

16.Podłączenie pilota bezprzewodowego

ŚRODKI OSTROŻNOŚCI

- Przeczytaj poniższy opis środków ostrożności przed montażem urządzenia.
- Poniżej poruszono ważne aspekty bezpieczeństwa bezwzględnie obowiązujące użytkownika. Odpowiedni system: IOS, Android. (Zalecane: IOS 9.0 i nowszy, Android 6.0 i nowszy)

UWAGA:

- Ze względu na możliwość wystąpienia szczególnych sytuacji, pragniemy wyraźnie zaznaczyć: Nie wszystkie systemy Android i IOS są kompatybilne z aplikacją. Nie ponosimy odpowiedzialności za jakiegokolwiek problemy wynikające z niezgodności.

Strategia bezpieczeństwa bezprzewodowego

- Smart Kit obsługuje tylko szyfrowanie WPA-PSK/WPA2-PSK i brak szyfrowania. Zalecane jest szyfrowanie WPA-PSK/WPA2-PSK.

16. Podłączenie pilota bezprzewodowego



PRZESTROGA

- Więcej informacji można znaleźć na stronie internetowej usługi.
- Aparat smartfona musi mieć 5 milionów pikseli lub więcej, aby zapewnić dobre skanowanie kodu QR.
- Ze względu na różne warunki sieci, czasami może wystąpić przekroczenie limitu czasu żądania, dlatego konieczne jest ponowne przeprowadzenie konfiguracji sieci.
- Ze względu na różną sytuację w sieci, proces kontroli może czasami przekraczać limit czasu. Jeśli wystąpi taka sytuacja, wyświetlanie między płytą a aplikacją może nie być takie samo, nie należy się niepokoić.

UWAGA:

Spółka nie ponosi odpowiedzialności za jakiegokolwiek problemy spowodowane przez Internet, router Wi-Fi i urządzenia inteligentne.

Aby uzyskać dalszą pomoc, skontaktuj się z oryginalnym dostawcą.

16. Podłączenie pilota bezprzewodowego

POBIERZ I ZAINSTALUJ APLIKACJĘ

W sklepie z aplikacjami (Google Play Store, Apple App Store) wyszukaj "NetHome Plus" i znajdź aplikację NetHome Plus. Pobierz i zainstaluj ją na swoim telefonie. Możesz również pobrać aplikację, skanując poniższy kod QR.



Android



iOS

- Upewnij się, że urządzenie mobilne jest podłączone do routera sieci bezprzewodowej. Ponadto upewnij się, że router połączył się już z Internetem przed rejestracją użytkownika i konfiguracją sieci.
- Upewnij się, że urządzenie mobilne jest już połączone z siecią bezprzewodową, z której chcesz korzystać. Należy również usunąć z pamięci urządzenia inne sieci bezprzewodowe, jeśli mają one wpływ na proces konfiguracji.

16. Podłączenie pilota bezprzewodowego



KONFIGURACJA SIECI



PRZESTROGA

- Konieczne jest usunięcie z urządzenia jakiegokolwiek innej sieci i upewnienie się, że urządzenie z systemem Android lub IOS łączy się tylko z siecią bezprzewodową, którą chcesz skonfigurować.
- Upewnij się, że funkcja sieci bezprzewodowej urządzenia z systemem Android lub IOS działa prawidłowo i można je automatycznie podłączyć z powrotem do oryginalnej sieci bezprzewodowej.

Jak wejść do sieci dystrybucji AP

Naciśnij przycisk FUNC. aż zostanie wybrana ikona,  a następnie naciśnij przycisk CONFIRM. Tryb AP jest aktywowany, jeśli ikona  miga.

16. Podłączenie pilota bezprzewodowego

Konfiguracja sieci przez skanowanie Bluetooth

Uwaga: Upewnij się, że Bluetooth urządzenia mobilnego działa.

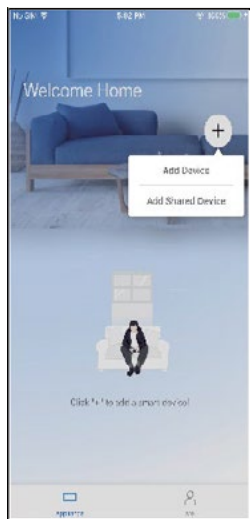

① Naciśnij " + Dodaj urządzenie "

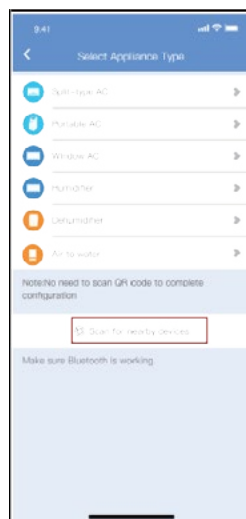

② Naciśnij "Skanuj w poszukiwaniu pobliskich urządzeń"

16. Podłączenie pilota bezprzewodowego

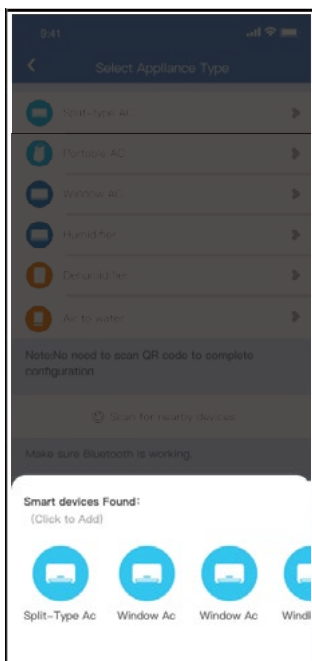

- ③ Poczekaj, aż inteligentne urządzenia zostaną znalezione, a następnie kliknij, aby je dodać

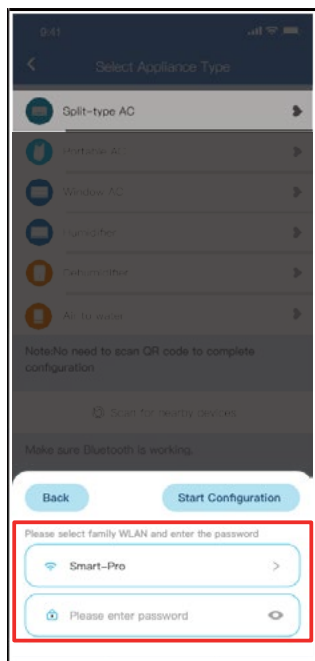

- ④ Wybierz domową sieć Wi-Fi, wprowadź hasło

16. Podłączenie pilota bezprzewodowego

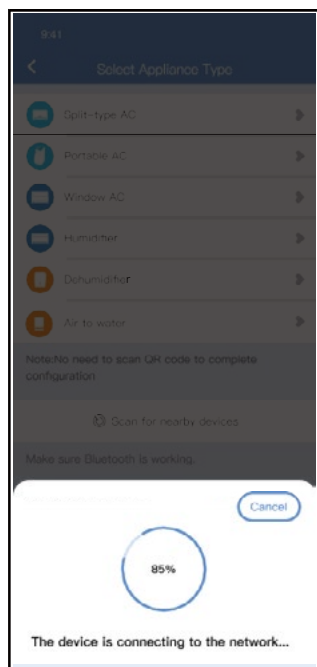

⑤ Oczekiwanie na połączenie z siecią

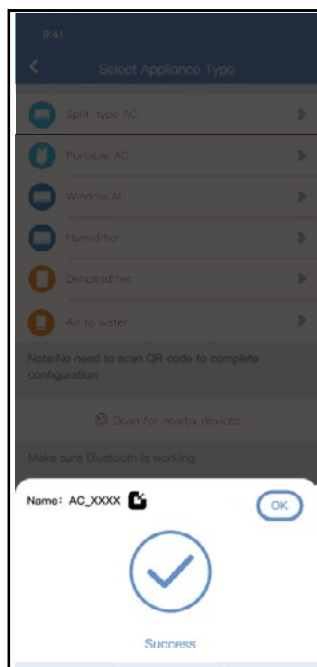

⑥ Konfiguracja powiodła się, można zmodyfikować domyślną nazwę.

16. Podłączenie pilota bezprzewodowego

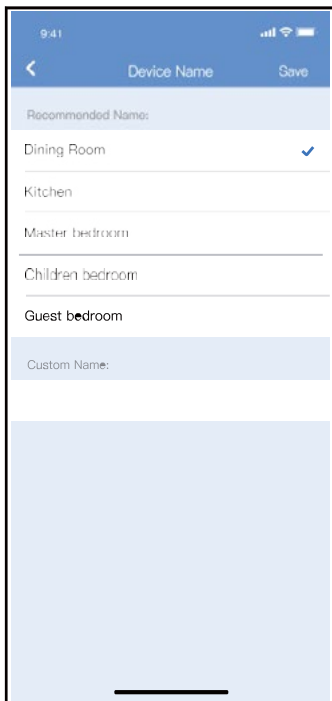

- ⑦ Możesz wybrać istniejącą nazwę lub stworzyć nową.

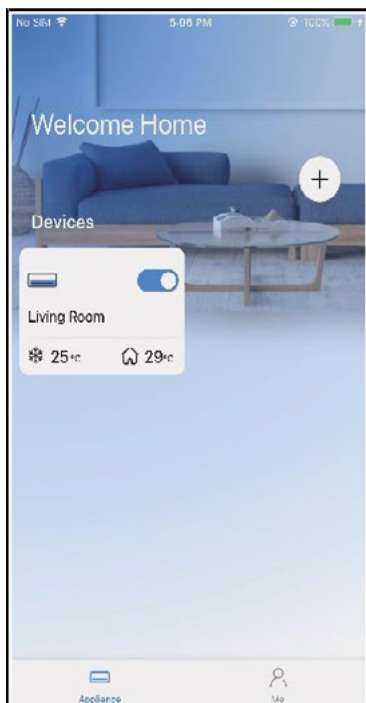

- ⑧ Konfiguracja sieci Bluetooth powiodła się, teraz możesz zobaczyć urządzenie na liście.

16. Podłączenie pilota bezprzewodowego

UWAGA:

- Upewnij się, że urządzenia są włączone.
- Trzymaj telefon komórkowy wystarczająco blisko urządzenia, gdy łączysz je z siecią.
- Podłącz telefon komórkowy do sieci bezprzewodowej w domu, upewniwszy się wcześniej, że znasz do niej hasło.
- Sprawdź, czy router obsługuje pasmo sieci bezprzewodowej 2,4 GHz i włącz je. Jeśli nie masz pewności, czy router obsługuje pasmo 2,4 GHz należy skontaktować się z jego producentem.
- Urządzenie nie może połączyć się z siecią bezprzewodową wymagającą uwierzytelnienia (zwykle w miejscach publicznych, takich jak hotele, restauracje itp.) Połącz się z siecią Wi-Fi, która nie wymaga uwierzytelnienia.
- Zaleca się używanie nazwy sieci bezprzewodowej zawierającej tylko litery i cyfry. Jeśli nazwa sieci bezprzewodowej zawiera znaki specjalne, należy ją zmodyfikować w routerze.
- Wyłącz funkcję WLAN+ (Android) lub WLAN Assistant (iOS) na telefonie komórkowym podczas łączenia urządzeń z siecią.
- W przypadku, gdy urządzenie połączyło się wcześniej z siecią bezprzewodową, ale musi się ponownie połączyć, kliknij "+" na stronie głównej aplikacji i ponownie dodaj urządzenie według kategorii i modelu urządzenia zgodnie z instrukcją w aplikacji.

16. Podłączenie pilota bezprzewodowego

DEKLARACJA APLIKACJI

Niniejszym oświadczamy, że ten inteligentny zestaw jest zgodny z zasadniczymi wymaganiami i innymi odpowiednimi przepisami dyrektywy 2014/53/UE. Kopia pełnego tekstu Dyrektywy znajduje się w załączniku. (dotyczy tylko produktów przeznaczonych na teren Unii Europejskiej)

ŚRODKI OSTROŻNOŚCI:

Modele modułów sieci bezprzewodowej: US-SK107, EU-SK107:

FCC ID: 2ADQOMDNA21 IC: 12575A-MDNA21

To urządzenie jest zgodne z częścią 15. przepisów FCC i zawiera zwolnienie z licencji nadajniki/odbiorniki, które są zgodne z kanadyjskimi przepisami RSS dotyczącymi zwolnień z licencji w zakresie innowacji, nauki i rozwoju gospodarczego. Korzystanie z urządzenia podlega dwóm warunkom:

- (1) to urządzenie nie może powodować szkodliwych zakłóceń oraz
- (2) to urządzenie musi akceptować wszelkie zakłócenia, w tym zakłócenia, które mogą spowodować niepożądane działanie urządzenia.

Urządzenie należy obsługiwać wyłącznie zgodnie z dostarczonymi instrukcjami.

Wszelkie zmiany lub modyfikacje niniejszego urządzenia, które nie zostały zaaprobowane przez podmiot odpowiedzialny za zgodność urządzenia, mogą spowodować utratę prawa użytkownika do posługiwania się tym urządzeniem.

Urządzenie jest zgodne z ograniczeniami FCC dotyczącymi narażenia na promieniowanie w środowisku niekontrolowanym. Aby uniknąć możliwości przekroczenia limitów ekspozycji na częstotliwości radiowe FCC, odległość człowieka od anteny nie powinna być mniejsza niż 20 cm (8 cali) podczas normalnej pracy.

16. Podłączenie pilota bezprzewodowego

UWAGA:

W wyniku testowania tego urządzenia stwierdzono, że zgodnie z częścią 15 przepisów FCC spełnia ono warunki ustalone dla urządzeń cyfrowych klasy B.

Ograniczenia te mają na celu zapewnić stosowną ochronę przed szkodliwymi zakłóceniami w instalacjach budynków mieszkalnych. Urządzenie wytwarza, wykorzystuje lub może emitować energię w paśmie częstotliwości radiowych, a jeżeli nie zostanie zainstalowane i nie będzie użytkowane zgodnie z niniejszą instrukcją, może wywoływać szkodliwe zakłócenia łączności radiowej. Nie można także zagwarantować, że w danej instalacji nie powstaną żadne zakłócenia. Jeżeli urządzenie rzeczywiście powoduje szkodliwe zakłócenia pracy odbiorników radiowych lub telewizyjnych, co można stwierdzić, wyłączając i ponownie włączając dane urządzenie, zaleca się, aby użytkownik spróbował ograniczyć zakłócenia, stosując poniższe metody:

zmiana ustawienia lub lokalizacji anteny odbiorczej,
zwiększenie odległości pomiędzy urządzeniem a odbiornikiem,
podłączenie urządzenia do gniazdka zasilanego z innego obwodu, niż obwód zasilający odbiornika.
zasięgnięcie porady u sprzedawcy lub doświadczonego technika sprzętu RTV.

Funkcja Breezeless przełącznika DIP.

UWAGA: Ta funkcja jest dostępna tylko w trybie chłodzenia.

Ta funkcja dotyczy niektórych modeli.



SW2 posiada 2 przełączniki DIP: SW2-1 i SW2-2

SW2-2 służy do sterowania funkcją Breezeless.

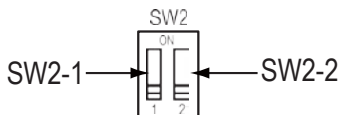

Przełącznik DIP SW2-2 powinien być w pozycji "ON", włącz tryb Breezeless.

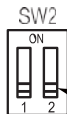

Przełącznik DIP SW2-2 powinien być w pozycji "OFF", wyłącz tryb Breezeless.

Konstrukcja i dane techniczne mogą ulec zmianie bez uprzedniego powiadomienia w związku z ulepszaniem produktu. Szczegółowe informacje można uzyskać, kontaktując się z punktem sprzedaży lub producentem.

QSX001IU-120N(OSK105-OEM)

16117100003415

20221122

KAISAI

DUCT TYPE AIR CONDITIONER

Owner's Manual

Thank you for choosing our product.
For proper operation, please read and keep this manual carefully.

If you have lost the Owner's Manual, please contact the local agent or visit www.kaisai.com
or sent email to: handlowy@kaisai.com, for electronic version.

TABLE OF CONTENTS

SAFETY PRECAUTIONS.....	115
TROUBLESHOOTING	122
PRODUCTION INSTALLATION	126
PRODUCT OVERVIEW.....	129
REFRIGERANT PIPING CONNECTION	142
WIRING PRECAUTIONS	145
AIR EVACUATION.....	151
NOTE ON ADDING REFRIGERANT.....	152
TEST RUN.....	153
COMMISION	154
PACKING AND UNPACKING THE UNIT.....	155
Additional Instalation Guide.....	156

SAFETY PRECAUTIONS

Intended Use

The following safety guidelines are intended to prevent unforeseen risks or damage from unsafe or incorrect operation of the appliance. Please check the packaging and appliance on arrival to make sure everything is intact to ensure safe operation. If you find any damage, please contact the retailer or dealer. Please note modifications or alterations to the appliance are not allowed for your safety. Unintended use may cause hazards and loss of warranty claims.

Explanation of Symbols



WARNING

The signal word indicates a hazard with a medium level of risk which, if not avoided, may result in death or serious injury.



CAUTION

The signal word indicates a hazard with a low degree of risk which, if not avoided, may result in minor or moderate injury.

Read these operating instructions carefully and attentively before using/commissioning the unit and keep them in the immediate vicinity of the installation site or unit for later use!

WARNING

- This appliance can be used by children aged from 8 years and above and persons with reduced physical, sensory or mental capabilities or lack of experience and knowledge if they have been given supervision or instruction concerning use of the appliance in a safe way and understand the hazards involved. Children shall not play with the appliance. Cleaning and user maintenance shall not be made by children without supervision (European Union countries).
- This appliance is not intended for use by persons (including children) with reduced physical, sensory or mental capabilities, or lack of experience and knowledge, unless they have been given supervision or instruction concerning use of the appliance by a person responsible for their safety. Children should be supervised to ensure that they do not play with the appliance (IEC Standard Requirements).

WARNINGS FOR PRODUCT USE

- If an abnormal situation arises (like a burning smell), immediately turn off the unit and disconnect the power. Call your dealer for instructions to avoid electric shock, fire or injury.
- **Do not** insert fingers, rods or other objects into the air inlet or outlet. This may cause injury, since the fan may be rotating at high speeds.
- **Do not** use flammable sprays such as hair spray, lacquer or paint near the unit. This may cause fire or combustion.
- **Do not** store gasoline or flammable substances near air conditioner. Emitted gas may collect around the unit and cause explosion.
- **Do not** install your air conditioner in a wet room such as a bathroom or laundry room. Too much exposure to water can cause electrical components to short circuit.
- **Do not** expose your body directly to cool air for a prolonged period of time.
- **Do not** allow children to play with the air conditioner. Children must be supervised around the unit at all times.
- If the air conditioner is used together with burners or other heating devices, thoroughly ventilate the room to avoid oxygen deficiency and carbon monoxide build up.
- In certain environments, such as kitchens, server rooms, etc., the use of specially designed air-conditioning units is highly recommended.
- Improper installation, adjustment, alteration, service or maintenance can cause property damage, personal injury or loss of life. Installation and service must be performed by a licensed professional HVAC installer or equivalent, service agency, or the gas supplier.
- If the supply cord is damaged, it must be replaced by the manufacturer, its service agent or similarly qualified persons in order to avoid a hazard.

CAUTION

- Turn off the air conditioner and disconnect the power if you are not going to use it for a long time.
- Make sure that water condensation can drain unhindered from the unit.
- **Do not** operate the air conditioner with wet hands. This may cause electric shock.
- **Do not** use device for any other purpose than its intended use.
- **Do not** climb onto or place objects on top of the outdoor unit.
- **Do not** allow air conditioners to run for long periods of time when the humidity is too high or when doors and windows are left open for long periods of time.
- As with any mechanical equipment, contact with sharp sheet metal edges can result in personal injury. Take care while handling this equipment and wear gloves and protective clothing.

⚠ ELECTRICAL WARNINGS

- Only use the specified power cord. If the power cord is damaged, it must be replaced by the manufacturer, its service agent or similarly qualified persons in order to avoid a hazard.
- The product must be properly grounded at the time of installation, or electrical shock may occur.
- For all electrical work, follow all local and national wiring standards, regulations, and the Installation Manual. Connect cables tightly, and clamp them securely to prevent external forces from damaging the terminal. Improper electrical connections can overheat and cause fire, and may also cause shock. All electrical connections must be made according to the Electrical Connection Diagram located on the panels of the indoor and outdoor units.

All wiring must be properly arranged to ensure that the control board cover can close properly. If the control board cover is not closed properly, it can lead to corrosion and cause the connection points on the terminal to heat up, catch fire, or cause electrical shock.

- If connecting power to fixed wiring, an all-pole disconnection device which has at least 3mm clearances in all poles, and have a leakage current that may exceed 10mA, the residual current device(RCD) having a rated residual operating current not exceeding 30mA, and disconnection must be incorporated in the fixed wiring in accordance with the wiring rules.
- If the SUPPLY CORD damaged, it must be replaced by the manufacturer, its service agent or similarly qualified persons in order to avoid a hazard.

⚠ WARNINGS FOR PRODUCT INSTALLATION

- Installation must be performed by an authorized dealer or specialist. Defective installation can cause water leakage, electrical shock, or fire.
- Installation must be performed according to the installation instructions. Improper installation can cause water leakage, electrical shock, or fire. (In North America, installation must be performed in accordance with the requirement of NEC and CEC by authorized personnel only.)
- Contact an authorized service provider for repair or maintenance of this unit. This appliance shall be installed in accordance with national wiring regulations.
- Only use the included accessories, parts, and specified parts for installation. Using non-standard parts can cause water leakage, electrical shock, fire, and can cause the unit to fail.
- Install the unit in a firm location that can support the unit's weight. If the chosen location cannot support the unit's weight, or the installation is not done properly, the unit may fall and cause serious injury and damage.
- Install drainage piping according to the instructions in this manual. Improper drainage may cause water damage to your home and property.
- For units that have an auxiliary electric heater, do not install the unit within 1 meter (3 feet) of any combustible materials.
- **Do not** install the unit in a location that may be exposed to combustible gas leaks. If combustible gas accumulates around the unit, it may cause fire.

- **Do not** turn on the power until all work has been completed.
- When moving or relocating the air conditioner, consult experienced service technicians for disconnection and reinstallation of the unit.
- How to install the appliance to its support, please read the information for details in "indoor unit installation" and "outdoor unit installation" sections .
- Excessive Weight Hazard - Use two or more people when moving and installing the unit. Failure to do so can result in back or other type of injury.

WARNINGS FOR CLEANING AND MAINTENANCE

- Turn off the device and disconnect the power before cleaning. Failure to do so can cause electrical shock.
- **Do not** clean the air conditioner with excessive amounts of water.
- **Do not** clean the air conditioner with combustible cleaning agents. Combustible cleaning agents can cause fire or deformation.

NOTE ABOUT FUSE SPECIFICATIONS

- The air conditioner's circuit board (PCB) may be designed with a fuse to provide overcurrent protection. This fuse must be replaced with identical component.
- The specifications of the fuse, if equipped, are printed on the circuit board, examples of such are T5A/250VAC and T10A/250VAC.

NOTE ABOUT FLUORINATED GASSES (NOT APPLICABLE TO THE UNIT USING R290 REFRIGERANT)

- This air-conditioning unit contains fluorinated green house gasses. For specific information on the type of gas and the amount, please refer to the relevant label on the unit itself or the "Owner's Manual - Product Fiche" in the packaging of the outdoor unit. (Product Fiche for European Union products only)
- Installation, service, maintenance and repair of this unit must be performed by a certified technician.
- Product uninstallation and recycling must be performed by a certified technician.
- When the unit is checked for leaks, proper record-keeping of all checks is strongly recommended.

FOR FLAMMABLE REFRIGERANT

- When flammable refrigerant are employed appliance shall be stored in a well-ventilated area where the room size corresponds to the room area as specific for operation. For R32 refrigerant models, the minimum room size please see the following form:

(1) IEC Standard Requirements (Only applicable to IEC 60335-2-40: 2018).

Ceiling-mounted	Wall-mounted
m (kg) — A _{min} (m ²)	m (kg) — A _{min} (m ²)
≤2.503 — 4	≤ 2.048 — 4
2.503 < m ≤ 2.6 — 4.28	2.048 < m ≤ 2.2 — 4.58
2.6 < m ≤ 2.8 — 4.97	2.2 < m ≤ 2.4 — 5.45
2.8 < m ≤ 3.0 — 5.70	2.4 < m ≤ 2.6 — 6.40
3.0 < m ≤ 3.2 — 6.49	2.6 < m ≤ 2.8 — 7.42
3.2 < m ≤ 3.4 — 7.32	2.8 < m ≤ 3.0 — 8.52
3.4 < m ≤ 3.6 — 8.21	3.0 < m ≤ 3.2 — 9.69
3.6 < m ≤ 3.8 — 9.15	3.2 < m ≤ 3.4 — 11.0
3.8 < m ≤ 4.0 — 10.2	3.4 < m ≤ 3.6 — 12.3
4.0 < m ≤ 4.2 — 11.2	3.6 < m ≤ 3.8 — 13.7
4.2 < m ≤ 4.4 — 12.3	3.8 < m ≤ 4.0 — 15.2
4.4 < m ≤ 4.6 — 13.4	4.0 < m ≤ 4.2 — 16.7
4.6 < m ≤ 4.8 — 14.6	4.2 < m ≤ 4.4 — 18.4
4.8 < m ≤ 5.0 — 15.9	4.4 < m ≤ 4.6 — 20.0
5.0 < m ≤ 5.2 — 17.2	4.6 < m ≤ 4.8 — 21.8
5.2 < m ≤ 5.4 — 18.5	4.8 < m ≤ 5.0 — 23.7
5.4 < m ≤ 5.6 — 19.9	5.0 < m ≤ 5.2 — 25.6
5.6 < m ≤ 5.8 — 21.3	5.2 < m ≤ 5.4 — 27.6
5.8 < m ≤ 6.0 — 22.8	5.4 < m ≤ 5.6 — 29.7
	5.6 < m ≤ 5.8 — 31.9
	5.8 < m ≤ 6.0 — 34.1

(2) The EN standard applies in the following areas European Union, EFTA (except for Switzerland), United Kingdom, Turkey (Only applicable to EN 60335-2-40: 2003 and IEC 60335-2-40: 2013).

Ceiling-mounted	Wall-mounted
m (kg) — A _{min} (m ²)	m (kg) — A _{min} (m ²)
≤2.503 — 4	≤ 2.048 — 4
2.503 < m ≤ 2.6 — 4.32	2.048 < m ≤ 2.2 — 4.62
2.6 < m ≤ 2.8 — 5.01	2.2 < m ≤ 2.4 — 5.50
2.8 < m ≤ 3.0 — 5.75	2.4 < m ≤ 2.6 — 6.45
3.0 < m ≤ 3.2 — 6.54	2.6 < m ≤ 2.8 — 7.48
3.2 < m ≤ 3.4 — 7.38	2.8 < m ≤ 3.0 — 8.59
3.4 < m ≤ 3.6 — 8.28	3.0 < m ≤ 3.2 — 9.77
3.6 < m ≤ 3.8 — 9.22	3.2 < m ≤ 3.4 — 11.1
3.8 < m ≤ 4.0 — 10.3	3.4 < m ≤ 3.6 — 12.4
4.0 < m ≤ 4.2 — 11.3	3.6 < m ≤ 3.8 — 13.8
4.2 < m ≤ 4.4 — 12.4	3.8 < m ≤ 4.0 — 15.3
4.4 < m ≤ 4.6 — 13.6	4.0 < m ≤ 4.2 — 16.9
4.6 < m ≤ 4.8 — 14.8	4.2 < m ≤ 4.4 — 18.5
4.8 < m ≤ 5.0 — 16.0	4.4 < m ≤ 4.6 — 20.2
5.0 < m ≤ 5.2 — 17.3	4.6 < m ≤ 4.8 — 22.0
5.2 < m ≤ 5.4 — 18.7	4.8 < m ≤ 5.0 — 23.9
5.4 < m ≤ 5.6 — 20.1	5.0 < m ≤ 5.2 — 25.8
5.6 < m ≤ 5.8 — 21.5	5.2 < m ≤ 5.4 — 27.9
5.8 < m ≤ 6.0 — 23.0	5.4 < m ≤ 5.6 — 29.9
	5.6 < m ≤ 5.8 — 32.1
	5.8 < m ≤ 6.0 — 34.4

m: The amount of refrigerant represented by “m” in the table is the sum of the nameplate nominal charge and the additional amount of refrigerant mentioned in the instruction manual NOTE ON ADDING REFRIGERANT.

A_{min}: Minimum floor area.

- Reusable mechanical connectors and flared joints are not allowed indoors (EN Standard Requirements).
- Mechanical connectors used indoors shall have a rate of not more than 3g/year at 25% of the maximum allowable pressure. When mechanical connectors are reused indoors, sealing parts shall be renewed. When flared joints are reused indoors, the flare part shall be re-fabricated. (UL Standard Requirements)
- When mechanical connectors are reused indoors, sealing parts shall be renewed.
- When flared joints are reused indoors, the flare part shall be re-fabricated (IEC Standard Requirements). Mechanical connectors used indoors shall comply with ISO 14903.

European Disposal Guidelines

This marking shown on the product or its literature, indicates that waste electrical and electrical equipment should not be mixed with general household waste.



Correct Disposal of This Product (Waste Electrical & Electronic Equipment)

This appliance contains refrigerant and other potentially hazardous materials. When disposing of this appliance, the law requires special collection and treatment. **Do not** dispose of this product as household waste or unsorted municipal waste.

When disposing of this appliance, you have the following options:

- Dispose of the appliance at designated municipal electronic waste collection facility.
- When buying a new appliance, the retailer will take back the old appliance free of charge.
- The manufacturer will take back the old appliance free of charge.
- Sell the appliance to certified scrap metal dealers.

Special notice

Disposing of this appliance in the forest or other natural surroundings endangers your health and is bad for the environment. Hazardous substances may leak into the ground water and enter the food chain.

The rated static pressure

MODEL	9-18K
PRESSURE	0.10 in-H ₂ O(25Pa)

NOTE

The maximum functional total external static pressure can not exceed 0.80 in WC or 100 Pa. The airflow reduces significantly beyond 0.80 in WC or 100Pa. System design should allow for the increased resistance of filters as they become dirty.

CARE AND MAINTENANCE

⚠ CAUTION

Cleaning Your Indoor Unit

- Always **TURN OFF** your AC system and disconnect its power supply before cleaning or maintenance.
- Only use a soft, dry cloth to wipe the unit clean. You can use a cloth soaked in warm water to wipe it clean if the unit is especially dirty.
- Do not use chemicals or chemically treated cloths to clean the unit
- Do not use benzene, paint thinner, polishing powder or other solvents to clean the unit. They can cause the plastic surface to crack or deform.
- Before changing the filter or cleaning, turn off the unit and disconnect its power supply. Removal and maintenance must be performed by a certified technician.
- When removing filter, do not touch metal parts in the unit. The sharp metal edges can cut you.
- Do not use water to clean the inside of the indoor unit. This can destroy insulation and cause electrical shock.
- Do not expose filter to direct sunlight when drying. This can shrink the filter.
- Any maintenance and cleaning of indoor unit should be performed by an authorized dealer or a licensed service provider.
- Any unit repairs should be performed by an authorized dealer or a licensed service provider.
- Cannot be maintained and cleaned by the user.
- The filter can only be cleaned and removed by professionals.

Maintenance your AC.

Maintenance - Long Periods of Non-Use

If you plan not to use your air conditioner for an extended period of time, do the following:



Turn off the unit and disconnect the power



Turn on FAN function until unit dries out completely

Maintenance - Pre-Season Inspection

After long periods of non-use, or before periods of frequent use, do the following:



Check for damaged wires



Check for leaks



Make sure nothing is blocking all air inlets and outlets



TROUBLESHOOTING

⚠ CAUTION

If any of the following conditions occurs, turn off your unit immediately!

- The power cord is damaged or abnormally warm
- You smell a burning odor
- The unit emits loud or abnormal sounds
- A power fuse blows or the circuit breaker frequently trips
- Water or other objects fall into or out of the unit

DO NOT ATTEMPT TO FIX THESE YOURSELF! CONTACT AN AUTHORIZED SERVICE PROVIDER IMMEDIATELY.

Common Issues

The following problems are not a malfunction and in most situations will not require repairs.

Issue	Possible Causes
Unit does not turn on when pressing ON/OFF button	<p>The Unit has a 3-minute protection feature that prevents the unit from overloading. The unit cannot be restarted within three minutes of being turned off.</p> <p>Cooling and Heating Models: If the Operation light and PRE-DEF (Pre-heating/Defrost) indicators are lit up, the outdoor temperature is too cold and the unit's anti-cold wind is activated in order to defrost the unit.</p> <p>In Cooling-only Models: If the "Fan Only" indicator is lit up, the outdoor temperature is too cold and the unit's anti-freeze protection is activated in order to defrost the unit.</p>
The unit changes from COOL/HEAT mode to FAN mode	<p>The unit may change its setting to prevent frost from forming on the unit. Once the temperature increases, the unit will start operating in the previously selected mode again.</p> <p>The set temperature has been reached, at which point the unit turns off the compressor. The unit will continue operating when the temperature fluctuates again.</p>
The indoor unit emits white mist	<p>In humid regions, a large temperature difference between the room's air and the conditioned air can cause white mist.</p>
Both the indoor and outdoor units emit white mist	<p>When the unit restarts in HEAT mode after defrosting, white mist may be emitted due to moisture generated from the defrosting process.</p>
The indoor unit makes noises	<p>A rushing air sound may occur when the louver resets its position.</p> <p>A squeaking sound is heard when the system is OFF or in COOL mode. The noise is also heard when the drain pump (optional) is in operation.</p> <p>A squeaking sound may occur after running the unit in HEAT mode due to expansion and contraction of the unit's plastic parts.</p>
Both the indoor unit and outdoor unit make noises	<p>Low hissing sound during operation: This is normal and is caused by refrigerant gas flowing through both indoor and outdoor units.</p> <p>Low hissing sound when the system starts, has just stopped running, or is defrosting: This noise is normal and is caused by the refrigerant gas stopping or changing direction.</p> <p>Squeaking sound: Normal expansion and contraction of plastic and metal parts caused by temperature changes during operation can cause squeaking noises.</p>

Issue	Possible Causes
The outdoor unit makes noises	The unit will make different sounds based on its current operating mode.
Dust is emitted from either the indoor or outdoor unit	The unit may accumulate dust during extended periods of non-use, which will be emitted when the unit is turned on. This can be mitigated by covering the unit during long periods of inactivity.
The unit emits a bad odor	The unit may absorb odors from the environment (such as furniture, cooking, cigarettes, etc.) which will be emitted during operations.
	The unit's filters have become moldy and should be cleaned. Contact a professional technician directly to replace.
The fan of the outdoor unit does not operate	During operation, the fan speed is controlled to optimize product operation.

NOTE: If problem persists, contact a local dealer or your nearest customer service center. Provide them with a detailed description of the unit malfunction as well as your model number.

When troubles occur, please check the following points before contacting a repair company.

Problem	Possible Causes	Solution
Poor Cooling Performance	Temperature setting may be higher than ambient room temperature	Lower the temperature setting
	The heat exchanger on the indoor or outdoor unit is dirty	Contact a professional technician directly to replace the heat exchanger
	The air filter is dirty	Contact a professional technician directly to replace the air filter
	The air inlet or outlet of either unit is blocked	Turn the unit off, remove the obstruction and turn it back on
	Doors and windows are open	Make sure that all doors and windows are closed while operating the unit
	Excessive heat is generated by sunlight	Close windows and curtains during periods of high heat or bright sunshine
	Too many sources of heat in the room (people, computers, electronics, etc.)	Reduce amount of heat sources
	Low refrigerant due to leak or long-term use	Contact a professional technician directly to repair

Problem	Possible Causes	Solution
The unit is not working	Power failure	Wait for the power to be restored
	The power is turned off	Turn on the power
	The fuse is burned out	Contact a professional technician directly to repair the fuse
	Remote control batteries are dead	Replace batteries
	The Unit's 3-minute protection has been activated	Wait three minutes after restarting the unit
	Timer is activated	Turn timer off
The unit starts and stops frequently	There's too much or too little refrigerant in the system	Contact a professional technician directly to repair
	Incompressible gas or moisture has entered the system.	Contact a professional technician directly to repair
	System circuit is blocked	Contact a professional technician directly to repair
	The compressor is broken	Contact a professional technician directly to repair
	The voltage is too high or too low	Install a manostat to regulate the voltage
Poor heating performance	The outdoor temperature is extremely low	Use auxiliary heating device
	Cold air is entering through doors and windows	Make sure that all doors and windows are closed during use
	Low refrigerant due to leak or long-term use	Contact a professional technician directly to repair
Indicator lamps continue flashing		
Error code appears and begins with the letters as the following in the window display of indoor unit:	The unit may stop operation or continue to run safely. If the indicator lamps continue to flash or error codes appear, wait for about 10 minutes. The problem may resolve itself. If not, disconnect the power, then connect it again. Turn the unit on. If the problem persists, disconnect the power and contact your nearest customer service center.	
<ul style="list-style-type: none"> • E(x), P(x), F(x) • EH(xx), EL(xx), EC(xx) • PH(xx), PL(xx), PC(xx) 		

Troubleshoot Your Wireless Remote Control

Problem	Possible Causes	Solution
The fan speed cannot be changed.	Check whether AUTO mode is selected.	In AUTO mode, the fan speed is set automatically and cannot be changed.
	Check whether DRY mode is selected.	In DRY mode, the FAN SPEED button is ineffective. The fan speed can only be changed in COOL, FAN and HEAT mode.
The temperature display is off	Check whether FAN mode is selected.	In FAN mode, the temperature cannot be adjusted.
The TIMER OFF disappears after a period of time	If the TIMER OFF function was activated, the operation may have finished.	The air conditioner will automatically stop at the set time and the indicator light will turn off.
The TIMER ON indicator disappears after a period of time	If the TIMER ON function was activated, the operation may have finished.	The air conditioner will automatically start at the set time and the indicator light will turn off.
There is no sound when the ON/OFF button is pressed.	Check whether the signal transmitter of the remote control is properly directed towards the infrared signal receiver of the indoor unit.	Point the remote control directly at the receiver and press the ON/OFF button twice.











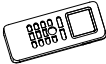

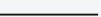
NOTE: If your problem persists after performing the checks and diagnostics above, turn off your unit immediately and contact an authorized service center.

If the solution suggests contacting a professional technician please do not perform any operations and contact a professional technician directly.

PRODUCTION INSTALLATION

ACCESSORIES

The air conditioner comes with the following accessories. Use all of the installation parts and accessories to install the air conditioner. Improper installation may result in water leakage, electrical shock and fire, or cause the equipment to fail. The items are not included with the air conditioner must be purchased separately.

Name of Accessories	Q'ty(pc)	Shape	Name of Accessories	Q'ty(pc)	Shape
Manual	2-4		Remote controller (some models)	1	
Refrigerant in/out pipe protection cover	2		Connecting wire for display (2m) (some models)	1	
Copper nut	2				
Wired remote controller (with packing)	1		Magnetic ring (wrap the electric wires S1 & S2 (P & Q & E) around the magnetic ring twice) (some models)	1	 S1&S2(P&Q&E)
Outlet pipe sheath (some models)	1		Magnetic ring (Hitch it on the connective cable between indoor unit and outdoor unit after installation.) (some models)	Varies by model	
Outlet pipe clasp (some models)	1-2 (depending on models)				
Drain joint & Seal ring (some models)	1		Cord protection rubber ring (some models)	1	
			Display panel *Just for testing purposes only (some models- KJR-120G,KJR-120H)	1	

Optional accessories

There are two types of remote controls: wired and wireless. Select a remote controller based on customer preferences and requirements and install in an appropriate place. Refer to catalogues and technical literature for guidance on selecting a suitable remote controller.

Display panel

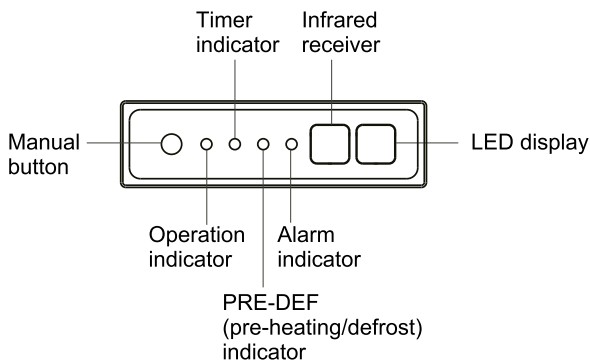

MANUAL button: This button selects the mode in the following order: AUTO, FORCED COOL, OFF.

FORCED COOL mode: In FORCED COOL mode, the Operation light flashes. The system will then turn to AUTO after it has cooled with a high wind speed for 30 minutes. The remote control will be disabled during this operation.

OFF mode: When the display panel is turned OFF, the unit turns off and the remote control is re-enabled.

Operating Conditions

When your air conditioner is used outside of the following temperature ranges, certain safety protection features may activate and cause the unit to disable.

Inverter Split Type			
	COOL mode	HEAT mode	DRY mode
Room Temperature	17°C - 32°C (62°F - 90°F)	0°C - 30°C (32°F - 86°F)	10°C - 32°C (50°F - 90°F)
Outdoor Temperature	-15°C - 50°C (5°F - 122°F) (For models with low temp. cooling systems.)	-20°C - 24°C (-4°F - 75°F)	0°C - 50°C (32°F - 122°F)
Outdoor Temperature (For special tropical models)	0°C - 52°C (32°F - 126°F)	-15°C - 24°C (5°F - 75°F)	0°C - 52°C (32°F - 126°F)

FOR OUTDOOR UNITS WITH AUXILIARY ELECTRIC HEATER

When outside temperature is below 0°C (32°F), we strongly recommend keeping the unit plugged in at all time to ensure smooth ongoing performance.

Fixed-speed Type			
	COOL mode	HEAT mode	DRY mode
Room Temperature	17°C-32°C (62°F-90°F)	0°C-30°C (32°F-86°F)	10°C-32°C (50°F-90°F)
Outdoor Temperature	18°C-43°C (64°F-109°F)	-7°C-24°C (19°F-75°F)	11°C-43°C (52°F-109°F)
	-7°C-43°C (19°F-109°F) (For models with low-temp cooling systems)		18°C-43°C (64°F-109°F)
	18°C-52°C (64°F-126°F) (For special tropical models)		18°C-52°C (64°F-126°F) (For special tropical models)

Size of connecting pipe

Parts you must purchase separately. Consult the dealer about the proper pipe size of the unit you purchased.

Name	Size	
Connecting pipe assembly	Liquid side	Φ6.35(1/4in)
		Φ9.52(3/8in)
	Gas side	Φ9.52(3/8in)
		Φ12.7(1/2in)
		Φ16(5/8in)

INSTALLATION SUMMARY

1

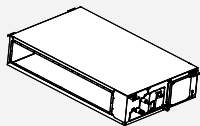

Install the indoor unit

2

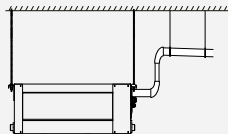

Install the drainpipe

3

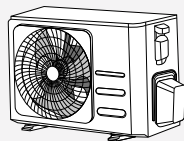

Install the outdoor unit

6

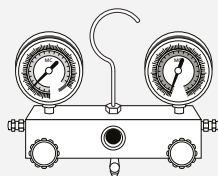

Evacuate the refrigeration system

5

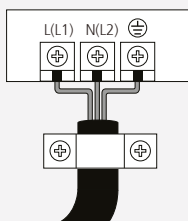

Connect the wires

4

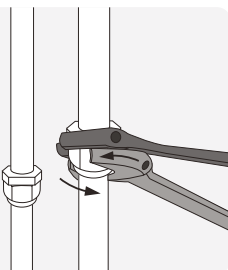

Connect the refrigerant pipes

7

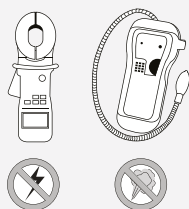

Perform a test run

PRODUCT OVERVIEW

NOTE ON ILLUSTRATIONS:

Illustrations in this manual are for explanatory purposes. The actual shape of your indoor unit may be slightly different. The actual shape shall prevail.

The installation must be performed in accordance with the requirement of local and national standards. The installation may be slightly different in different areas.

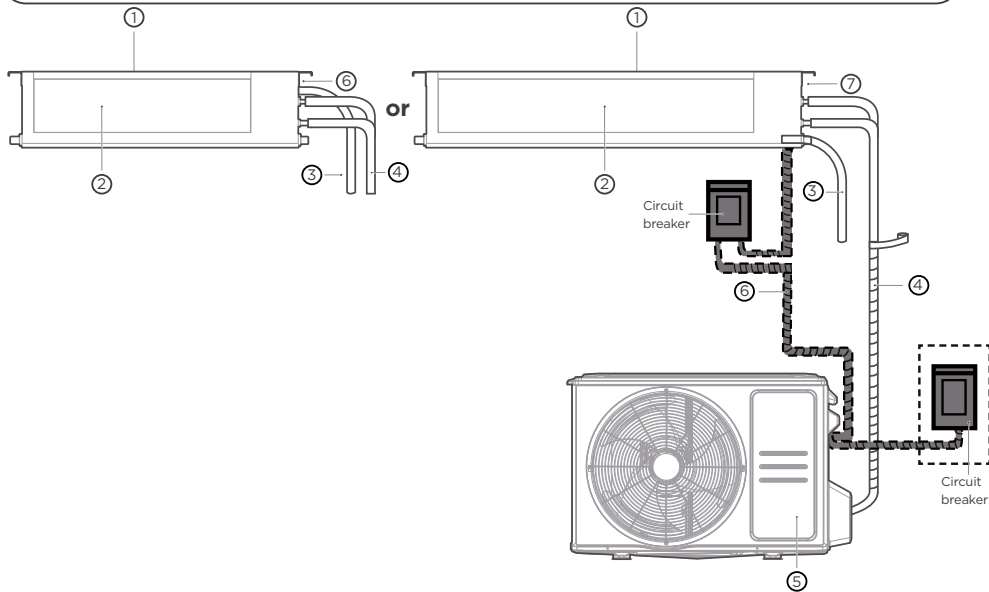

- ① Air inlet
- ② Air outlet

- ③ Drain pipe
- ④ Connecting pipe

- ⑤ Outdoor Unit
- ⑥ Electric control cabinet

Install the Indoor Unit

1

Select installation location



NOTE

Before installing the indoor unit, you must choose an appropriate location. The following are standards that will help you choose an appropriate location for the unit.

Proper installation locations meet the following standards:



Enough room exists for installation and maintenance.

Enough room exists for the connecting the pipe and drainpipe.



There is no direct radiation from heaters.



The air inlet and outlet are not blocked.

The airflow can fill the entire room.

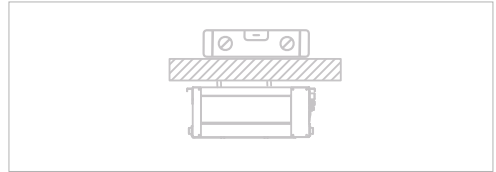

The ceiling is horizontal and its structure can sustain the weight of the indoor unit.

For North America, models with a cooling capacity of 9000Btu to 18000Btu only apply to one room.

DO NOT install unit in the following locations:

- ⊘ Areas with oil drilling or fracking
- ⊘ Coastal areas with high salt content in the air
- ⊘ Areas with caustic gases in the air, such as hot springs
- ⊘ Areas that experience power fluctuations, such as factories
- ⊘ Enclosed spaces, such as cabinets
- ⊘ Kitchens that use natural gas
- ⊘ Areas with strong electromagnetic waves
- ⊘ Areas that store flammable materials or gas
- ⊘ Rooms with high humidity, such as bathrooms or laundry rooms

Installation place

The distance between the mounted indoor unit should meet the specifications illustrated in the following diagram.

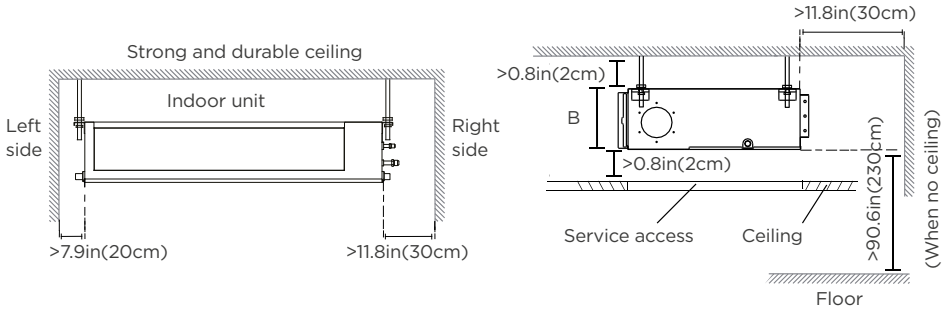

Maintenance space

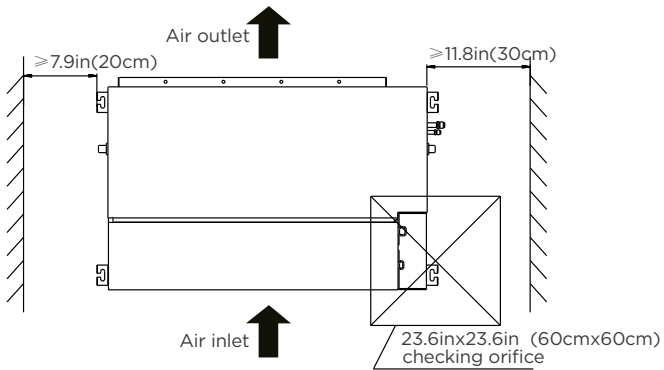

3.1. Please refer to the following diagrams to locate the four positioning screw bolt holes on the ceiling. Be sure to mark the places where you will drill ceiling hook holes.

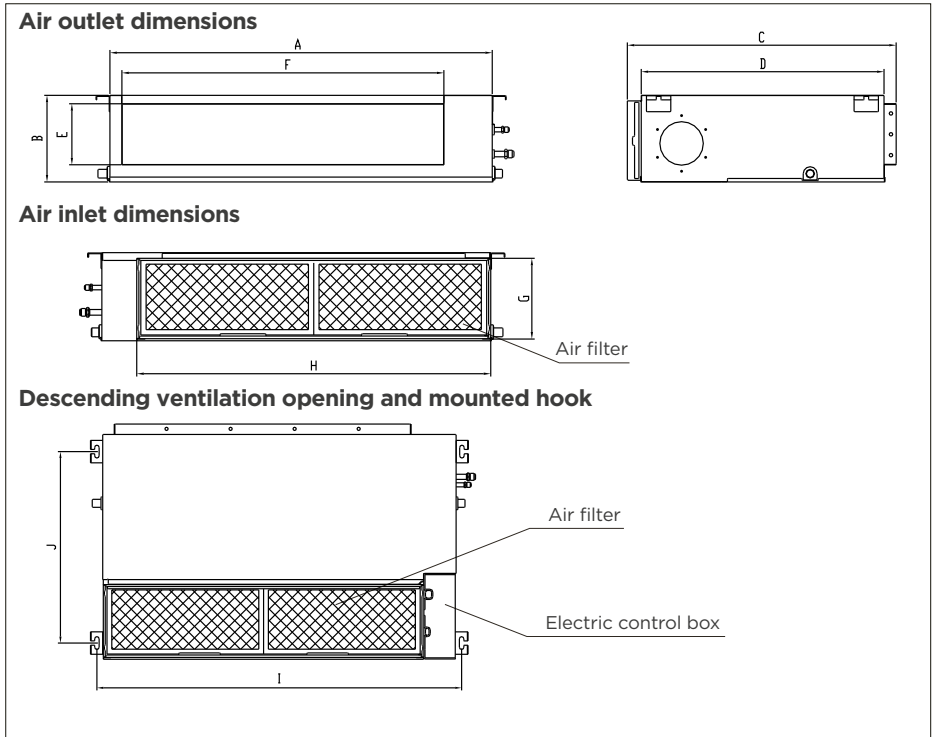

(unit: mm/inch)

MODEL (Btu/h)	Outline dimension				air outlet opening size		air return opening size		Size of mounted lug	
	A	B	C	D	E	F	G	H	I	J
9K/12K	700/27.6	200/7.9	506/19.9	450/17.7	152/6.0	537/21.1	186/7.3	599/23.6	741/29.2	360/14.2
18K	1010/39.8	200/7.9	506/19.9	450/17.7	152/6.0	847/33.3	186/7.3	909/35.8	1051/41.4	360/14.2

Note: The 18k in the above table is not applicable to European models.

3.2 Ceiling Bolt Installation Guidelines

1) Wood

The mounting holes for upper foam are used for auxiliary positioning bolts (if the foam is damaged, the spacing between the actual lifting lugs shall be the standard).

Place the wood mounting across the roof beam, then install the hanging screw bolts.

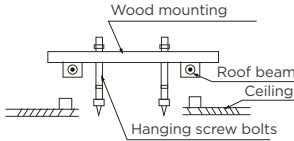

2) New concrete bricks

Inlay or embed the screw bolts.

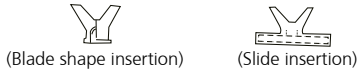

3) Original concrete bricks

Use an embedding screw bolt, crock, and stick harness.

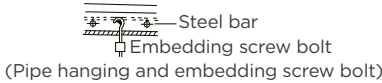

4) Steel roof beam structure

1. Install and use the supporting steel angle.

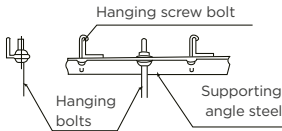

2. Install and fit pipes and wires after you have finished installing the main body. When choosing where to start, determine the direction of the pipes to be drawn out. Especially in cases where there is a ceiling involved, align the refrigerant pipes, drain pipes, and indoor and outdoor lines with their connection points before mounting the unit.

3. Install hanging screw bolts.

- Cut off the roof beam.
- Strengthen the point at which the cut was made. Consolidate the roof beam.

4. After you select an installation location, align the refrigerant pipes, drain pipes, as well as indoor and outdoor wires with their connection points before mounting the unit.

5. Drill 4 holes 10cm (4") deep at the ceiling hook positions in the internal ceiling. Be sure to hold the drill at a 90° angle to the ceiling.

6. Secure the bolt using the washers and nuts provided.

7. Install the four suspension bolts.

8. Mount the indoor unit with at least two people to lift and secure it. Insert suspension bolts into the unit's hanging holes. Fasten them using the washers and nuts provided.

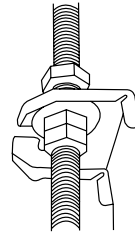

9. Mount the indoor unit onto the hanging screw bolts with a block. Position the indoor unit flat using a level indicator to prevent leaks.

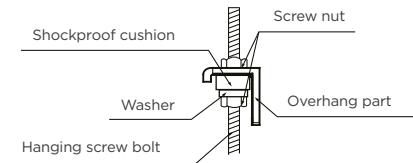

CAUTION

The unit body must be completely aligned with the hole. Ensure that the unit and the hole are the same size before moving on.

NOTE: Confirm the minimum drain tilt is 1/100 or more.

4

Duct and accessories installation

1. Install the filter (optional) according to the size of the air inlet.
2. Install the canvas tie-in between the body and duct.
3. The air inlet and air outlet duct should be far enough apart enough to a avoid air passage short-circuit.
4. Connect the duct according to the following diagram:

- Ceiling-mounted

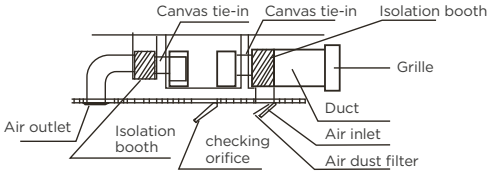

NOTE:

1. The min. length of the duct should be more than 1m, and fix on the air inlet and outlet by screws (applicable to the unit that the air inlet and outlet filter is not fasten by screws) or the air inlet and outlet needs to be installed with a grille, which needs to be fixed to the air duct with screws.
2. Do not place the connecting duct weight on the indoor unit.
3. When connecting the duct, use an nonflammable canvas tie-in to prevent vibrating.
4. Insulation foam must be wrapped outside the duct to avoid condensate. An internal duct under layer can be added to reduce noise, if the end-user requires.

⚠ CAUTION

Ensure that no part of the human body can touch any internal components of the equipment after installation.

5

Filter installation

1. Take off the ventilation panel and flange.

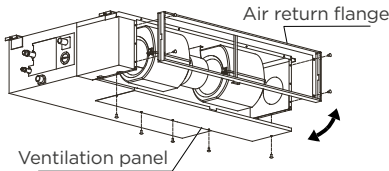

Bend the rear ventilation panel 90 degrees along the dotted line into a descending ventilation panel.(some models)

2. Change the mounting positions of the ventilation panel and air return flange.
3. When installing the filter mesh, fit it into the flange as illustrated in the following figure.

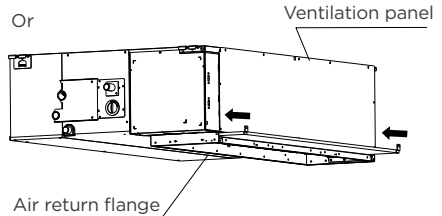
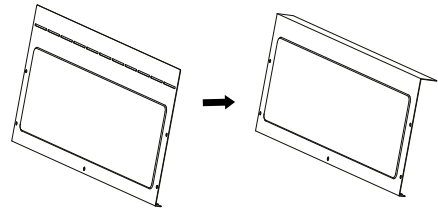
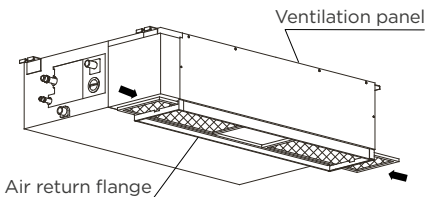

NOTE: All the figures in this manual are for demonstration purposes only. The air conditioner you have purchased may be slightly different in design, though similar in shape.

6

Fresh air duct installation

Dimension :

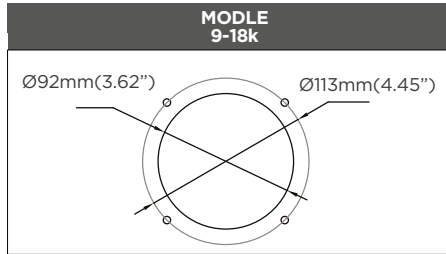
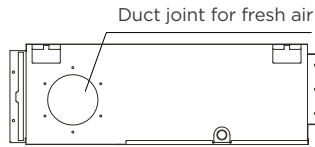

7

Motor and drain pump maintenance

(The rear ventilated panel is used as an example)

1) Motor maintenance:

1. Take off the ventilated panel.
2. Take off the blower housing.
3. Take off the motor.

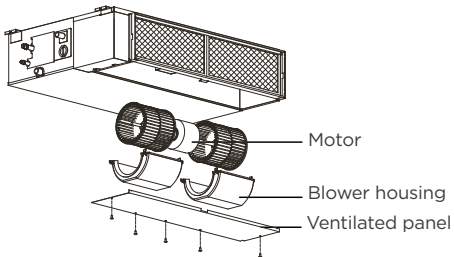

2) Pump maintenance:

1. Remove four screws from the drain pump.
2. Unplug the pump power supply and water level switch cable.
3. Detach the pump.

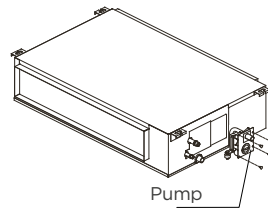

1. Determine the location of the wall hole based on the location of the outdoor unit.
2. Using a 65mm (2.5in) or 90mm(3.54in) (depending on models)core drill, drill a hole in the wall. Make sure that the hole is drilled at a slight downward angle, so that the outdoor end of the hole is lower than the indoor end by about 12mm (0.5in). This will ensure proper water drainage.
3. Place the protective wall cuff in the hole. This protects the edges of the hole and will help seal it when you finish the installation process.

⚠ CAUTION

When drilling the wall hole, make sure to avoid wires, plumbing, and other sensitive components.

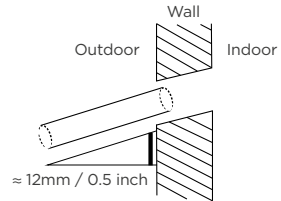

The drainpipe is used to drain water away from the unit. Improper installation may cause unit and property damage.

⚠ CAUTION

- Insulate all piping to prevent condensation, which could lead to water damage.
- If the drainpipe is bent or installed incorrectly, water may leak and cause a water-level switch malfunction.
- In HEAT mode, the outdoor unit will discharge water. Ensure that the drain hose is placed in an appropriate area to avoid water damage and slippage.
- **DO NOT** pull the drainpipe forcefully. This could disconnect it.

NOTE ON PURCHASING PIPES

Installation requires a polyethylene tube (exterior diameter = 3.7-3.9cm, interior diameter = 3.2cm), which can be obtained at your local hardware store or dealer.

Indoor Drainpipe Installation

Install the drainpipe as illustrated in the following Figure.

1. Cover the drainpipe with heat insulation to prevent condensation and leakage.
2. Attach the mouth of the drain hose to the unit's outlet pipe. Sheath the mouth of the hose and clip it firmly with a pipe clasp.

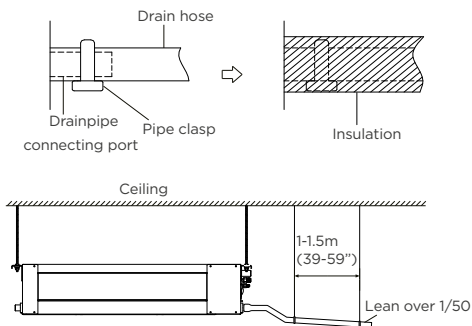

NOTE ON DRAINPIPE INSTALLATION

- When using an extended drainpipe, tighten the indoor connection with an additional protection tube. This prevents it from pulling loose.
- The drainpipe should slope downward at a gradient of at least 1/50 to prevent water from flowing back into the air conditioner.
- To prevent the pipe from sagging, space hanging wires every 1-1.5m (39-59").
- If the outlet of the drainpipe is higher than the body's pump joint, use a lift pipe for the indoor unit's exhaust outlet. The lift pipe must be installed no higher than 70cm (27.6") from the ceiling board. The distance between the unit and the lift pipe must be less than 20cm (7.9"). Incorrect installation could cause water to flow back into the unit and flood.
- To prevent air bubbles, keep the drain hose level or slightly tilted up (<75mm / 3").

Drainpipe installation for units with a pump

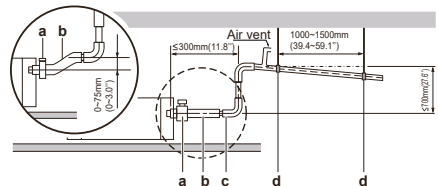

- a Metal clamp (accessory)
- b Drain hose (accessory)
- c Rising drain piping (vinyl pipe of 25mm(0.98") nominal diameter and 32mm(1.26") outer diameter) (field supply)
- d Hanging bars (field supply)

NOTE: When connecting multiple drainpipes, install the pipes as illustrated.

Units with a pump

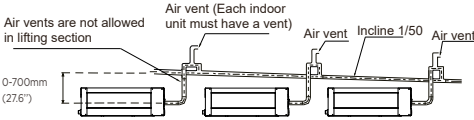

Units without a pump

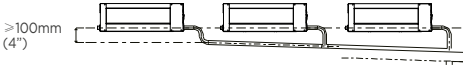

3. Pass the drain hose through the wall hole. Make sure the water drains to a safe location where it will not cause water damage or a slipping hazard.

NOTE: The drainpipe outlet should be at least 5cm (1.9") above the ground. If it touches the ground, the unit may become blocked and malfunction. If you discharge the water directly into a sewer, make sure that the drain has a U or S pipe to catch odors that might otherwise come back into the house.

Drainage test

Check whether the drainpipe is unhindered. This test should be performed on newly built houses before the ceiling is paved.

Units without a pump.

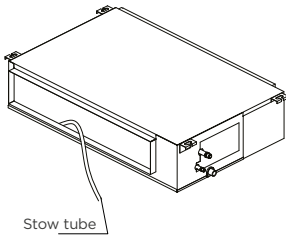

Fill the water pan with 2 liters of water. Check that the drainpipe is unhindered.

Units with a pump.

1. Remove the test cover. Fill the water pan with 2 liters of water.

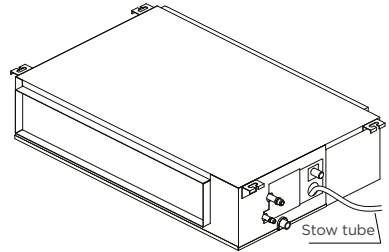
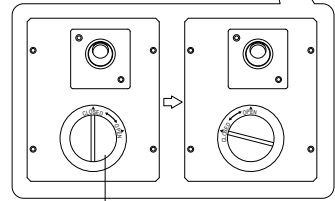
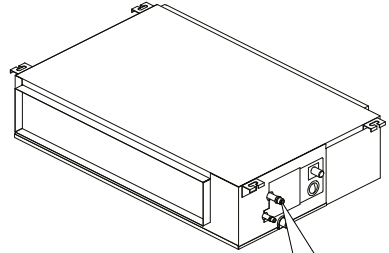

2. Turn on the unit in COOLING mode. You will hear the drain pump. Check whether the water is discharged properly (a 1-minute lag is possible, depending on the length of the drain pipe). Check whether water leaks from the joints.
3. Turn off the air conditioner and put the cap back on.

Install Your Outdoor Unit

1 Select installation location

NOTE : PRIOR TO INSTALLATION

Before installing the outdoor unit, you must choose an appropriate location. The following are standards that will help you choose an appropriate location for the unit.

Proper installation locations meet the following standards:

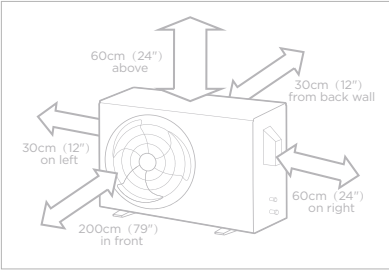

Good air circulation and ventilation.



Firm and solid—the location can support the unit and will not vibrate.



Noise from the unit will not disturb other people.



Protected from prolonged periods of direct sunlight or rain.



Where snowfall is anticipated, take appropriate measures to prevent ice buildup and coil damage.

Meets all spatial requirements shown in Installation Space Requirements above.

NOTE Install the unit by following local codes and regulations, there may be differ slightly between different regions.

CAUTION:

SPECIAL CONSIDERATIONS FOR EXTREME WEATHER

If the unit is exposed to heavy wind:

Install unit so that air outlet fan is at a 90° angle to the direction of the wind. If needed, build a barrier in front of the unit to protect it from extremely heavy winds. See Figures below.

If the unit is frequently exposed to heavy rain or snow:

Build a shelter above the unit to protect it from the rain or snow. Be careful not to obstruct air flow around the unit.

If the unit is frequently exposed to salty air(seaside):

Use outdoor unit that is specially designed to resist corrosion.

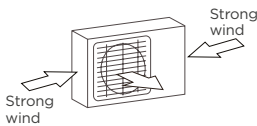

90° angle to the direction of the wind

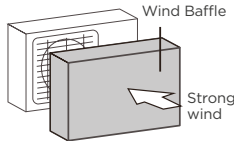

Build a wind Baffle to protect the unit

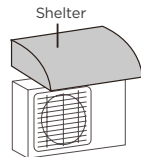

Build a shelter to protect the unit

DO NOT install unit in the following locations:

- Near an obstacle that will block air inlets and outlets.
- Near animals or plants that will be harmed by hot air discharge.
- In a location that is exposed to large amounts of dust
- Near a public street, crowded areas, or where noise from the unit will disturb others.
- Near any source of combustible gas.
- In a location exposed to a excessive amounts of salty air.

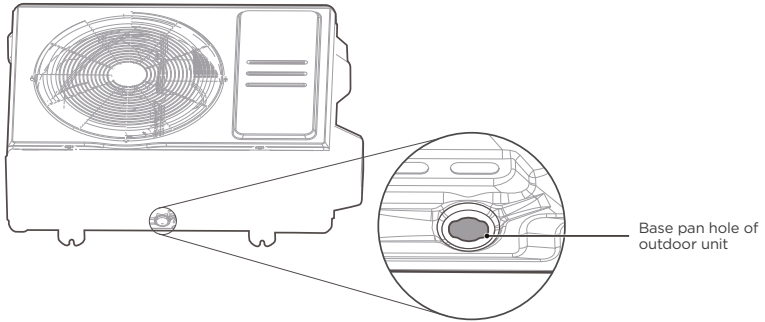
**Step 1:**

Find out the base pan hole of outdoor unit.

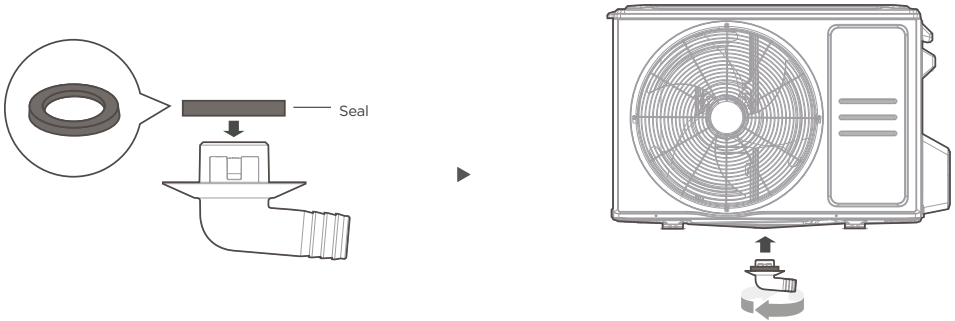
**Step 2:**

- Fit the rubber seal on the end of the drain joint that will connect to the outdoor unit.
- Insert the drain joint into the hole in the base pan of the unit. The drain joint will click in place.
- Connect a drain hose extension (not included) to the drain joint to redirect water from the unit during heating mode.

! IN COLD CLIMATES

In cold climates, make sure that the drain hose is as vertical as possible to ensure swift water drainage. If water drains too slowly, it can freeze in the hose and flood the unit.

⚠ WARNING

WHEN DRILLING INTO CONCRETE, EYE PROTECTION IS RECOMMENDED AT ALL TIME.

- The outdoor unit can be anchored to the ground or to a wall-mounted bracket with bolt(M10). Prepare the installation base of the unit according to the dimensions below.
- The following is a list of different outdoor unit sizes and the distance between their mounting feet. Prepare the installation base of the unit according to the dimensions below.

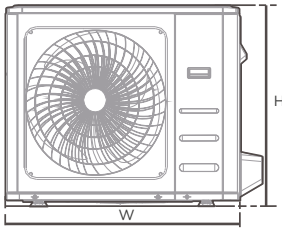
Outdoor Unit Types and Specifications (Split Type Outdoor Unit)

Front view

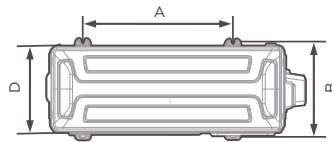

Top view

(unit: mm/inch)

Outdoor Unit Dimensions W x H x D	Mounting Dimensions	
	Distance A	Distance B
770x555x300 (30.3x21.8x11.8)	487 (19.2)	298 (11.7)
765x555x303 (30.1x21.8x11.9)	452 (17.8)	286(11.3)
805x554x330 (31.7x21.8x12.9)	511 (20.1)	317 (12.5)
890x673x342 (35x26.5x13.46)	663 (26.1)	354 (13.94)

Rows of series installation

The relations between H, A and L are as follows.

	L	A
L ≤ H	L ≤ 1/2H	25 cm / 9.8" or more
	1/2H < L ≤ H	30 cm / 11.8" or more
L > H	Can not be installed	

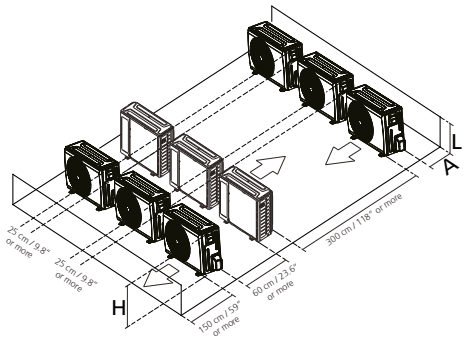
**NOTE**

H: Unit height

L: Height of the wall behind the unit

A: Distance between unit and wall

REFRIGERANT PIPING CONNECTION

When connecting refrigerant piping, **DO NOT** let substances or gases other than the specified refrigerant enter the unit. The presence of other gases or substances will lower the unit's capacity, and can cause abnormally high pressure in the refrigeration cycle. This can cause explosion and injury.

Notes on pipe length and elevation

The maximum length and drop height based on models.(Unit:m/ft.)

Type of model	Capacity (Btu/h)	Length of piping	Maximum drop height
North America, Australia and The EU frequency conversion split type	<15K	25/82	10/32.8
	≥15K-<18K	30/98.4	20/65.6
Other Split Type	9-12K	15/49	8/26
	18K	25/82	15/49

Ensure that the length of the refrigerant pipe, the number of bends, and the drop height between the indoor and outdoor units meets the requirements shown in the table next to it:

⚠ CAUTION

Oil traps

If oil flows back into the outdoor unit's compressor, this might cause liquid compression or deterioration of oil return. Oil traps in the rising gas piping can prevent this. An oil trap should be installed every 6m(20ft) of vertical suction line riser (<36000Btu/h unit).

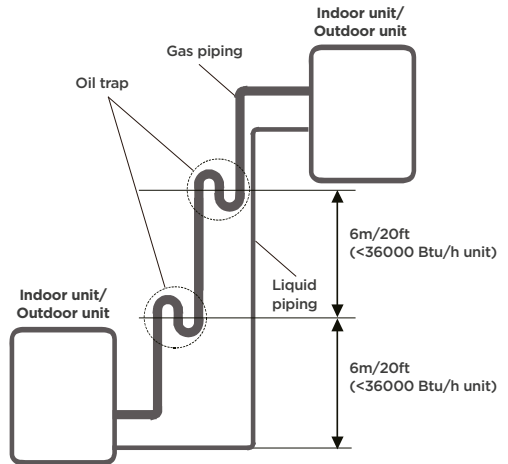

Connection Instructions—Refrigerant Piping

⚠ CAUTION

- The branching pipe must be installed horizontally. An angle of more than 10° may cause malfunction.
- **DO NOT** install the connecting pipe until both indoor and outdoor units have been installed.
- Insulate both the gas and liquid piping to prevent condensation.

Step 1: Cut pipes

When preparing refrigerant pipes, take extra care to cut and flare them properly. This will ensure efficient operation and minimize the need for future maintenance.

- Measure the distance between the indoor and outdoor units.
- Using a pipe cutter, cut the pipe a little longer than the measured distance.
- Make sure that the pipe is cut at a perfect 90° angle.

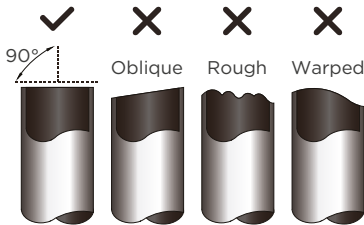

💡 DO NOT DEFORM PIPE WHILE CUTTING

Be extra careful not to damage, dent, or deform the pipe while cutting. This will drastically reduce the heating

Step 2: Remove burrs

Burrs can affect the air-tight seal of refrigerant piping connection. They must be completely removed.

- Hold the pipe at a downward angle to prevent burrs from falling into the pipe.
- Using a reamer or deburring tool, remove all burrs from the cut section of the pipe.

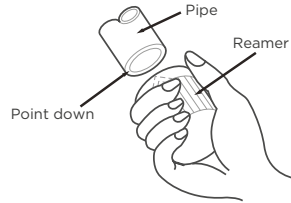

Step 3: Flare pipe ends

Proper flaring is essential to achieve an airtight seal.

- After removing burrs from cut pipe, seal the ends with PVC tape to prevent foreign materials from entering the pipe.
- Sheath the pipe with insulating material.
- Place flare nuts on both ends of pipe. Make sure they are facing in the right direction, because you can't put them on or change their direction after flaring.

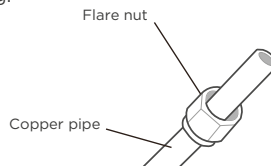

- Remove PVC tape from ends of pipe when ready to perform flaring work.

- Clamp flare form on the end of the pipe. The end of the pipe must extend beyond the flare form.

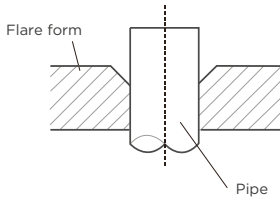

- Place flaring tool onto the form.
- Turn the handle of the flaring tool clockwise until the pipe is fully flared.

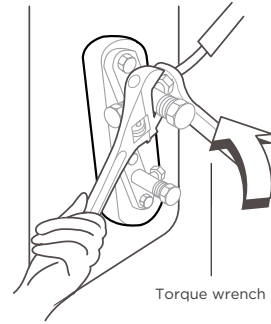

PIPING EXTENSION BEYOND FLARE FORM

Pipe gauge	Tightening torque	Flare dimension(A) (Unit:mm/Inch)		Flare shape
		Min.	Max.	
Ø 6.35 (Ø 1/4")	18-20 N.m (180-200kgf.cm)	8.4/0.33	8.7/0.34	
Ø 9.52 (Ø 3/8")	32-39 N.m (320-390kgf.cm)	13.2/0.52	13.5/0.53	
Ø 12.7 (Ø 1/2")	49-59 N.m (490-590kgf.cm)	16.2/0.64	16.5/0.65	
Ø 16 (Ø 5/8")	57-71 N.m (570-710kgf.cm)	19.2/0.76	19.7/0.78	

- Remove the flaring tool and flare form, then inspect the end of the pipe for cracks and even flaring.

Step 4: Connect pipes

Connect the copper pipes to the indoor unit first, then connect it to the outdoor unit. You should first connect the low-pressure pipe, then the high-pressure pipe.

- When connecting the flare nuts, apply a thin coat of refrigeration oil to the flared ends of the pipes.
- Align the center of the two pipes that you will connect.
- Tighten the flare nut snugly by hand.
- Using a wrench, grip the nut on the unit tubing.
- While firmly gripping the nut, use a torque wrench to tighten the flare nut according to the torque values in above table.

NOTICE

Use both a spanner and a torque wrench when connecting or disconnecting pipes to/from the unit.

CAUTION

Ensure to wrap insulation around the piping. Direct contact with the bare piping may result in burns or frostbite.

- Make sure the pipe is properly connected. Over tightening may damage the bell mouth and under tightening may lead to leakage.

NOTICE

MINIMUM BEND RADIUS

Carefully bend the tubing in the middle according to the diagram below.

DO NOT bend the tubing more than 90° or more than 3 times.



min-radius 10cm(3.9")

- After connecting the copper pipes to the indoor unit, wrap the power cable, signal cable and the piping together with binding tape.

NOTICE

DO NOT intertwine signal cable with other wires. While bundling these items together. Do not intertwine or cross the signal cable with any other wiring.

WIRING PRECAUTIONS

WARNING

BEFORE PERFORMING ANY ELECTRICAL WORK, READ THESE WARNINGS.

- All wiring must comply with local and national electrical codes, regulations and must be installed by a licensed electrician.
- All electrical connections must be made according to the Electrical Connection Diagram located on the panels of the indoor and outdoor units.
- If there is a serious safety issue with the power supply, stop work immediately. Explain your reasoning to the client, and refuse to install the unit until the safety issue is properly resolved.
- Power voltage should be within 90-110% of rated voltage. Insufficient power supply can cause malfunction, electrical shock, or fire.
- Installation of an external surge suppressor at the outdoor disconnect is recommended.
- If connecting power to fixed wiring, a switch or circuit breaker that disconnects all poles and has a contact separation of at least 1/8in (3mm) must be incorporated in the fixed wiring. The qualified technician must use an approved circuit breaker or switch.
- Only connect the unit to an individual branch circuit. Do not connect another appliance to that outlet.
- Make sure to properly ground the air conditioner.
- Every wire must be firmly connected. Loose wiring can cause the terminal to overheat, resulting in product malfunction and possible fire.
- Do not let wires touch or rest against refrigerant tubing, the compressor, or any moving parts within the unit.
- If the unit has an auxiliary electric heater, it must be installed at least 1 meter (40in) away from any combustible materials.
- To avoid getting an electric shock, never touch the electrical components soon after the power supply has been turned off. After turning off the power, always wait 10 minutes or more before you touch the electrical components.
- Make sure that you do not cross your electrical wiring with your signal wiring. This may cause distortion, interference or possibly damage to circuit boards.
- No other equipment should be connected to the same power circuit.
- Connect the outdoor wires before connecting the indoor wires.

WARNING

BEFORE PERFORMING ANY ELECTRICAL OR WIRING WORK, TURN OFF THE MAIN POWER TO THE SYSTEM.

NOTE ON AIR SWITCH

When the maximum current of the air conditioner is more than 16A, an air switch or leakage protection switch with protective device shall be used (purchased separately). When the maximum current of the air conditioner is less than 16A, the power cord of air conditioner shall be equipped with plug (purchased separately). In North America, the appliance should be wired according to NEC and CEC requirements.

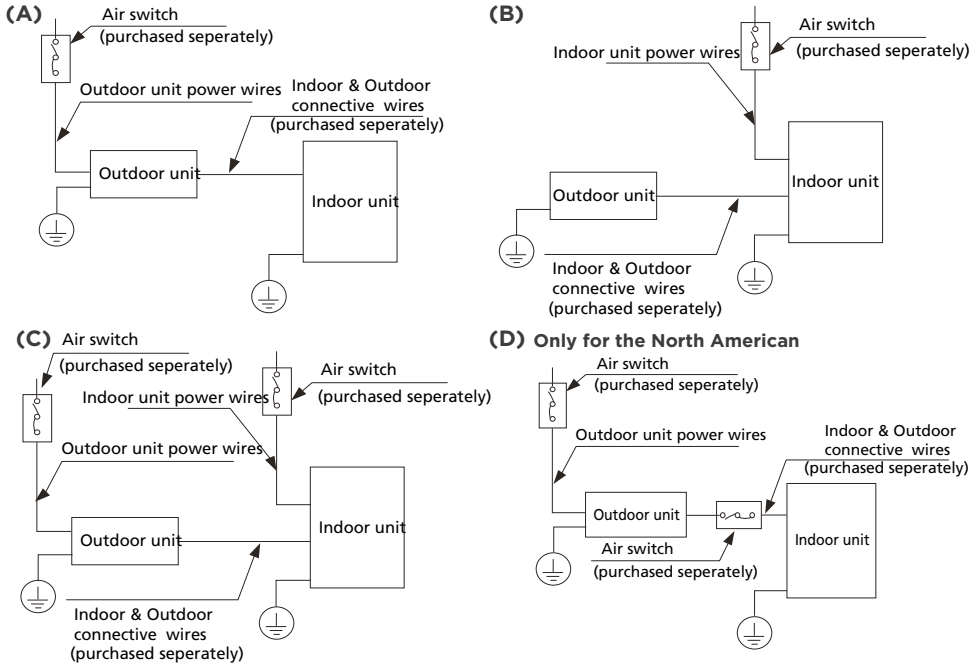

NOTE: The cograps are for explanation purpose only. Your machine may be slightly different. The actual shape shall prevail.

OUTDOOR UNIT WIRING

⚠ WARNING

Before performing any electrical or wiring work, turn off the main power to the system.

1. Prepare the cable for connection
 - a. You must first choose the right cable size. Be sure to use H07RN-F cables.

NOTE: In North America, choose the cable type according to the local electrical codes and regulations.

Minimum Cross-Sectional Area of Power and Signal Cables (For reference)

Rated Current of Appliance (A)	Nominal Cross-Sectional Area (mm ²)
> 3 and ≤ 6	0.75
> 6 and ≤ 10	1
> 10 and ≤ 16	1.5
> 16 and ≤ 25	2.5
> 25 and ≤ 32	4
> 32 and ≤ 40	6

CHOOSE THE RIGHT CABLE SIZE

The size of the power supply cable, signal cable, fuse, and switch needed is determined by the maximum current of the unit. The maximum current is indicated on the nameplate located on the side panel of the unit. Refer to this nameplate to choose the right cable, fuse, or switch.

NOTE: In North America, please choose the right cable size according to the Minimum Circuit Ampacity indicated on the nameplate of the unit.

- b. Using wire strippers, strip the rubber jacket from both ends of the signal cable to reveal approximately 15cm (5.9") of wire.
- c. Strip the insulation from the ends.
- d. Using a wire crimper, crimp u-lugs on the ends.

NOTE: When connecting the wires, strictly follow the wiring diagram found inside the electrical box cover.

- 2. Unscrew the electrical wiring cover and remove it.

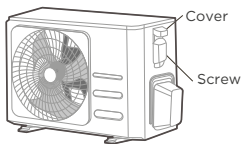

- 3. Connect the u-lugs to the terminals
Match the wire colors/labels with the labels on the terminal block. Firmly screw the u-lug of each wire to its corresponding terminal.

- 4. Clamp down the cable with the cable clamp.
- 5. Insulate unused wires with electrical tape. Keep them away from any electrical or metal parts.
- 6. Reinstall the cover of the electric control box.

INDOOR UNIT WIRING

1. Prepare the cable for connection.
 - a. Using wire strippers, strip the rubber jacket from both ends of the signal cable to reveal about 15cm (5.9") of the wire.
 - b. Strip the insulation from the ends of the wires.
 - c. Using a wire crimper, crimp the u-lugs to the ends of the wires.
 - d. For the connection cable between indoor and outdoor units, 4*1.0mm² copper core cable must be used.
 - e. You must first choose the right cable size. Be sure to use H07RN-F cables.
2. Remove the cover of the electric control box on your indoor unit.
3. Connect the u-lugs to the terminals.

Match the wire colors/labels with the labels on the terminal block. Firmly screw the u-lug of each wire to its corresponding terminal. Refer to the Serial Number and Wiring Diagram located on the cover of the electric control box.

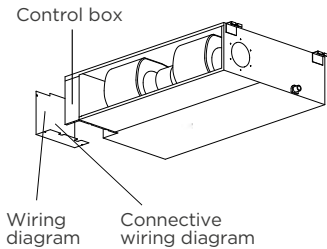

Magnetic ring (if supplied and packed with the accessories)

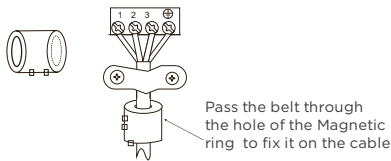

⚠ CAUTION

- While connecting the wires, please strictly follow the wiring diagram.
- The refrigerant circuit can become very hot. Keep the interconnection cable away from the copper tube.

4. Clamp down the cable with the cable clamp. The cable must not be loose or pull on the u-lugs.
5. The display box needs to be installed in the electric control box, the display box needs to be installed inside the electric control, stuck on the electric control box sheet metal clips. (some models)

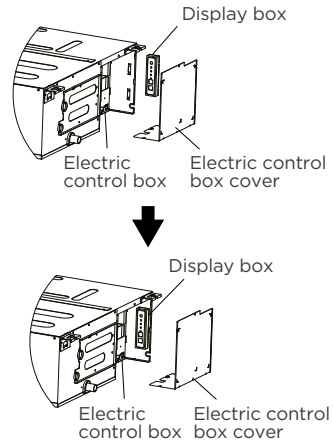

6. Reattach the electric box cover.

Power Specifications(Not applicable for North America)



NOTE

Electric auxiliary heating type circuit breaker/fuse need to add more than 10 A. The circuit breaker/fuse specification shall be subject to the unit nameplate. (applicable for Australian model)

Indoor Power Supply Specifications

MODEL(Btu/h)		≤18K
POWER	PHASE	1 Phase
	VOLT	208-240V
CIRCUIT BREAKER/ FUSE(A)		25/20

Outdoor Power Supply Specifications

MODEL(Btu/h)		≤18K
POWER	PHASE	1 Phase
	VOLT	208-240V
CIRCUIT BREAKER/ FUSE(A)		25/20

Independent Power Supply Specifications

MODEL(Btu/h)		≤18K
POWER (indoor)	PHASE	1 Phase
	VOLT	208-240V
CIRCUIT BREAKER/ FUSE(A)		15/10
POWER (outdoor)	PHASE	1 Phase
	VOLT	208-240V
CIRCUIT BREAKER/ FUSE(A)		25/20

Inverter Type A/C Power Specifications

MODEL(Btu/h)		≤18K
POWER (indoor)	PHASE	1 Phase
	VOLT	220-240V
CIRCUIT BREAKER/ FUZE(A)		15/10
POWER (outdoor)	PHASE	1 Phase
	VOLT	220-240V
CIRCUIT BREAKER/ FUZE(A)		25/20

EN

AIR EVACUATION

NOTE

When opening valve stems, turn the hexagonal wrench until it hits against the stopper. Do not try to force the valve to open further.

Preparations and precautions

Air and foreign matter in the refrigerant circuit can cause abnormal rises in pressure, which can damage the air conditioner, reduce its efficiency, and cause injury. Use a vacuum pump and manifold gauge to evacuate the refrigerant circuit, removing any non-condensable gas and moisture from the system. Evacuation should be performed upon initial installation and when unit is relocated.

BEFORE PERFORMING EVACUATION

- ✔ Check to make sure the connective pipes between the indoor and outdoor units are connected properly.
- ✔ Check to make sure all wiring is connected properly.

Evacuation Instructions

1. Connect the charge hose of the manifold gauge to service port on the outdoor unit's low pressure valve.
2. Connect another charge hose from the manifold gauge to the vacuum pump.
3. Open the Low Pressure side of the manifold gauge. Keep the High Pressure side closed.
4. Turn on the vacuum pump to evacuate the system.
5. Run the vacuum for at least 15 minutes, or until the Compound Meter reads -76cmHg (-10^3Pa).

Outdoor unit

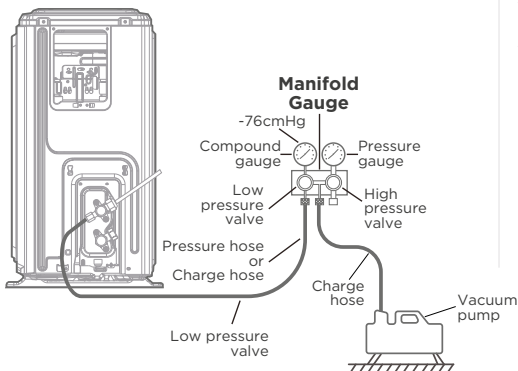

6. Close the Low Pressure side of the manifold gauge, and turn off the vacuum pump.
7. Wait for 5 minutes, then check that there has been no change in system pressure.
8. If there is a change in system pressure, refer to Gas Leak Check section for information on how to check for leaks. If there is no change in system pressure, unscrew the cap from the packed valve (high pressure valve).
9. Insert hexagonal wrench into the packed valve (high pressure valve) and open the valve by turning the wrench in a $1/4$ counterclockwise turn. Listen for gas to exit the system, then close the valve after 5 seconds.
10. Watch the Pressure Gauge for one minute to make sure that there is no change in pressure. The Pressure Gauge should read slightly higher than atmospheric pressure.
11. Remove the charge hose from the service port.

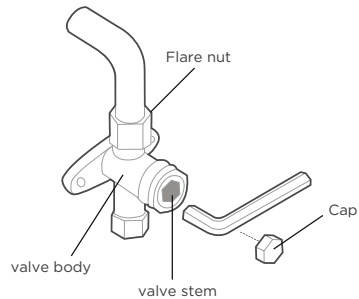

12. Using hexagonal wrench, fully open both the high pressure and low pressure valves.
13. Tighten valve caps on all three valves (service port, high pressure, low pressure) by hand. You may tighten it further using a torque wrench if needed.

NOTE ON ADDING REFRIGERANT

⚠ CAUTION
DO NOT mix refrigerant types.

Some systems require additional charging depending on pipe lengths. The standard pipe length varies according to local regulations. For example, in North America, the standard pipe length is 7.5m (25'). In other areas, the standard pipe length is 5m (16'). The refrigerant should be charged from the service port on the outdoor unit's low pressure valve. The additional refrigerant to be charged can be calculated using the following formula:

	Liquid Side Diameter		
	φ6.35(1/4")	φ9.52(3/8")	φ12.7(1/2")
R22 (orifice tube in the indoor unit):	(Total pipe length - standard pipe length) x 30g (0.32oz)/m(ft)	(Total pipe length - standard pipe length) x 65g(0.69oz)/m(ft)	(Total pipe length - standard pipe length) x 115g(1.23oz)/m(ft)
R22 (orifice tube in the outdoor unit):	(Total pipe length - standard pipe length) x 15g(0.16oz)/m(ft)	(Total pipe length - standard pipe length) x 30g(0.32oz)/m(ft)	(Total pipe length - standard pipe length) x 60g(0.64oz)/m(ft)
R410A: (orifice tube in the indoor unit):	(Total pipe length - standard pipe length) x 30g(0.32oz)/m(ft)	(Total pipe length - standard pipe length) x 65g(0.69oz)/m(ft)	(Total pipe length - standard pipe length) x 115g(1.23oz)/m(ft)
R410A: (orifice tube in the outdoor unit):	(Total pipe length - standard pipe length) x 15g(0.16oz)/m(ft)	(Total pipe length - standard pipe length) x 30g(0.32oz)/m(ft)	(Total pipe length - standard pipe length) x 65g(0.69oz)/m(ft)
R32 :	(Total pipe length - standard pipe length) x 12g(0.13oz)/m(ft)	(Total pipe length - standard pipe length) x 24g(0.26oz)/m(ft)	(Total pipe length - standard pipe length) x 40g(0.42oz)/m(ft)

⚠ CAUTION **DO NOT** mix refrigerant types.

Only for Australia models :

- This unit contains factory charged refrigerant covering 20m of refrigerant piping and additional refrigerant charge on the installation site is not required for an installation with up to 20m refrigerant piping. When refrigerant piping exceeds 20m, additionally charge an amount calculated from the pipe length and the above table for the portion in excess of 20m.
- If an existing pipe system is used, a required refrigerant charge volume will vary depending on the liquid pipe size.

Formula to calculate the volume of additional refrigerant required:

Additional charge volume (kg) = { Main length (m) - Factory charged volume 20(m) } x 0.03(kg/m)

- Make sure to remove the additional refrigerant amount according to the nameplate rated charge (under 5m refrigerant piping) under market or government verification testing.

TEST RUN

CAUTION

Failure to perform the test run may result in unit damage, property damage, or personal injury.

Before test run

A test run must be performed after the entire system has been completely installed. Confirm the following points before performing the test:

- a) Indoor and outdoor units are properly installed.
- b) Piping and wiring are properly connected.
- c) No obstacles near the inlet and outlet of the unit that might cause poor performance or product malfunction.
- d) Refrigeration system does not leak.
- e) Drainage system is unimpeded and draining to a safe location.
- f) Heating insulation is properly installed.
- g) Grounding wires are properly connected.
- h) Length of the piping and additional refrigerant capacity have been recorded.
- i) Power voltage is the correct voltage for the air conditioner

Test Run Instructions

1. Open both the liquid and gas stop valves.
2. Turn on the main power switch and allow the unit to warm up.
3. Set the air conditioner to COOL mode.
4. For the Indoor Unit
 - a. Ensure the remote control and its buttons work properly.
 - b. Ensure the louvers move properly and can be changed using the remote control.
 - c. Double check to see if the room temperature is being registered correctly.
 - d. Ensure the indicators on the remote control and the display panel on the indoor unit work properly.
 - e. Ensure the manual buttons on the indoor unit works properly.

- f. Check to see that the drainage system is unimpeded and draining smoothly.
 - g. Ensure there is no vibration or abnormal noise during operation.
5. For the Outdoor Unit
 - a. Check to see if the refrigeration system is leaking.
 - b. Make sure there is no vibration or abnormal noise during operation.
 - c. Ensure the wind, noise, and water generated by the unit do not disturb your neighbors or pose a safety hazard.
 6. Drainage Test
 - a. Ensure the drainpipe flows smoothly. New buildings should perform this test before finishing the ceiling.
 - b. Remove the test cover. Add 2,000ml of water to the tank through the attached tube.
 - c. Turn on the main power switch and run the air conditioner in COOL mode.
 - d. Listen to the sound of the drain pump to see if it makes any unusual noises.
 - e. Check to see that the water is discharged. It may take up to one minute before the unit begins to drain depending on the drainpipe.
 - f. Make sure that there are no leaks in any of the piping.
 - g. Stop the air conditioner. Turn off the main power switch and reinstall the test cover.

NOTE: If the unit malfunctions or does not operate according to your expectations, please refer to the Troubleshooting section of the Owner's Manual before calling customer service.









COMMISSION

The indoor ducted units can be programmed for different static pressures or Real-time constant airflows, Use the following steps to set the static pressure or Real-time constant airflow.

WHEN USING THE 120L WIRED CONTROLLER









To set Static Pressure airflow

The factory default setting is SP1, The external static pressure can be manually changed to the fan curves 1,2,3,4,5,6,7,8.

- Press and hold ON/OFF  and FAN  for approximately 7 seconds.
- Press “^”  or “v”  to scroll through the menu and select “ 8 ”.
- Press and hold ON/OFF  for approximately 2 seconds , Press “^”  or “v”  to scroll through and select “ 1-8 ”.
- Press “ Ⓞ ” or “ OK ” and the display board displays “ CS ”.
- Press and hold ON/OFF  and FAN  for approximately 7 seconds, Then exit test mode.

To set Real-time constant airflow

Use the Automatic Airflow “ AF ” Adjustment function to realize Real-time constant airflows.

- Press and hold ON/OFF  and FAN  for approximately 7 seconds.
- Press “^”  or “v”  to scroll through the menu and select “ 8 ”.
- Press and hold ON/OFF  for approximately 2 seconds , Press “^”  or “v”  to scroll through and select “ AF ”.
- Press “ Ⓞ ” or “ OK ” and the display board displays “ CS ”.
- Press and hold ON/OFF  and FAN  for approximately 7 seconds , Then exit test mode.

NOTE : Before commissioning, check the power connection of the machine, turn on the power, and keep the machine not working.





NOTE : If there is no change after airflow adjustment, perform the setting again.

NOTE : Low static pressure series 9K,12K,18K models, SP options can only be “ 1~4 ”.

WHEN USING THE 120N WIRED CONTROLLER



To set Static Pressure airflow

The factory default setting is SP1, The external static pressure can be manually changed to the fan curves 1,2,3,4,5,6,7,8.

- Press and hold Copy  for approximately 3 seconds, The lower right corner shows P:00, Press “ OK ”.
- Press “^”  to scroll through the menu , The lower right corner shows SP, Press “ OK ”.
- Press “^”  or “v”  to scroll through the menu and select “1-8”, Press “ OK ”.
- Press “Back”  to exit test mode.

To set Real-time constant airflow

Use the Automatic Airflow “ AF ” Adjustment function to realize Real-time constant airflows.

- Press and hold Copy  for approximately 3 seconds , The lower right corner shows P:00, Press “ OK ”.
- Press “^”  to scroll through the menu , The lower right corner shows AF, Press “ OK ”.
- Press “Back”  to exit test mode.

NOTE: T1, T2, T2b, T3, T4 are sub-menus for thermistors. DO NOT select to set the external static pressure.

NOTE : Before commissioning, check the power connection of the machine, turn on the power, and keep the machine not working.

NOTE : If there is no change after airflow adjustment, perform the setting again.

NOTE : Setting Static Pressure or Automatic Airflow need to use the Wired Remote Controller.

NOTE : Low static pressure series 6K,9K,12K,18K models, SP options can only be “ 1~4 ”.

PACKING AND UNPACKING THE UNIT

Instructions for packing unpacking the unit:

Unpacking:

Indoor unit:

1. Cut the packing belt.
2. Unpack the package.
3. Take out the packing cushion and packing support.
4. Remove the packing film.
5. Take out the accessories.
6. Lift the machine out and lay it flat.

Outdoor Unit

1. Cut the packing belt.
2. Take the unit out of the package.
3. Remove the foam from the unit.
4. Remove the packing film from the unit.

Packing:

Indoor unit:

1. Put the indoor unit into the packing film.
2. Put the accessories in.
3. Place the packing cushion and packing support.
4. Put the indoor unit into the package.
5. Close the package and seal it.
6. Using the packing belt if necessary.

Outdoor unit:

1. Put the outdoor unit into the packing film.
2. Put the bottom foam into the box.
3. Put the outdoor unit into the package, then put the upper packaging foam on the unit.
4. Close the package and seal it.
5. Using the packing belt if necessary.

NOTE: Please keep all packaging items if you may need in the future.

The design and specifications are subject to change without prior notice for product improvement. Consult with the sales agency or manufacturer for details. Any updates to the manual will be uploaded to the service website, please check for the latest version.

Additional Installation Guide

Indoor unit dimensions

If the unit dimension(WxDxH) match the contents in the diagram, please follow below instruction.

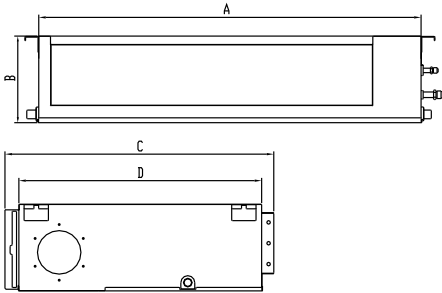

Model	Outline dimension(inch/mm)			
	A	B	C	D
Model-A	27.6/700	7.9/200	19.9/506	17.7/450
Model-B	34.6/880	8.3/210	26.5/674	23.6/600

Model-A

Horizontal installation

1.1 With external pump

Cut both ends of the rubber hose into a straight one, use it to connect the drain Connector A and the external pump and safety it with clamps on both ends. Then connect the drainpipe to the Connector B.(See Fig. 1)

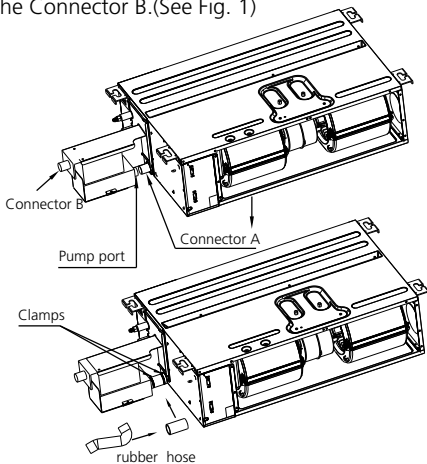

Fig. 1

Vertical installation

2.1 No need pump (Disable pump)

The pump must be disabled while the unit is installed vertically or the pump assembly is removed from its original position. Open the cover of E-Parts Box assembly, unplug the "PUMP" pin to disable the pump function, and short connect "CN5" plug to disable the water level sensor. (See Fig. 2)

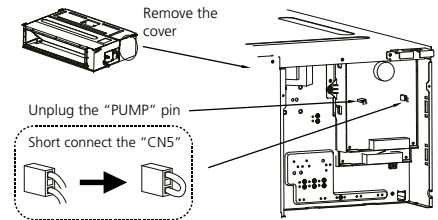

Fig. 2

2.2 Drain pipe connecting

When installed vertically (up flow), the pump must be disabled firstly. Follow the 2.1 (Fig.2) steps to disable the pump. For the unit with external pump, the whole pump assembly can be removed. Then connect the drainpipe to drain connector. (See Fig.3)

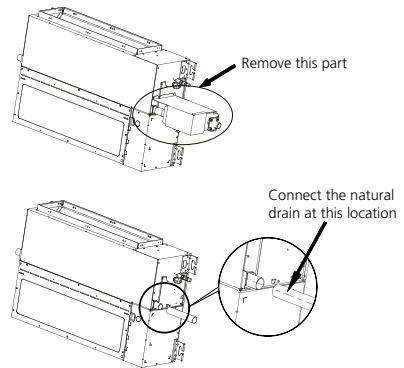

Fig. 3

Model-B

Horizontal installation

1.1 With external pump

Drain connector A, B & C are covered with caps originally. Take the cap on drain connector B off, connect the external pump to drain connector B using a hose & two hoseclamps. Then connect the drainpipe to the connector D. (See Fig. 4) Plug the external pump to the "PUMP" pin and the water level sensor to the "CN5" to enable the pump. (See Fig.5)

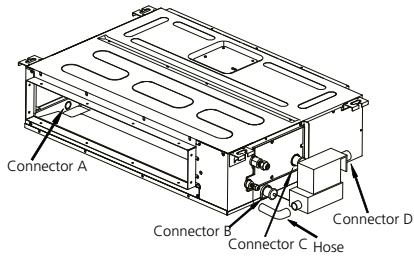

Fig. 4

Vertical installation

2.1 No need pump (Disable pump)

The pump must be disabled while the unit is installed vertically or the pump assembly is removed from its original position. Open the cover of E-Parts Box assembly, unplug the "PUMP" pin to disable the pump function, and short connect "CN5" plug to disable the water level sensor. (See Fig. 5)

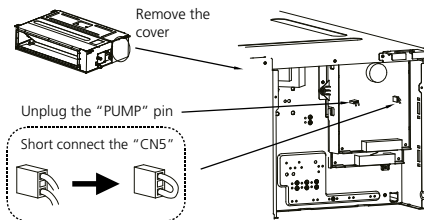

Fig. 5

2.2 Drain pipe connecting

When installed vertically (up flow), the pump must be disabled firstly. Follow the 2.1 (Fig.5) steps to disable the pump. For the unit with external pump, the whole pump assembly can be removed. Then take the cap on drain connector off and connect the drainpipe to drain connector. (See Fig.6 , Fig.7 and Fig.8)

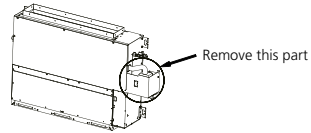

Fig. 6

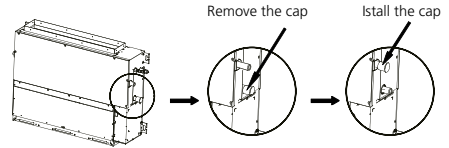

Fig. 7

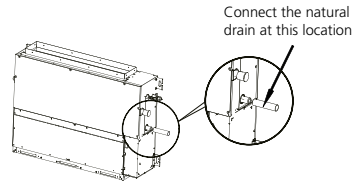

Fig. 8

NOTE:

Please contact professional technical after-sales service if the pump needs to be replaced.



AIR CONDITIONER REMOTE CONTROLLER

Installation and Owner's Manual

Thank you for choosing our product.
For proper operation, please read and keep this manual carefully.

If you have lost the Owner's Manual, please contact the local agent or visit www.kaisai.com
or sent email to: handlowy@kaisai.com, for electronic version.

CONTENTS

1. SAFETY PRECAUTION	160
2. INSTALLATION ACCESSORY	161
3. INSTALLATION METHOD	163
4. SPECIFICATION	171
5. FEATURE AND FUNCTION OF THE WIRED CONTROLLER	172
6. NAME ON THE LCD OF THE WIRE CONTROLLER	173
7. NAME OF BUTTON ON THE WIRE CONTROLLER.....	174
8. PREPARATORY OPERATION	175
9. OPERATION.....	176
10. TIMER FUNCTIONS	186
11. WEEKLY TIMER 1	189
12. WEEKLY TIMER 2	196
13. FAULT ALARM HANDING.....	202
14. TECHNICAL INDICATION AND REQUIREMENT.....	202
15. INDOOR UNIT TX TEMPERATURE QUERY FUNCTION	203
16. WIRELESS CONTROL CONNECTION	208

This manual gives detailed description of the precautions that should be brought to your attention during operation.

In order to ensure correct service of the wired controller please read this manual carefully before using the unit.

For convenience of future reference, keep this manual after reading it.

All the pictures in this manual are for explanation purpose only. There may be slightly different from the wired remote controller you purchased (depend on model). The actual shape shall prevail.

1. Safety precaution



WARNING

- Please entrust the distributor or professionals to install the unit.
- Installation by other persons may lead to imperfect installation, electric shock or fire.
- Adhere to this installation manual.
- Improper installation may lead to electric shock or fire.
- Reinstallation must be performed by professionals.

Do not uninstall the unit randomly.
Random uninstalling may lead to abnormal operation,
heating or fire of the air condition.

NOTE

- Do not install the unit in a place vulnerable to leakage of flammable gases. Once flammable gases are leaked and left around the wire controller, fire may occur.
- Do not operate with wet hands or let water enter the wire controller. Otherwise, electric shock may occur.
- The wiring should adapt to the wire controller current. Otherwise, electric leakage or heating may occur and result in fire.

1. Safety precaution

NOTE

- The specified cables shall be applied in the wiring. No external force may be applied to the terminal. Otherwise, wire cut and heating may occur and result in fire.

2. Installation accessory

Select the installation location

Don't install at the place where cover with heavy oil, vapor or sulfureted gas, otherwise, this product would be deformed that would lead to system malfunction.

Preparation before installation

1. Please confirm that all the following parts you have been supply.

No.	Name	Qty.	Remarks
1	Wire controller	1	_____
2	Installation and owner's manual	1	_____
3	Screws	3	M3.9*25 (For Mounting on the Wall)
4	Wall plugs	3	For Mounting on the Wall
5	Screws	2	M4X25 (For Mounting on switch box)
6	Plastic screw bars	2	For fixing on switch box
7	The connective wires group	1	
8	Screw	1	Optional
		1	M4X8(For Mounting the connective wire group)

2. Installation accessory

2. Prepare the following assemblies on the site.

No.	Name	Qty.(embedded into wall)	Specification (only for reference)	Remarks
1	Switch box	1	_____	_____
2	Wiring Tube(Insulating Sleeve and Tightening Screw)	1	_____	_____

Precaution of installing the wire controller

1. This manual provides the installation method of wired controller. Please refer to the wiring diagram of this installation manual to connect the wire controller with indoor unit.
2. The wired controller works in low voltage loop circuit. Forbid to directly contact the cable of high voltage above, like 115V,220V,380V, and don't wire this kind of wire in the said loop; wiring clearance between configured tubes should be at the range of 300~500mm or above.
3. The Shielded wire of the wired controller must be grounded firmly.
4. Upon finish the wire controller connection, do not employ a tramegger to detect the insulation.

3. Installation method

1.Wired remote controller structural dimensions

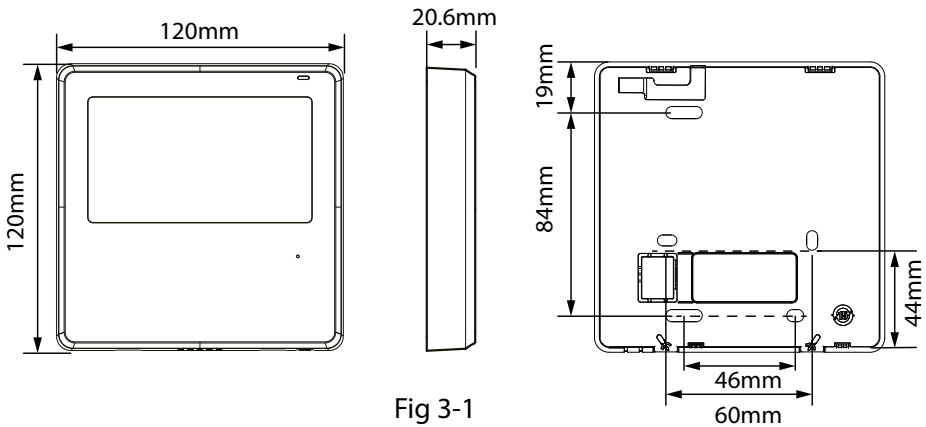

2.Remove the upper part of wired controller

- Insert a slot screwdriver into the slots in the lower part of the wired controller (2 places), and remove the upper part of the wire controller. (Fig.3-2)

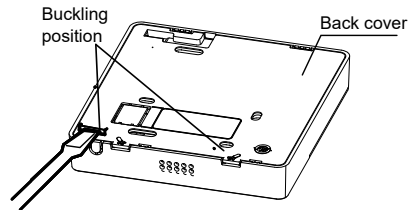

NOTE: Do not pry up and down, you can only rotate the screwdriver.

3. Installation method

NOTE: The PCB is mounted in the upper part of the wired controller. Be careful not to damage the board with the slot screwdriver.

3. Fasten the back plate of the wired controller

- For exposed mounting, fasten the back plate on the wall with the 3 screws (ST3.9*25) and plugs. (Fig.3-3)

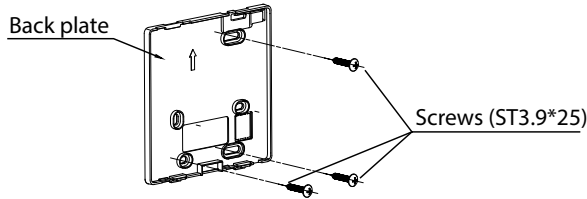

Fig 3-3

- Use two M4X25 screws to install the back cover on the 86 switch box, and use one ST3.9*25 screw to fix to the wall.

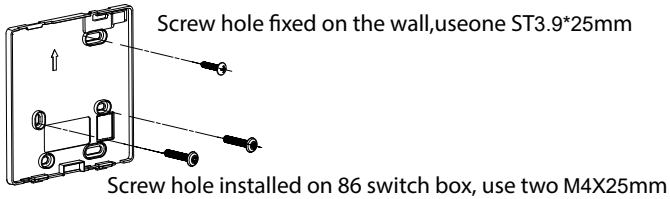

Fig 3-4

3. Installation method

NOTE: Put on a flat surface. Be careful not to distort the back plate of the wire controller by overtightening the mounting screws.

4. Battery installation

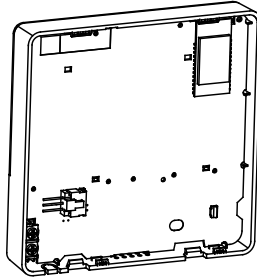

Fig 3-5

- Put the battery into the installationsite and make sure the positive side of the battery is in accordance with the positive side of installationsite. (See Fig.3-5)
- Please set the time corrected on the first time operation. Batteries in the wire controller can time under power failure which ensure the time keep right. When the power restores, if the time displayed is not correct, it means the battery is dead and replace the battery.

3. Installation method

5. Wire with the indoor unit

A

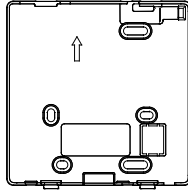
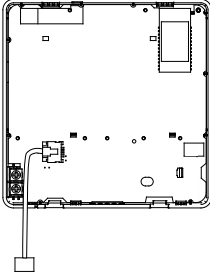

Model A

B

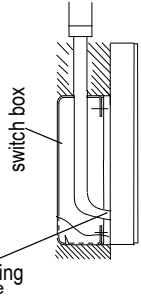
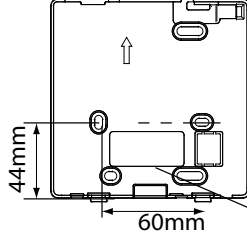

A

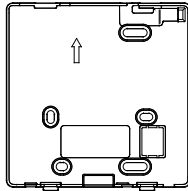
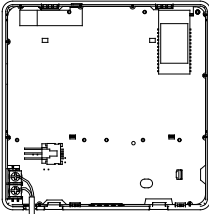

Model B

B

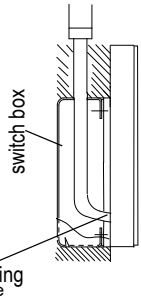
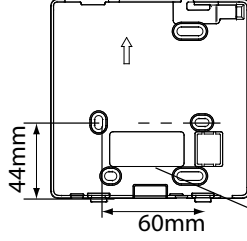

1
HA HB

Fig 3-6

3. Installation method

Model A

Connect the wire from the display panel of the indoor unit to a connecting cable. Then connect the other side of the connecting cable to the remote control.

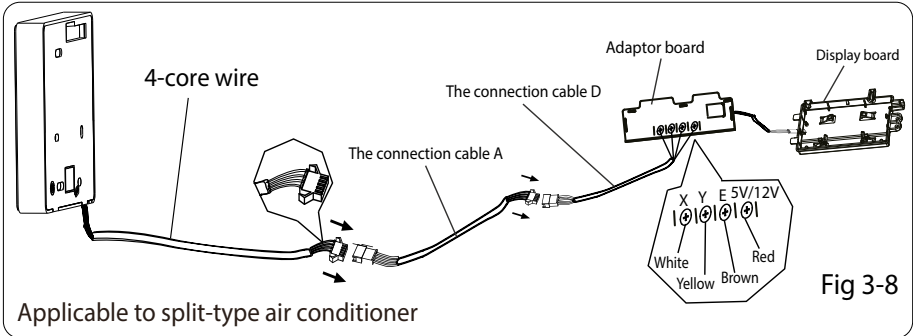
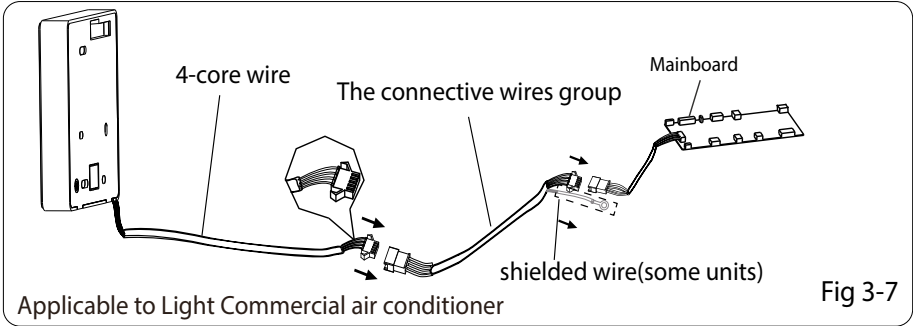

3. Installation method

Model B

1 indoor unit

Notch the part for the wiring to pass through with nippers, etc.

Connect the terminals on the wired controller (HA ,HB), and the terminals of the indoor unit (HA ,HB). (HA and HB do not have polarity.)

NOTE:

- DO NOT allow water to enter the wired control. Use the trap and putty to seal the wires.
- Connecting wires must be fixed reliably and cannot be pulled.

For some units, the wired controller connects to the unit HA and HB ports through the HA and HB ports. There is no polarity between HA and HB. SeeFig. 3-9

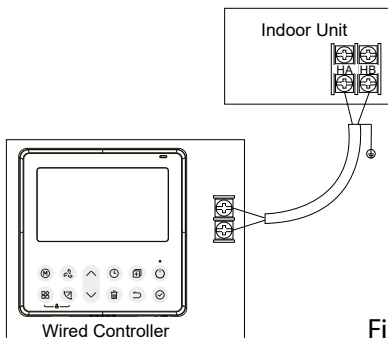

Fig.3-9

3. Installation method

The main/secondary wired controller can be used to enable two wired controllers to control one unit, and the wired controllers connect to the unit HA and HB ports through the HA and HB port on the controller. There is no polarity between HA and HB. See Fig. 3-10

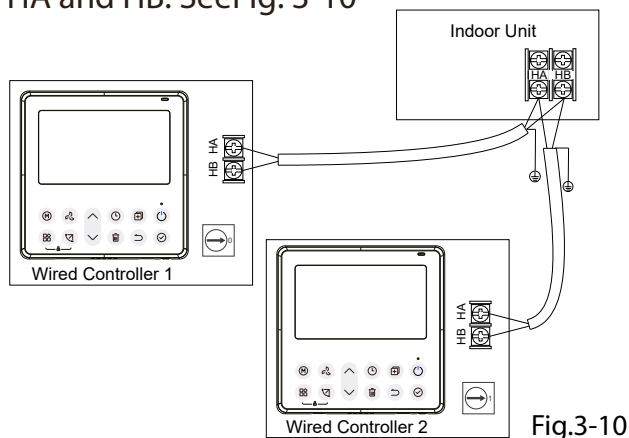

Fig.3-10

NOTE: Wire controller with WiFi function does not have this function.

For some units, one wired controller can support multiple units (a maximum of 16 units). In this case, the wired controller and

3. Installation method

unit need to be connected to the HA and HB ports at the same time. In group control, there will be no error displayed on the wired controller . See Fig. 3-11

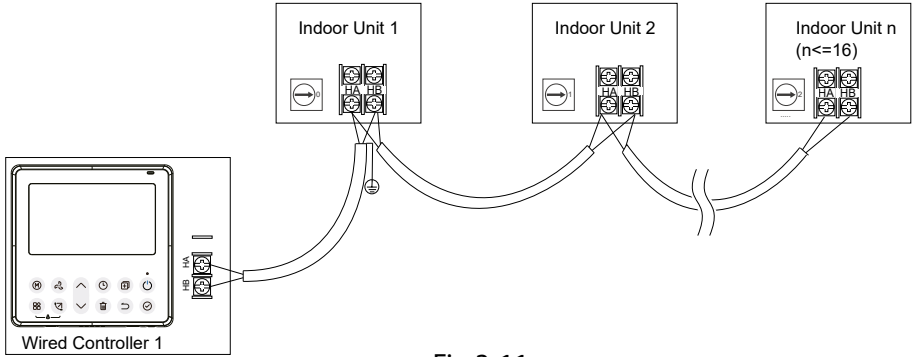

Fig.3-11

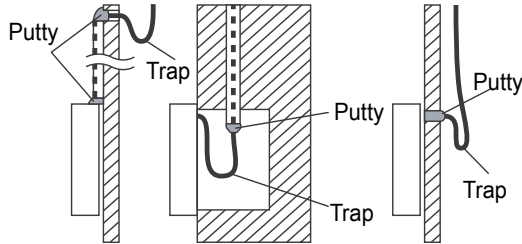

Fig 3-12

6. Reattach the upper part of the wired controller

- After adjusting the upper case and then buckle the upper case; avoid clamping the wiring during installation. (Fig 3-13)

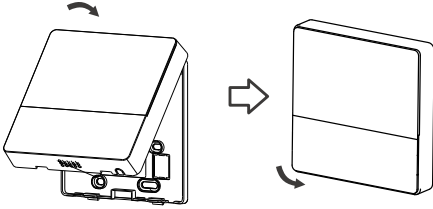

Fig 3-13

All the pictures in this manual are for explanation purpose only. Your wire controller may be slightly different. The actual shape shall prevail.

4. Specification

Input voltage	12V
Ambient temperature	0~43°C (32~110°F)
Ambient humidity	RH40%~RH90%

Wiring specifications

NOTE: Suggested to use the connective wire of 6 meters length.

5. Feature and function of the wired controller

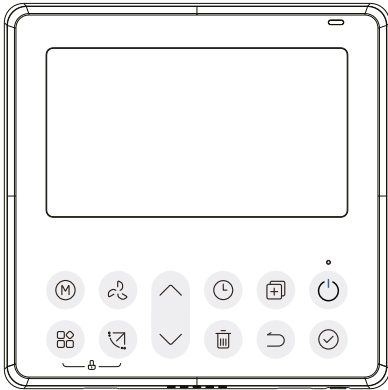

Feature:

- LCD display.
- Malfunction code display: it can display the error code, helpful for service.
- 4-way wire layout design, no raised part at backside, more convenient to place the wires and install the device.
- Room temperature display.
- Weekly Timer.

Function:

- Mode: Choose Auto-Cool-Dry-Heat-Fan
- Fan speed: Auto/Low/Med/High speed
- Swing(on some models)
- Timer ON/OFF
- Temp setting
- Weekly timer
- Follow me
- Turbo
- 24-hour System
- 12-hour System
- Auto-restart
- Individual louver control (on some models)
- Automatic airflow test
- Rotation&Back-up
- Dual Control
- Group Control
- Child Lock
- LCD display
- Clock

6. Name on the LCD of the wired controller

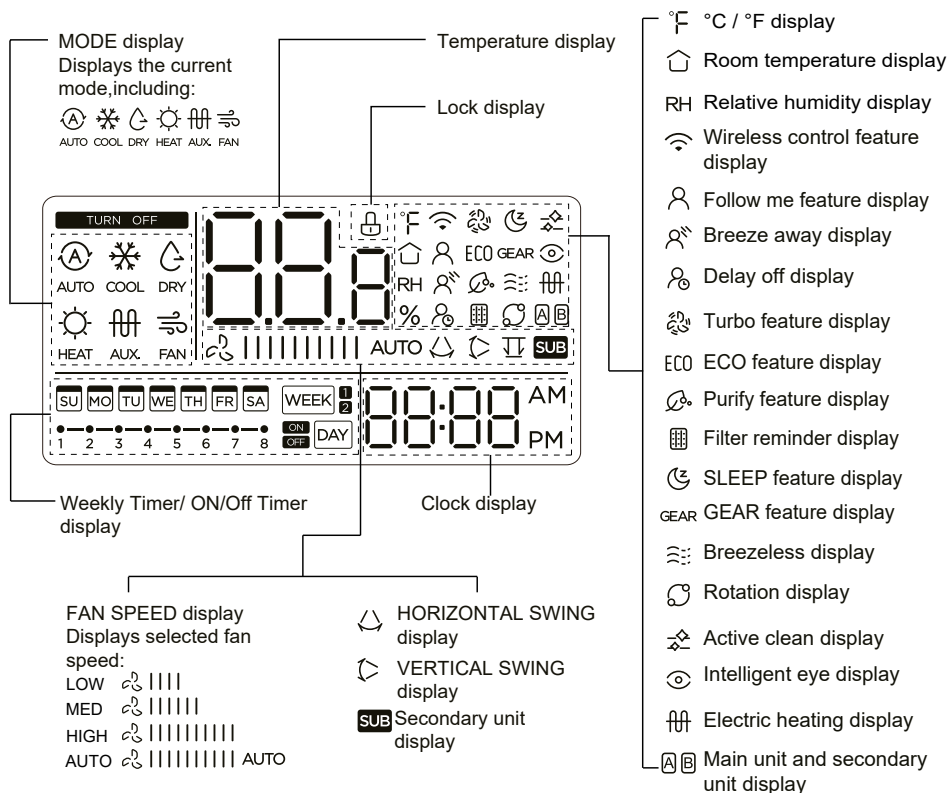

7. Name of button on the wired controller

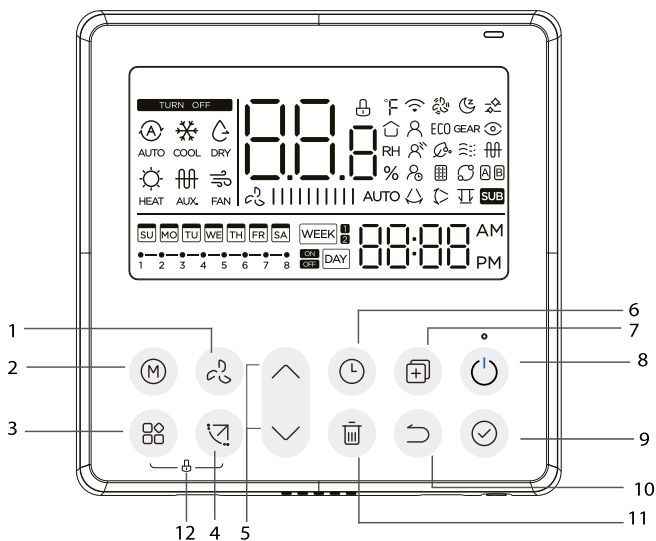

1 FAN SPEED button

2 MODE button

3 FUNC. button

4 SWING button

5 ADJUST button

6 TIMER button

7 COPY button

8 POWER button

9 CONFIRM button

10 BACK button



11 DAY OFF/DELAY button

12 CHILD LOCK button

8. Preparatory operation



Set the current day and time

- 1  Press the Timer button for 2 seconds or more.
The timer display will flash.
-

- 2 
 Press the button “^” or “v” to set the date.
The selected date will flash.



- 3  The date setting is finished and the time setting is prepared after pressing Timer button or CONFIRM button or there is no pressing button in 10 seconds.
-

- 4 
 Press the button “^” or “v” to set the current time.
Press repeatedly to adjust the current time in 1-minute increments. Press and hold to adjust the current time continuous.





ex.Monday 11:20

- 5  The setting is done after pressing CONFIRM button or there is no pressing button in 10 seconds.

6



Time scale selection

Press the buttons “” and “” for 2 seconds will alternate the clock time display between the 12h & 24h scale.

9. Operation

To start/stop operation



Press the Power button.

8 degree heating function (on some models)



When the heating mode is 10°C(50°F)/16°C(60°F)/17°C (62°F) / 20°C(68°F) , press the down button twice within 1 second to turn on the 8° heating function, and press the Power, Mode, adjust , Fan speed, Timer, and Swing button to cancel the 8° heating function.

NOTE:

For some models, the 8° heating function can only be set by remote control, you can not choose this function by wired controller.

9. Operation

To set the operation mode

Operation mode setting(Heat mode is invalid for cool only type unit)



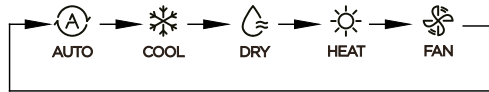

Press this button to select the operation mode:



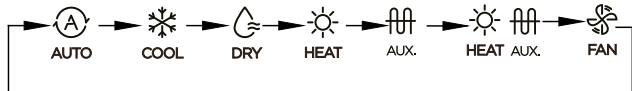

If the indoor unit has Electric heating(Emergent heating) feature, press this button to select the operation mode:



- When the mode is selected as emergency heating (or electric heating) mode,  is displayed, the fan speed is Auto. The Sleep, 8-degree heating, Turbo, and Rotation functions are not available in emergency heating mode.
- When the mode is selected as heating & electric heating mode,  is displayed, and the Turbo and Rotation functions are disable.

9. Operation

Room temperature setting

-  Lower Press the button " ^ " or " v " to set the room temperature.
Indoor Setting Temperature Range :
10/16/17~30°C(50/60/62~86°F) or 20~28°C(68~82°F).
(Model dependent)
-  Raise

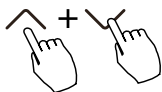

°C & °F scale selection (on some models)

Press the buttons " ^ " and " v " for 3 seconds will alternate the temperature display between the °C & °F scale.

Fan speed setting



Press the Fan speed button to set the fan speed. (This button is unavailable under Auto or Dry mode)

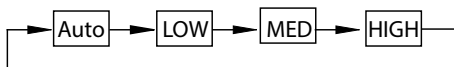

When stepless speed regulation is supported, press the fan speed key to cycle through:

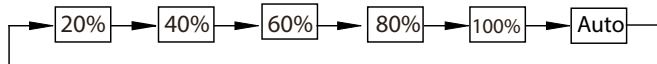



Press the buttons (M) and  together for 3 seconds to turn on or turn off the keypad tone.

9. Operation

Child lock function



Press the buttons “” and “” for 3 seconds to activate the child lock function and lock all buttons on the wire controller. You can't press the button to operate and receive the remote control signal after the child lock is activate.

Press these two buttons again for 3 seconds to deactivate the child lock function.

When the child lock function is activated, the “” mark appears.

Swing function(For the units with horizontal & vertical swing features only)

1 Up-Down swing



Press the SWING button to start up-down swing function. The “” mark appears. Press it again to stop.

2 Left-Right swing

Press the Swing button for 2 seconds to start Left-Right swing function. The “” mark appears. Press it for 2 seconds again to stop.

9. Operation

Swing function(For the units without vertical swing function)



- Use Swing button to adjust the Up-down airflow direction and start the auto swing function.

1.Each time you press this button, the louver swings an angle of 6 degrees.
Press this button until the desired direction reaches.

2.If press and hold the button for 2 seconds, the auto swing is activated.
The " ◁ " mark appears. Press it again to stop. (some units)

- For the units with four Up-Down louvers, it can be operated individually.



1.Press the Swing button to activate the Up-Down adjusting louver function.

The " ◁ " mark will flash.(Not applicable to all the models)

2.Pressing the button " ^ " or " v " can select the movement of four louvers.Each time you push the button, the louver will be selected in a sequence as:

(means the four louvers move at the same time.)

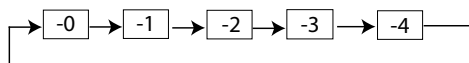

9. Operation

Intelligent eye display 

1.This function is valid in any mode of power-on state.

2.When the indoor unit sending wire controller has the smart eye function, press the function key to select the smart eye icon, press the OK key to turn on the smart eye, and light up the smart eye icon at the same time; when the smart eye is turned off, the smart eye icon goes out.

3.Shutdown, switch mode, turn on self-cleaning, turn on 8-degree heating function will automatically cancel the smart eye function.

Filter reset function 

After the indoor unit sends the wire controller filter usage time, the filter cleaning prompt icon lights up, press the function key to select the filter cleaning prompt icon, and press the OK key to reset the filter screen time. The filter cleaning reminder icon goes out.

9. Operation

Humidity setting function

1. When the indoor unit sending wire controller has dual control function of temperature and humidity, in dehumidification mode, press the function key to select the RH icon, press the confirm key to enter the humidity control mode, the RH icon flashes, press the up and down keys to adjust the humidity, the setting range is OFF->35%~85%, adjusted with 5% humidity. Exit humidity adjustment state after 5 seconds of inactivity.
2. After entering the humidity control mode, press the up and down keys to adjust the set temperature and display the set temperature for 5 seconds, and then restore the set humidity display.
3. After switching the mode, exit the humidity control mode.

9. Operation

GEAR function

1. When the indoor unit sending wire controller has the GEAR function, in the boot cooling mode, press the function key to select the GEAR icon, press the confirm key to enter the GEAR control mode, and first display the current GEAR status.

50%→75%→OFF can be switched by the up and down keys within 5 seconds. After 5 seconds, the set temperature will be displayed, press the up and down keys to adjust the set temperature.

Turn off, switch to mode or turn on sleep, ECO, strong, self-cleaning functions to cancel the GEAR function.

When the follow me function  indicator appears, the room temperature is detected by the wire controller.

Press the button again to cancel the follow me function.

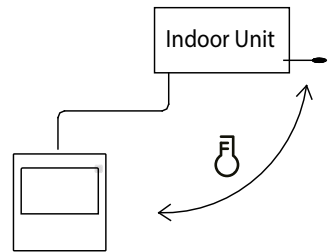

9. Operation

Rotation & Back-up indication

When there are two units, press the button to select the rotating function, and press "Confirm" to turn on or off the rotating function.

1. Press "Confirm" to set the rotating time, then press the button " \wedge " or " \vee " to set time. Setting time Range : 1~99h, the default time is 10 hours.
2. Step 2 set high temperature co-open temperature -- or 26~32 degrees -- that is, this function is invalid. When the ambient temperature is 26~32 degrees, when the ambient temperature is greater than or equal to the set temperature, the two machines will run 24 degrees at the same time in the COOL mode.
3. Step 3 set the low-temperature co-open temperature -- or 5-15 degrees -- that is, this function is invalid. When the ambient temperature is 5-15 degrees, when the ambient temperature is lower than the set temperature, the two units will run at the same time for 24 degrees to make the heating mode.
4. Step 4: set which machine will run first. Select A or B.
5. After this function is turned on, as long as the air conditioner is running at the setting hour, it will automatically turn on another air conditioner and turn off the current air conditioner. Press the POWER button to switch to another one immediately. A or B icons flicker to indicate the corresponding air conditioning failure. Automatically switch to another machine when running time is reached or machine failure occurs.

10. Timer functions

WEEK

WEEKLY timer

Use this timer function to set operating times for each day of the week.

ON

DAY

On timer

Use this timer function to start air conditioner operation.

The timer operates and air conditioner operation starts after the time has passed.

OFF

DAY

Off timer

Use this timer function to stop air conditioner operation.

The timer operates and air conditioner operation stops after the time has passed.

ON

OFF

DAY

On and Off timer

Use this timer function to start and stop air conditioner operation.

The timer operates and air conditioner operation starts and stops after the time has passed.

10. Timer functions

To set the On or Off TIMER



Press the Timer button to select the **ON DAY** or **OFF DAY** .

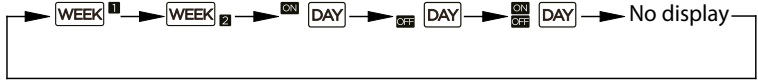

Press the Confirm button and the Timer display is flashing.

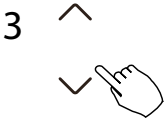

Press the button “^” or “v” to set the time.



After the time is set, the timer will start or stop automatically.







Press the Confirm button again to finish the settings.



10. Timer functions

To set the On and Off TIMER

-  Press the Timer button to select the   .

-  Press the Confirm button and the Clock display is flashing.

- 

 Press the button “^” or “v” to set the time of On timer, and then press the Confirm button to confirm the setting.

- 
 Press the button “^” or “v” to set the time of Off timer.

-  Press the Confirm button to finish the settings.

NOTE: The secondary wired controller cannot set the timer.

11. Weekly Timer 1

1 Weekly timer setting

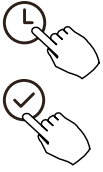

Press the Timer button to select the **WEEK** and then press the Confirm button to confirm.

2 Day of the week setting



Press the button " ^ " or " v " to select the day of the week and then press the Confirm button to confirm the setting.



3 ON timer setting of timer setting 1

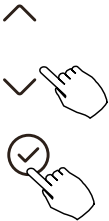

Press the button " ^ " or " v " to set the time of On timer and then press the Confirm button to confirm the setting.

11. Weekly Timer 1

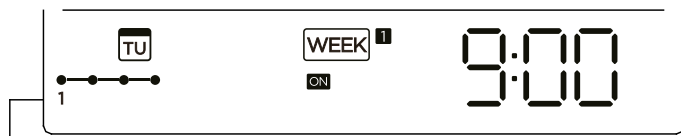

ex. Tuesday time scale 1

Up to 4 timer settings can be saved for each day of the week. It is convenient if the WEEKLY TIMER is set according to the user's life style.

4 Off timer setting of timer setting 1



Press the button “^” or “v” to set the time of Off timer and then press the Confirm button to confirm the setting.



ex. Tuesday time scale 1

5 Different timer settings can be set by repeating step 3 to 4.

6 Other days in one week can be set by repeating step 2 to 5.

NOTE: The weekly timer setting can be returned to the previous step by pressing Back button. The time of timer setting can be delete by pressing Day off button. The current setting will be restored and withdrawn the weekly timer setting automatically when there is no operation for 30 seconds.

11. Weekly Timer 1

WEEKLY timer operation

To activate WEEKLY TIMER operation



Press the Timer button while **WEEK** is displayed on the LCD.

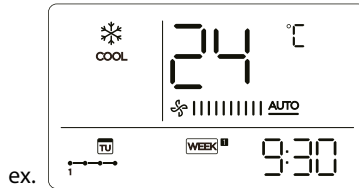

To deactivate WEEKLY TIMER operation



Press the Timer button while **WEEK** disappears from the LCD.

To turn off the air conditioner during the weekly timer



1. If press the Power button once and quickly , the air conditioner will turn off temporarily. And the air conditioner will turn on automatically until the time of On timer.

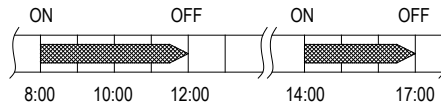

ex. If press the POWER button once and quickly at 10:00, the air conditioner will turn on at 14:00.

2. When press the Power button for 2 seconds , the air conditioner will turn off completely,at the same time cancel the timing function.

11. Weekly Timer 1

To set the DAY OFF (for a holiday)

1  During the weekly timer, press the Confirm button.

2 
 Press the button “^” or “v” to select the day in this week.

3  Press the Day off button to set the DAY OFF.

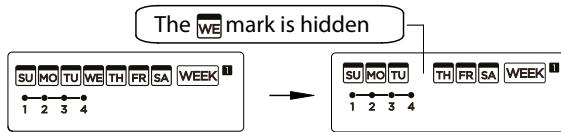

ex.The DAY OFF is set for Wednesday

4 The DAY OFF can be set for other days by repeating the steps 2 and 3.

5  Press the Back button to back to the weekly timer.

To cancel: Follow the same procedures as those for setup.

NOTE:

The DAY OFF setting is cancelled automatically after the set day has passed.

11. Weekly Timer 1

DELAY function



During the weekly timer, press the FUNC. button, select the delay function and press the Confirm button, display "0h" "1h" "2h" and wait 3 seconds to confirm. When the delay function is activated, the "⌚" mark appears.



The delay function can only be enabled in Weekly Timer 1 and Weekly Timer 2.

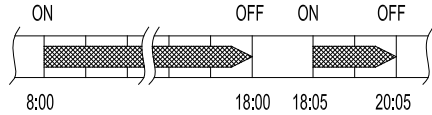
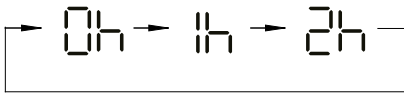

ex. If press select "2h" at 18:05, the air conditioner will delay to turn off at 20:05.

Copy out the setting in one day into the other day.

A reservation made once can be copied to another day of the week. The whole reservation of the selected day of the week will be copied. The effective use of the copy mode ensures ease of making reservations.

1



During the weekly timer, press the Confirm button.



2



Press the button "∧" or "∨" to select the day to copy from.

11. Weekly Timer 1



Press the Copy button, the letter "CY" will be shown on the LCD.



Press the button " ^ " or " v " to select the day to copy to.



Press the Copy button to confirm .

The  mark flashes quickly

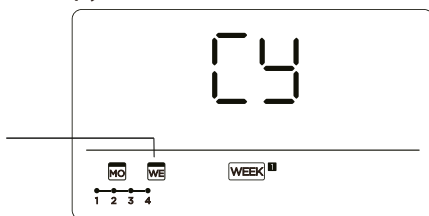

ex. Copy the setting of Monday to Wednesday

6 Other days can be copied by repeating step 4 and 5.



Press the Confirm button to confirm the settings.



Press the Back button to back to the weekly timer.

11. Weekly Timer 2

1 Weekly timer setting

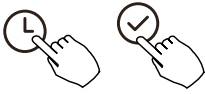

Press Timer to select the **WEEK** and press Confirm.

2 Day of the week setting



Press "∨" or "∧" to select the day of the week and then press CONFIRM.



3 ON timer setting of timer setting 1



Press "∧" or "∨" to select the setting time. The setting time, mode, temperature and fan speed appear on the LCD. Press CONFIRM to enter the setting time process.

12. Weekly Timer 2

IMPORTANT: Up to 8 scheduled events can be set on one day.
Various events can be scheduled in either MODE, TEMPERATURE and FAN speeds.

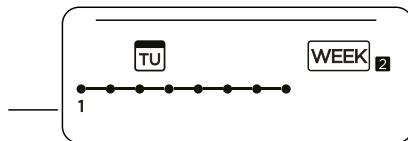

ex. Tuesday time scale 1

4 Time setting

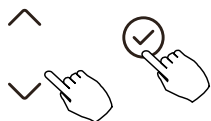

Press " ^ " or " v " to set the time, then press CONFIRM.

5 Operation mode setting

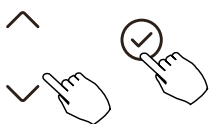

Press " ^ " or " v " to set the operation mode then press CONFIRM.

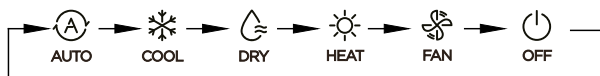

6 Room temperature setting

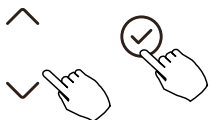

Press " ^ " or " v " to set the room temperature, then press CONFIRM.

NOTE: This setting is unavailable in the FAN or OFF modes.

12. Weekly Timer 2

7 Fan speed setting

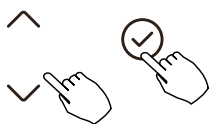

Press “^” or “v” to set the fan speed then press CONFIRM.

NOTE: This setting is unavailable in the AUTO, DRY or OFF modes.

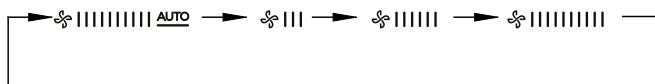

8 **Different scheduled events can be set by repeating steps 3 through 7.**

9 **Additional days, in a one week period, can be set by repeating steps 3 through 8.**

NOTE: The weekly timer setting can be returned to the previous step by pressing BACK. The current setting is restored. The controller will not save the weekly timer settings if there is no operation within 30 seconds.

12. Weekly Timer 2

WEEKLY timer operation

To start

Press Timer to select the **WEEK** , and then the timer starts automatically.

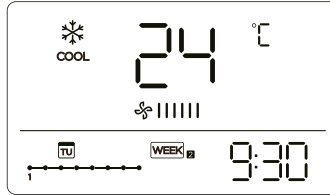

ex.

To cancel

Press the Power buttons for 2 seconds to cancel the timer mode.



The timer mode can also be canceled by changing the timer mode using Timer.

To set the DAY OFF (for a holiday)



After setting the weekly timer, press CONFIRM.

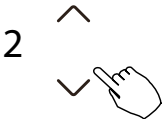

Press “” or “” to select the day of the week.

12. Weekly Timer 2

3



Press DAY OFF to create an off day.

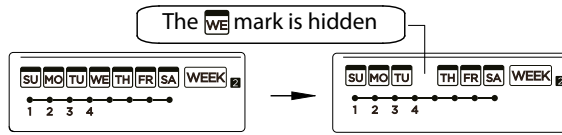

ex.The DAY OFF is set for Wednesday

4 Set the DAY OFF for other days by repeating the steps 2 and 3.

5



Press BACK to revert to the weekly timer.

To cancel, follow the same procedures used for setup.

NOTE: The DAY OFF setting is cancelled automatically after the set day has passed.

Copy out the setting in one day into the other day.

A scheduled event, made once, can be copied to another day of the week. The scheduled events of the selected day of the week will be copied. The effective use of the copy mode ensures the ease of reservation making.

1





In the weekly timer, press CONFIRM.

12. Weekly Timer 2

2  Press “^” or “v” to select the day to copy from.



3  Press COPY, the letters CY appear on the LCD.

4  Press “^” or “v” to select the day to copy to.



5  Press COPY to confirm.

The  mark flashes quickly

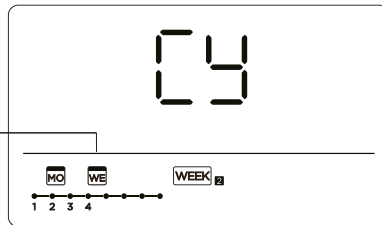

ex. Copy the setting of Monday to Wednesday

6 Other days can be copied by repeating steps 4 and 5.



7  Press CONFIRM to confirm the settings.

8  Press BACK to revert to the weekly timer.

12. Weekly Timer 2

Delete the time scale in one day.

1  During the weekly timer setting, press CONFIRM.

2    Press “^” or “v” to select the day of the week and then press CONFIRM.

3   

Press “^” or “v” to select the setting time want to delete. The setting time, mode, temperature and fan speed appear on the LCD. The setting time, mode, temperature and fan speed can be deleted by pressing the DEL (day off).

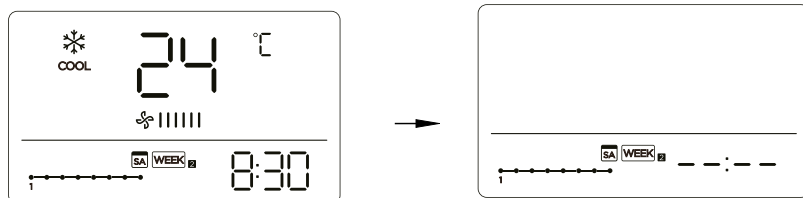

ex. Delete the time scale 1 in saturday

13. Fault alarm handing

If the system does not properly operate except the above mentioned cases or the above mentioned malfunctions is evident, investigate the system according to the following procedures.

NO.	MALFUNCTION & PROTECTION DEFINE	DISPLAY DIGITAL TUBE
1	Error of communication between wire controler and indoor unit	E4b3

The error displayed on the wire controller are different from those on the unit. If error code appears, please check the <<Owner's And Installation Manual>>and<<SERVICE Manual>>.

14. Technical indication and requirement

EMC and EMI comply with the CE certification requirements.

15. Queries and settings



When the air conditioning unit is switch machine, Long press "COPY" for 3 seconds , first display P:00, if connected to an indoor unit, display P:00, if connected to multiple indoor units, press " ^ " or " v " to display P:01, P:02, and then press "Confirm" to enter the query indoor unit Tn(T1~T4) temperature and fan fault(CF), press " ^ " or " v " to select.



Not operating keys 15 seconds or press "Back" or press "ON/OFF" drop out of query temperature.



When the air conditioning unit is off, into the query function of temperature, press " ^ " or " v " to select SP, press "Confirm" to adjust the static pressure value.



When the air conditioning unit is off, into the query function of temperature, press " ^ " or " v " to select AF, press "Confirm" into test mode, press "Back" or press "ON/OFF" or press "Confirm" drop out of test mode. In AF mode, 3~6 minutes test completion automatically exits, if the test process, press "Back" or press "ON/OFF" or press "Confirm" , the test exits will be interrupted.

15. Queries and settings

Follow me function temperature compensation



When the air conditioning unit is off, into the query function of temperature, press “^” or “v” to select tF.



The compensation temperature Range : -5~5°C.

tF

Press “Confirm” into setting state, press “^” or “v” to select the temperature, then press “Confirm” to complete it.

tF : compensation temperature



When the air conditioning unit is off, into the query function of temperature, press “^” or “v” to select tyPE.



Press “Confirm” into setting state, press “^” or “v” to select the type, then press “Confirm” to complete it.

tyPE

CH:
 AUTO COOL DRY HEAT FAN

HH:
 HEAT FAN

CC:
 COOL DRY FAN

NA:
 COOL DRY HEAT FAN

15. Queries and settings

Set the highest and lowest temperature values



When the air conditioning unit is off, into the query function of temperature, press “^” or “v” to select tHI or tLo.



Press “Confirm” into setting state, press “^” or “v” to select the temperature, then press “Confirm” to complete it.



The highest setting temperature range : 25~30°C

The lowest setting temperature range: 17 ~24°C.

tHI : Highest value setting function.

tLo : Minimum value setting function.

Remote control function selection of wire controller



When the air conditioning unit is off, into the query function of temperature, press “^” or “v” to select rEC. ON or OF will be displayed in the temperature area to indicate whether it is valid or invalid.

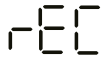

When the selection is invalid, the wire controller does not process any remote control signals.

Press “Confirm” into setting state, press “^” or “v” to select , then press “Confirm” to complete it.

15. Queries and settings

Two - line controller address selection



When the air conditioning unit is off, into the query function of temperature, press “^” or “v” to select Adr, the temperature zone will display -- or A, B. Where -- refers to the code setting of the wirecontroller.

Press “Confirm” into setting state, press “^” or “v” to select , then press “Confirm” to complete it.

Adr

-- : The code setting  of the wire controller shall prevail.

Adr : The wire controller address setting.

Restore factory Settings



When the air conditioning unit is off, into the query function of temperature, press “^” or “v” to select INIt, the temperature zone displayed --.

Press “Confirm” into setting state, press “^” or “v” to select to "ON" , then press “Confirm” to complete it.

INIt

INIt : Restore factory Settings .

15.Queries and settings

After the wire controller resumes the factory parameter setting, the rotating parameter setting is restored to 10 hours (the highest and lowest temperature are not set);The compensation of body temperature is uncompensated; COOL and HEAT/single COOL mode is restored to COOL and HEAT model;

Restore the temperature range to the factory setting.

Remote receiving function is restored to be effective;

The address of the two-control first-line controller is restored to the code switch.

16. Wireless control connection

SAFETY PRECAUTION

- Read the safety precautions carefully before installing the unit.
- Stated below are important safety issues that must be obeyed. Applicable system: IOS, Android. (Suggest: IOS 9.0 and above, Android 6.0 and above.)

NOTE:

- Due to special situation may be occurred, we explicitly claim below: Not all of the Android and IOS systems are compatible with APP. We will not be responsible for any issues as a result of the incompatibility.

Wireless safety strategy

- Smart kit only support WPA-PSK/WPA2-PSK encryption and none encryption . WPA-PSK/WPA2-PSK encryption is recommended. .

16. Wireless control connection



CAUTION

- Please Check The Service Website For More Information.
- Smart Phone camera needs to be 5 million pixels or above to make sure scan QR code well.
- Due to different network situation, sometimes, request time-out could happen, thus, it is necessary to do network configuration again.
- Due to different network situation, control process may return time-out sometimes. If this situation occurs, the display between board and App may not be the same, please do not feel confused.

NOTE:

Company will not be liable for any issues and problems caused by Internet, Wi-Fi Router and Smart Devices. Please contact the original provider to get further help.

16. Wireless control connection

DOWNLOAD AND INSTALL APP

On an app market (Google Play Store, Apple App Store), search for "NetHome Plus" and find the NetHome Plus app. Download and install it on your phone, You can also download the app by scanning the QR code below.



Android



iOS

- Please ensure your mobile device is connected to Wireless Network router. Also, the Wireless Network router has already connected to Internet before doing user registration and network configuration.
- Make sure your mobile device has already been connected to the Wireless Network which you want to use. Also, you need to forget other irrelative Wireless Network in case it influences your cofiguration process.

16. Wireless control connection



NETWORK CONFIGURATION



CAUTION

- It is necessary to forget any other around network and make sure the Android or IOS device just connect to the Wireless Network you want to configure.
- Make sure the Android or IOS device Wireless Network function works well and can be connected back to your original Wireless Network network automatically.

How to enter AP distribution network

Press the FUNC. button until the  icon is selected and then press the CONFIRM button. AP mode is activated if the  icon is blinked.

16. Wireless control connection

Network configuration by Bluetooth scan

Note: Make sure the bluetooth of your mobile device is working.

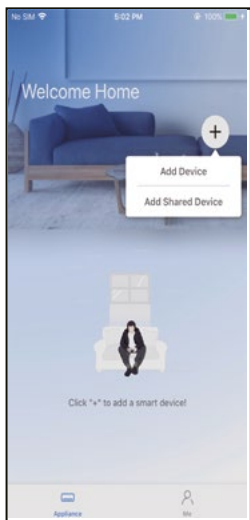

① Press “ + Add Device ”

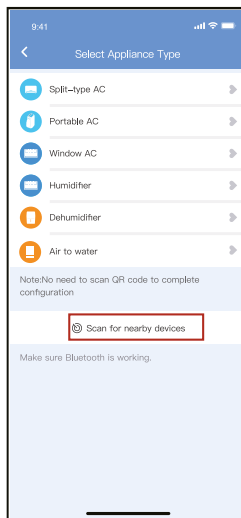

② Press “Scan for nearby devices”

16. Wireless control connection

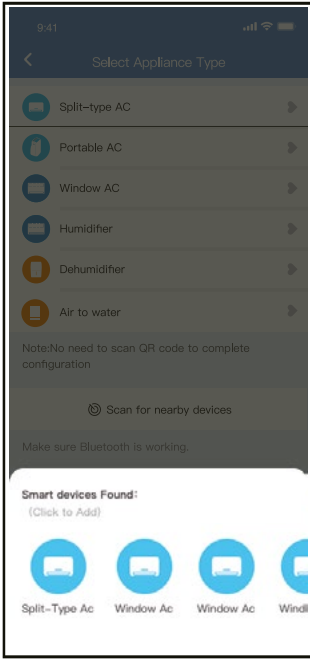

③ Wait smart devices to find, then click to add it

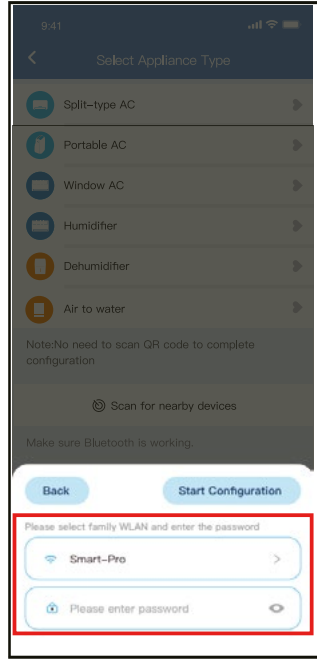

④ Select home Wi-Fi, enter the password

ZEN

16. Wireless control connection

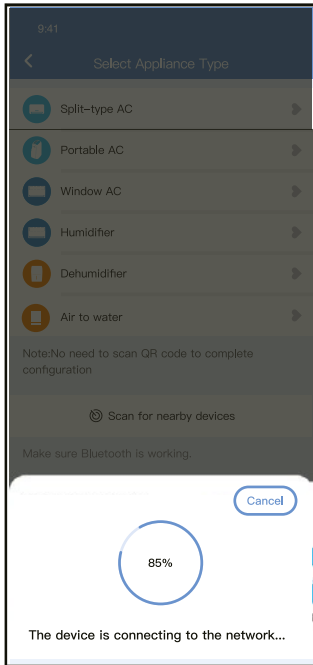

- ⑤ Wait connecting to the network

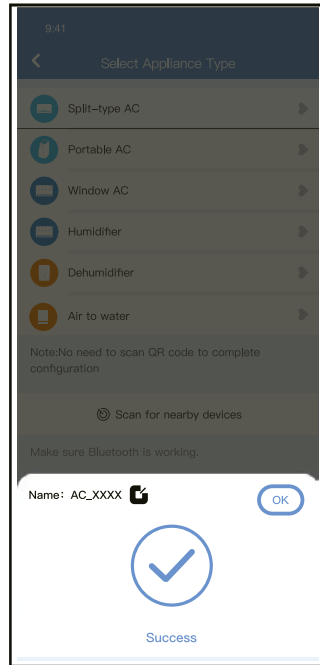

- ⑥ Configuration Success, you can modify the default name.

16. Wireless control connection

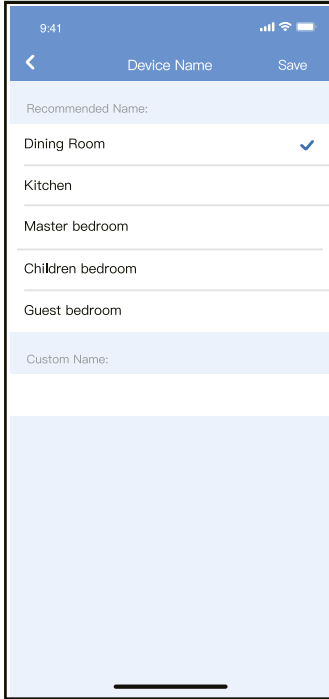

- ⑦ You can choose an existing name or customize a new name.

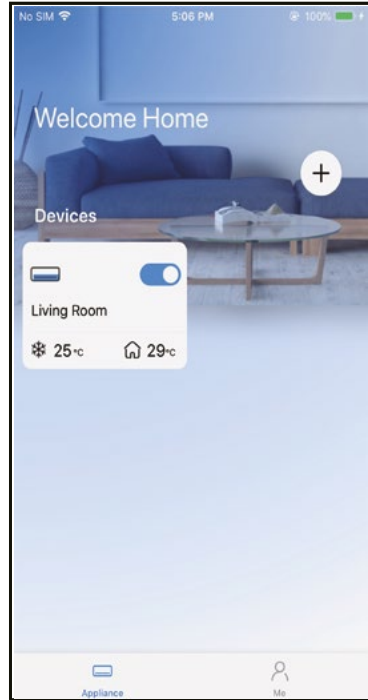

- ⑧ Bluetooth network configuration is successful, now you can see the device in the list.

16. Wireless control connection

NOTE:

- Make sure your devices are powered on.
- Keep your mobile phone close enough to your device when you are connecting network to your device.
- Connect your mobile phone to the wireless network at home, and make sure you know the password of the Wireless Network.
- Check if your router supports 2.4 GHz Wireless Network band and turn it on. If you are not sure whether the router supports 2.4 GHz band, please contact the router manufacturer.
- The device cannot connect to the Wireless Network that requires authentication, and it usually appears in public area such as hotels, restaurants, etc. Please connect to a Wi-Fi that does not require authentication.
- It is recommended to use a Wireless Network name that only contains letters and numbers. If your Wireless Network name contains special characters, please modify it in the router.
- Turn off the WLAN+ (Android) or WLAN Assistant (iOS) function of your mobile phone when connecting network to your devices.
- In the case that your device connected to Wireless Network before but it needs to reconnect, please click "+" on app Home page, and add your device again by the device category and model according to the instructions on app.

16. Wireless control connection

APP DECLARATION

Hereby, we declare that this Smart kit is in compliance with the essential requirements and other relevant provisions of Directive 2014/53/EU. A copy of the full DoC is attached. (European Union products only)

CAUTIONS:

WirelessNetwork module models: US-SK107, EU-SK107:

FCC ID: 2ADQOMDNA21

IC: 12575A-MDNA21

This device complies with Part 15 of the FCC Rules and it contains licence-exempt transmitter(s)/receiver(s) that comply with Innovation, Science and Economic Development Canada's licence-exempt RSS(s).

Operation is subject to the following two conditions:

- (1) This device may not cause interference; and
- (2) This device must accept any interference, including interference that may cause undesired operation of the device.

Only operate the device in accordance with the instructions supplied. Changes or modifications to this unit not expressly approved by the party responsible for compliance could void the user's authority to operate the equipment.

This device complies with FCC radiation exposure limits set forth for an uncontrolled environment. In order to avoid the possibility of exceeding the FCC radio frequency exposure limits, human proximity to the antenna shall not be less than 20cm (8 inches) during normal operation.

16. Wireless control connection

NOTE:

This equipment has been tested and found to comply with the limits for a Class B digital device, pursuant to part 15 of the FCC Rules. These limits are designed to provide reasonable protection against harmful interference in a residential installation. This equipment generates, uses and can radiate radio frequency energy and, if not installed and used in accordance with the instructions, may cause harmful interference to radio communications. However, there is no guarantee that interference will not occur in a particular installation. If this equipment does cause harmful interference to radio or television reception, which can be determined by turning the equipment off and on, the user is encouraged to try to correct the interference by one or more of the following measures:

- Reorient or relocate the receiving antenna.
- Increase the separation between the equipment and receiver.
- Connect the equipment into an outlet on a circuit different from that to which the receiver is connected.
- Consult the dealer or an experienced radio/TV technician for help.

Breezeless function of dip switch.

NTOE: This feature is only available under cool mode.

This feature is for some models.

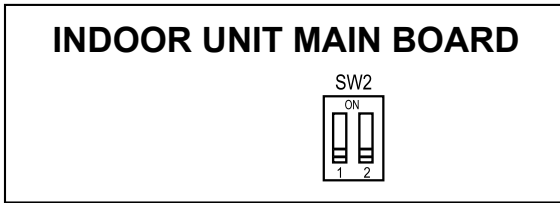

SW2 has 2 dip switch: SW2-1 and SW2-2

SW2-2 is to control the breezeless function.

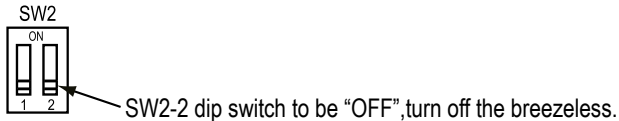
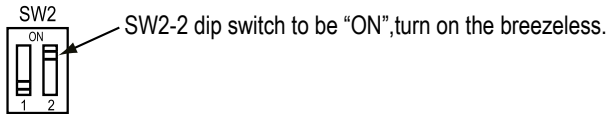
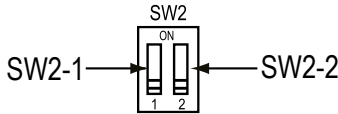

The design and specifications are subject to change without prior notice for product improvement. Consult with the sales agency or manufacturer for details.

DECKENEINBAU- KLIMAAANLAGE

Bedienungsanleitung

Vielen Dank, dass Sie sich für unser Produkt entschieden haben.

Um es ordnungsgemäß zu bedienen, lesen Sie dieses Bedienungsanleitung und bewahren sie zum späteren Nachschlagen auf.

Falls Sie die Bedienungsanleitung verlieren, kontaktieren Sie bitte Ihren lokalen Händler oder besuchen Sie die Internetseite www.kaisai.com bzw. schreiben Sie an die E-Mail-Adresse: handlowy@kaisai.com, um eine elektronische Version der Bedienungsanleitung zu erhalten.

INHALTSVERZEICHNIS

SICHERHEITSHINWEISE	223
FEHLERSUCHE	230
PRODUKTION INSTALLATION	234
PRODUKTÜBERSICHT	237
KÄLTEMITTELEITUNGSANSCHLUSS	250
VORSICHTSMASSNAHMEN BEI DER VERKABELUNG	253
LUFTENTLÜFTUNG	259
HINWEIS ZUM NACHFÜLLEN VON KÄLTEMITTEL	260
TESTLAUF	261
INBETRIEBNAHME	262
VERPACKEN UND AUSPACKEN DES GERÄTS	263
Zusätzliche Installationsanleitung Abmessungen.....	264

SICHERHEITS SHINWEISE

Bestimmungsgemäße Verwendung

Die folgenden Sicherheitshinweise sollen unvorhergesehene Risiken oder Schäden durch unsachgemäßen oder falschen Gebrauch des Geräts verhindern. Bitte überprüfen Sie die Verpackung und das Gerät bei Erhalt auf Unversehrtheit, um einen sicheren Betrieb zu gewährleisten. Wenn Sie Schäden feststellen, wenden Sie sich bitte an den Händler oder Verkäufer. Bitte beachten Sie, dass Änderungen oder Umbauten am Gerät zu Ihrer Sicherheit nicht zulässig sind. Unsachgemäßer Gebrauch kann zu Gefahren und zum Verlust der Gewährleistungsansprüche führen.

Erklärung der Symbole



WARNUNG

Das Signalwort weist auf eine Gefahr mit mittlerem Risiko hin, die, wenn sie nicht vermieden wird, zum Tod oder zu schweren Verletzungen führen kann.



VORSICHT

Das Signalwort weist auf eine Gefahr mit geringem Risiko hin, die, wenn sie nicht vermieden wird, zu leichten oder mittelschweren Verletzungen führen kann.

Lesen Sie diese Betriebsanleitung vor der Inbetriebnahme/Verwendung des Geräts sorgfältig und aufmerksam durch und bewahren Sie sie zur späteren Verwendung in unmittelbarer Nähe des Aufstellungsortes oder des Geräts auf!

WARNUNG

- Dieses Gerät kann von Kindern ab 8 Jahren und Personen mit eingeschränkten körperlichen, sensorischen oder geistigen Fähigkeiten oder mangelnder Erfahrung und Kenntnis verwendet werden, wenn sie beaufsichtigt werden oder eine Einweisung in die sichere Verwendung des Geräts erhalten haben und die damit verbundenen Gefahren verstehen. Kinder dürfen nicht mit dem Gerät spielen. Die Reinigung und Wartung durch den Benutzer darf nicht ohne Aufsicht von Kindern durchgeführt werden (Länder der Europäischen Union).
- Dieses Gerät ist nicht für die Verwendung durch Personen (einschließlich Kinder) mit eingeschränkten körperlichen, sensorischen oder geistigen Fähigkeiten oder mangelnder Erfahrung und Kenntnis vorgesehen, es sei denn, sie werden bei der Verwendung des Geräts von einer für ihre Sicherheit verantwortlichen Person beaufsichtigt oder unterwiesen. Kinder sollten beaufsichtigt werden, um sicherzustellen, dass sie nicht mit dem Gerät spielen (Anforderungen der IEC-Norm).

WARNHINWEISE ZUR VERWENDUNG DES PRODUKTS

- Wenn eine ungewöhnliche Situation auftritt (z. B. Brandgeruch), schalten Sie das Gerät sofort aus und trennen Sie es vom Stromnetz. Wenden Sie sich an Ihren Händler, um Anweisungen zur Vermeidung von Stromschlägen, Bränden oder Verletzungen zu erhalten.
- Stecken Sie keine Finger, Stäbe oder andere Gegenstände in den Lufteinlass oder -auslass. Dies kann zu Verletzungen führen, da sich der Ventilator mit hoher Geschwindigkeit drehen kann.
- Verwenden Sie keine brennbaren Sprays wie Haarspray, Lack oder Farbe in der Nähe des Geräts. Dies kann zu Bränden oder Verbrennungen führen.
- Lagern Sie kein Benzin oder brennbare Substanzen in der Nähe der Klimaanlage. Ausgestoßene Gase können sich um das Gerät herum ansammeln und eine Explosion verursachen.
- Installieren Sie Ihre Klimaanlage nicht in einem feuchten Raum wie einem Badezimmer oder einer Waschküche. Zu viel Wasser kann zu einem Kurzschluss der elektrischen Komponenten führen.
- Setzen Sie Ihren Körper nicht über einen längeren Zeitraum direkt der kühlen Luft aus.
- Lassen Sie Kinder nicht mit der Klimaanlage spielen. Kinder müssen in der Nähe des Geräts jederzeit beaufsichtigt werden.
- Wenn die Klimaanlage zusammen mit Brennern oder anderen Heizgeräten verwendet wird, lüften Sie den Raum gründlich, um Sauerstoffmangel und die Ansammlung von Kohlenmonoxid zu vermeiden.
- In bestimmten Umgebungen, wie z. B. Küchen, Serverräumen usw., wird die Verwendung speziell entwickelter Klimaanlagen dringend empfohlen.
- Unsachgemäße Installation, Einstellung, Änderung, Wartung oder Instandhaltung kann zu Sachschäden, Verletzungen oder zum Tod führen. Die Installation und Wartung muss von einem zugelassenen Fachmann für Heizungs-, Lüftungs- und Klimatechnik oder einer gleichwertigen Fachkraft, einem Wartungsdienst oder dem Gasversorger durchgeführt werden.
- Wenn das Netzkabel beschädigt ist, muss es vom Hersteller, seinem Kundendienst oder einer ähnlich qualifizierten Person ersetzt werden, um Gefahren zu vermeiden.

VORSICHT

- Schalten Sie die Klimaanlage aus und trennen Sie sie vom Stromnetz, wenn Sie sie längere Zeit nicht benutzen.
- Stellen Sie sicher, dass das Kondenswasser ungehindert aus dem Gerät abfließen kann.
- Bedienen Sie die Klimaanlage nicht mit nassen Händen. Dies kann zu einem Stromschlag führen.
- Verwenden Sie das Gerät nicht für andere als die vorgesehenen Zwecke.
- Klettern Sie nicht auf das Außengerät und stellen Sie keine Gegenstände darauf ab.
- Lassen Sie Ihre Klimaanlagen nicht über längere Zeit laufen, wenn die Luftfeuchtigkeit zu hoch ist oder wenn Türen und Fenster über längere Zeit offen stehen.
- Wie bei allen mechanischen Geräten kann der Kontakt mit scharfen Blechkanten zu Verletzungen führen. Seien Sie beim Umgang mit diesem Gerät vorsichtig und tragen Sie Handschuhe und Schutzkleidung.

ELEKTRISCHE WARNHINWEISE

- Verwenden Sie nur das angegebene Netzkabel. Wenn das Netzkabel beschädigt ist, muss es vom Hersteller, seinem Kundendienst oder einer ähnlich qualifizierten Person ersetzt werden, um Gefahren zu vermeiden.
- Das Produkt muss bei der Installation ordnungsgemäß geerdet werden, da es sonst zu einem Stromschlag kommen kann.
- Befolgen Sie bei allen elektrischen Arbeiten alle lokalen und nationalen Verkabelungsnormen, Vorschriften und die Installationsanleitung. Schließen Sie die Kabel fest an und klemmen Sie sie sicher fest, um zu verhindern, dass äußere Kräfte den Anschluss beschädigen. Unsachgemäße elektrische Anschlüsse können zu Überhitzung und Bränden führen und auch einen Stromschlag verursachen. Alle elektrischen Anschlüsse müssen gemäß dem elektrischen Anschlussplan auf den Bedienfeldern der Innen- und Außengeräte vorgenommen werden.

Alle Kabel müssen ordnungsgemäß verlegt werden, damit die Abdeckung der Steuerplatine richtig geschlossen werden kann. Wenn die Abdeckung der Steuerplatine nicht richtig geschlossen ist, kann dies zu Korrosion führen und die Anschlusspunkte am Anschluss erhitzen, in Brand setzen oder einen Stromschlag verursachen.

- Bei Anschluss an eine feste Verkabelung muss eine allpolige Trennvorrichtung mit einem Abstand von mindestens 3 mm zwischen allen Polen und einem Fehlerstrom von maximal 10 mA sowie ein Fehlerstromschutzschalter (RCD) mit einem Nennfehlerstrom von maximal 30 mA in die feste Verkabelung gemäß den Verkabelungsvorschriften integriert werden.
- Wenn das NETZKABEL beschädigt ist, muss es vom Hersteller, seinem Kundendienst oder ähnlich qualifizierten Personen ersetzt werden, um Gefahren zu vermeiden.

WARNHINWEISE ZUR PRODUKTINSTALLATION

- Die Installation muss von einem autorisierten Händler oder Fachmann durchgeführt werden. Eine fehlerhafte Installation kann zu Wasserlecks, Stromschlägen oder Bränden führen.
- Die Installation muss gemäß der Installationsanleitung durchgeführt werden. Eine unsachgemäße Installation kann zu Wasserlecks, Stromschlägen oder Bränden führen. (In Nordamerika muss die Installation gemäß den Anforderungen von NEC und CEC ausschließlich von autorisiertem Personal durchgeführt werden.)
- Wenden Sie sich für Reparaturen oder Wartungsarbeiten an diesem Gerät an einen autorisierten Kundendienst. Dieses Gerät muss gemäß den nationalen Vorschriften für die Verkabelung installiert werden.
- Verwenden Sie für die Installation nur das mitgelieferte Zubehör, die mitgelieferten Teile und die angegebenen Teile. Die Verwendung von nicht standardmäßigen Teilen kann zu Wasserlecks, Stromschlägen, Bränden und zum Ausfall des Geräts führen.
- Installieren Sie das Gerät an einem festen Standort, der das Gewicht des Geräts tragen kann. Wenn der gewählte Standort das Gewicht des Geräts nicht tragen kann oder die Installation nicht ordnungsgemäß durchgeführt wird, kann das Gerät herunterfallen und schwere Verletzungen und Schäden verursachen.
- Installieren Sie die Abflussrohre gemäß den Anweisungen in diesem Handbuch. Eine unsachgemäße Entwässerung kann zu Wasserschäden an Ihrem Haus und Ihrem Eigentum führen.
- Bei Geräten mit einer zusätzlichen elektrischen Heizung darf das Gerät nicht in einem Abstand von weniger als 1 Meter (3 Fuß) zu brennbaren Materialien installiert werden.
- Installieren Sie das Gerät nicht an einem Ort, an dem es zu Lecks von brennbaren Gasen kommen kann. Wenn sich brennbare Gase um das Gerät herum ansammeln, kann dies zu einem Brand führen.

- Schalten Sie das Gerät erst ein, wenn alle Arbeiten abgeschlossen sind.
- Wenn Sie das Klimagerät bewegen oder umstellen möchten, wenden Sie sich bezüglich der Trennung und Neuinstallation des Geräts an erfahrene Servicetechniker.
- Informationen zur Installation des Geräts auf seiner Halterung finden Sie in den Abschnitten „Installation des Innengeräts“ und „Installation des Außengeräts“.
- Gefahr durch übermäßiges Gewicht – Beziehen Sie zwei oder mehr Personen in den Transport und die Installation des Geräts mit ein. Andernfalls kann es zu Rückenverletzungen oder anderen Verletzungen kommen.

WARNHINWEISE ZUR REINIGUNG UND WARTUNG

- Schalten Sie das Gerät aus und trennen Sie es vom Stromnetz, bevor Sie es reinigen. Andernfalls besteht die Gefahr eines Stromschlags.
- Reinigen Sie die Klimaanlage nicht mit übermäßig viel Wasser.
- Reinigen Sie die Klimaanlage nicht mit brennbaren Reinigungsmitteln. Brennbare Reinigungsmittel können Brände oder Verformungen verursachen.

HINWEIS ZU DEN SICHERUNGSPARAMETERN

- Die Leiterplatte (PCB) der Klimaanlage kann mit einer Sicherung ausgestattet sein, um einen Überstromschutz zu gewährleisten. Diese Sicherung muss durch ein identisches Bauteil ersetzt werden.
- Die Spezifikationen der Sicherung, falls vorhanden, sind auf der Leiterplatte aufgedruckt, Beispiele hierfür sind T5A/250VAC und T10A/250VAC.

HINWEIS ZU FLUORHALTIGEN GASEN (GILT NICHT FÜR GERÄTE, DIE DAS KÄLTEMITTEL R290 VERWENDEN)

- Dieses Klimagerät enthält fluoridierte Treibhausgase. Spezifische Informationen zum Gastyp und zur Gasmenge finden Sie auf dem entsprechenden Etikett am Gerät selbst oder in der „Bedienungsanleitung – Produktdatenblatt“ in der Verpackung des Außengeräts. (Produktdatenblatt nur für Produkte in der Europäischen Union)
- Die Installation, Wartung und Reparatur dieses Geräts muss von einem zertifizierten Techniker durchgeführt werden.
- Die Deinstallation und das Recycling des Produkts müssen von einem zertifizierten Techniker durchgeführt werden. Bei der Überprüfung des Geräts auf Undichtigkeiten wird dringend empfohlen, alle Überprüfungen ordnungsgemäß zu dokumentieren.

FÜR ENTZÜNDLICHE KÄLTEMITTEL

- Wenn brennbare Kältemittel verwendet werden, muss das Gerät in einem gut belüfteten Bereich gelagert werden, dessen Größe der für den Betrieb angegebenen Raumgröße entspricht für den Betrieb angegeben ist. Für Modelle mit dem Kältemittel R32 finden Sie die Mindestraumgröße in der folgenden Tabelle:

(1) IEC-Normvorschriften (gilt nur für IEC 60335-2-40: 2018).

Deckenmontiert		Wandmontage	
m (kg)	A _{min} (m) ²	m (kg)	A _{min} (m) ²
≤2,503	4	≤2,048	4
2,503 < m c 2,6	4,28	2,048 < m c 2,2	4,58
2,6 < m c 2,8	4,97	2,2 < m c 2,4	5,45
2,8 < m c 3,0	5,70	2,4 < m c 2,6	6,40
3,0 < m c 3,2	6,49	2,6 < m c 2,8	7,42
3,2 < m c 3,4	7,32	2,8 < m c 3,0	8,52
3,4 < m c 3,6	8,21	3,0 < m c 3,2	9,69
3,6 < m c 3,8	9,15	3,2 < m c 3,4	11,0
3,8 < m c 4,0	10,2	3,4 < m c 3,6	12,3
4,0 < m c 4,2	11,2	3,6 < m c 3,8	13,7
4,2 < m c 4,4	12,3	3,8 < m c 4,0	15,2
4,4 < m c 4,6	13,4	4,0 < m c 4,2	16,7
4,6 < m c 4,8	14,6	4,2 < m c 4,4	18,4
4,8 < m c 5,0	15,9	4,4 < m c 4,6	20,0
5,0 < m c 5,2	17,2	4,6 < m c 4,8	21,8
5,2 < m c 5,4	18,5	4,8 < m c 5,0	23,7
5,4 < m c 5,6	19,9	5,0 < m c 5,2	25,6
5,6 < m c 5,8	21,3	5,2 < m c 5,4	27,6
5,8 < m c 6,0	22,8	5,4 < m c 5,6	29,7
		5,6 < m c 5,8	31,9
		5,8 < m c 6,0	34,1

(2) Die EN-Norm gilt in folgenden Gebieten Europäische Union, EFTA (außer Schweiz), Vereinigtes Königreich, Türkei (gilt nur für EN 60335-2-40: 2003 und IEC 60335-2-40: 2013).

Deckenmontiert		Wandmontage	
m (kg)	A _{min} (m) ²	m (kg)	A _{min} (m) ²
≤2,503	4	≤2,048	4
2,503 < m c 2,6	4,32	2,048 < m c 2,2	4,62
2,6 < m c 2,8	5,01	2,2 < m c 2,4	5,50
2,8 < m c 3,0	5,75	2,4 < m c 2,6	6,45
3,0 < m c 3,2	6,54	2,6 < m c 2,8	7,48
3,2 < m c 3,4	7,38	2,8 < m c 3,0	8,59
3,4 < m c 3,6	8,28	3,0 < m c 3,2	9,77
3,6 < m c 3,8	9,22	3,2 < m c 3,4	11,1
3,8 < m c 4,0	10,3	3,4 < m c 3,6	12,4
4,0 < m c 4,2	11,3	3,6 < m c 3,8	13,8
4,2 < m c 4,4	12,4	3,8 < m c 4,0	15,3
4,4 < m c 4,6	13,6	4,0 < m c 4,2	16,9
4,6 < m c 4,8	14,8	4,2 < m c 4,4	18,5
4,8 < m c 5,0	16,0	4,4 < m c 4,6	20,2
5,0 < m c 5,2	17,3	4,6 < m c 4,8	22,0
5,2 < m c 5,4	18,7	4,8 < m c 5,0	23,9
5,4 < m c 5,6	20,1	5,0 < m c 5,2	25,8
5,6 < m c 5,8	21,5	5,2 < m c 5,4	27,9
5,8 < m c 6,0	23,0	5,4 < m c 5,6	29,9
		5,6 < m c 5,8	32,1
		5,8 < m c 6,0	34,4

m: Die in der Tabelle mit „m“ angegebene Kältemittelmenge ist die Summe aus der auf dem Typenschild angegebenen Nennfüllung und der zusätzlichen Kältemittelmenge, die in der Bedienungsanleitung unter HINWEIS ZUM NACHFÜLLEN VON KÄLTEMITTEL angegeben ist.

A_{min}: Mindestbodenfläche.

- Wiederverwendbare mechanische Verbindungsstücke und Bördelverbindungen sind in Innenräumen nicht zulässig (EN-Normenanforderungen).
- Mechanische Verbindungsstücke, die in Innenräumen verwendet werden, dürfen bei 25 % des maximal zulässigen Drucks eine Rate von nicht mehr als 3 g/Jahr aufweisen. Wenn mechanische Verbindungsstücke in Innenräumen wiederverwendet werden, müssen die Dichtungsteile erneuert werden. Wenn Bördelverbindungen in Innenräumen wiederverwendet werden, muss das Bördelteil neu angefertigt werden. (UL-Normvorschriften)
- Bei der Wiederverwendung mechanischer Verbindungsstücke in Innenräumen müssen die Dichtungsteile erneuert werden.
- Bei der Wiederverwendung von Bördelverbindungen in Innenräumen muss das Bördelteil neu angefertigt werden (IEC-Norm). Mechanische Verbindungselemente, die in Innenräumen verwendet werden, müssen der Norm ISO 14903 entsprechen.

European Disposal Guidelines

This marking shown on the product or its literature, indicates that waste electrical and electrical equipment should not be mixed with general household waste.



Correct Disposal of This Product (Waste Electrical & Electronic Equipment)

This appliance contains refrigerant and other potentially hazardous materials. When disposing of this appliance, the law requires special collection and treatment. **Do not** dispose of this product as household waste or unsorted municipal waste.

When disposing of this appliance, you have the following options:

- Dispose of the appliance at designated municipal electronic waste collection facility.
- When buying a new appliance, the retailer will take back the old appliance free of charge.
- The manufacturer will take back the old appliance free of charge.
- Sell the appliance to certified scrap metal dealers.

Special notice

Disposing of this appliance in the forest or other natural surroundings endangers your health and is bad for the environment. Hazardous substances may leak into the ground water and enter the food chain.

Der Nennstatische Druck

MODEL	9~18K
DRUCK	0,10 in-H ₂ O (25 Pa)

HINWEIS

Der maximale funktionale äußere Gesamtstatikdruck darf 0,80 in WC oder 100 Pa nicht überschreiten. Der Luftstrom nimmt bei Werten über 0,80 in WC oder 100 Pa deutlich ab. Bei der Systemauslegung sollte der erhöhte Widerstand der Filter berücksichtigt werden, wenn diese verschmutzen.

VORSICHT

Reinigung Ihrer Inneneinheit

- **Schalten Sie** Ihr Klimasystem vor der Reinigung oder Wartung immer **aus** und trennen Sie es von der Stromversorgung.
- Verwenden Sie zum Reinigen des Geräts nur ein weiches, trockenes Tuch. Bei starker Verschmutzung können Sie das Gerät mit einem in warmem Wasser getränkten Tuch abwischen.
- Verwenden Sie keine Chemikalien oder chemisch behandelten Tücher zur Reinigung des Geräts.
- Verwenden Sie kein Benzol, Farbverdünner, Polierpulver oder andere Lösungsmittel zur Reinigung des Geräts. Diese können zu Rissen oder Verformungen der Kunststoffoberfläche führen.
- Schalten Sie das Gerät aus und trennen Sie es vom Stromnetz, bevor Sie den Filter wechseln oder das Gerät reinigen. Der Ausbau und die Wartung müssen von einem zertifizierten Techniker durchgeführt werden.
- Berühren Sie beim Entfernen des Filters keine Metallteile im Gerät. Die scharfen Metallkanten können Sie verletzen.
- Verwenden Sie kein Wasser, um das Innere des Innengeräts zu reinigen. Dies kann die Isolierung zerstören und zu einem Stromschlag führen.
- Setzen Sie den Filter beim Trocknen keiner direkten Sonneneinstrahlung aus. Dies kann zu einem Schrumpfen des Filters führen.
- Jegliche Wartungs- und Reinigungsarbeiten am Innengerät sollten von einem autorisierten Händler oder einem zugelassenen Dienstleister durchgeführt werden.
- Reparaturen am Gerät sollten von einem autorisierten Händler oder einem zugelassenen Dienstleister durchgeführt werden.
- Kann nicht vom Benutzer gewartet und gereinigt werden.
- Der Filter kann nur von Fachpersonal gereinigt und entfernt werden.

DE

Wartung Ihrer Klimaanlage.

**Wartung –
Längere Zeiträume ohne Nutzung**

Wenn Sie Ihre Klimaanlage für einen längeren Zeitraum nicht benutzen möchten, gehen Sie wie folgt vor:



Schalten Sie das Gerät aus und trennen Sie es vom Stromnetz.



Schalten Sie die FAN-Funktion ein, bis das Gerät vollständig getrocknet ist.

**Wartung –
Inspektion vor Saisonbeginn**

Nach längerer Nichtbenutzung oder vor Phasen häufiger Nutzung sollten Sie Folgendes tun:



Auf beschädigte Kabel prüfen



Auf Undichtigkeiten prüfen



Stellen Sie sicher, dass alle Luftein- und -auslässe frei sind.



FEHLERSUCHE

VORSICHT

Wenn einer der folgenden Fälle eintritt, schalten Sie Ihr Gerät sofort aus!

- Das Netzkabel ist beschädigt oder ungewöhnlich warm
- Sie riechen einen Brandgeruch
- Das Gerät gibt laute oder ungewöhnliche Geräusche von sich
- Eine Sicherung brennt durch oder der Schutzscharter löst häufig aus
- Wasser oder andere Gegenstände fallen in das Gerät hinein oder aus dem Gerät heraus

VERSUCHEN SIE NICHT, DIESE FEHLER SELBST ZU BEHEBEN! WENDEN SIE SICH SOFORT AN EINEN AUTORISIERTEN KUNDENDIENST.

Häufige Probleme

Die folgenden Probleme stellen keine Fehlfunktion dar und erfordern in den meisten Fällen keine Reparatur.

Problem	Mögliche Ursachen
Das Gerät lässt sich durch Drücken der EIN/AUS-Taste nicht einschalten.	Das Gerät verfügt über eine 3-minütige Schutzfunktion, die eine Überlastung des Geräts verhindert. Das Gerät kann innerhalb von drei Minuten nach dem Ausschalten nicht neu gestartet werden.
	Kühl- und Heizmodelle: Wenn die Betriebsanzeige und die PRE-DEF-Anzeige (Vorheizen/Abtauen) leuchten, ist die Außentemperatur zu niedrig und die Anti-Kälte-Funktion des Geräts wird aktiviert, um das Gerät abzutauen.
	Bei Modellen nur mit Kühlfunktion: Wenn die Anzeige „Fan Only“ (Nur Lüfter) leuchtet, ist die Außentemperatur zu niedrig und der Frostschutz des Geräts wird aktiviert, um das Gerät abzutauen.
Das Gerät wechselt vom Modus „COOL/HEAT“ (Kühlen/Heizen) in den Modus „FAN“ (Lüfter).	Das Gerät kann seine Einstellung ändern, um die Bildung von Frost am Gerät zu verhindern. Sobald die Temperatur steigt, nimmt das Gerät den zuvor ausgewählten Modus wieder auf.
	Die eingestellte Temperatur wurde erreicht, woraufhin das Gerät den Kompressor ausschaltet. Das Gerät nimmt den Betrieb wieder auf, wenn die Temperatur erneut schwankt.
Das Innengerät gibt weißen Nebel ab	In feuchten Regionen kann ein großer Temperaturunterschied zwischen der Raumluft und der klimatisierten Luft zu weißem Nebel führen.
Sowohl das Innen- als auch das Außengerät geben weißen Nebel ab	Wenn das Gerät nach dem Abtauen im HEAT-Modus neu startet, kann aufgrund der beim Abtauen entstehenden Feuchtigkeit weißer Nebel austreten.
Das Innengerät macht Geräusche	Beim Zurücksetzen der Lamellenposition kann ein rauschendes Luftgeräusch auftreten.
	Ein quietschendes Geräusch ist zu hören, wenn das System ausgeschaltet ist oder sich im Kühlmodus befindet. Das Geräusch ist auch zu hören, wenn die Ablaspumpe (optional) in Betrieb ist.
	Nach dem Betrieb des Geräts im HEIZMODUS kann es aufgrund der Ausdehnung und Kontraktion der Kunststoffteile des Geräts zu Quietschgeräuschen kommen.
Sowohl das Innengerät als auch das Außengerät verursachen Geräusche	Leises Zischen während des Betriebs: Dies ist normal und wird durch das durch das Innen- und Außengerät strömende Kältemittelgas verursacht.
	Leises Zischen beim Start, nach dem Abschalten oder während des Abtauvorgangs: Dieses Geräusch ist normal und wird durch das Anhalten oder die Richtungsänderung des Kältemittelgases verursacht.
	Quietschendes Geräusch: Normale Ausdehnung und Kontraktion von Kunststoff- und Metallteilen aufgrund von Temperaturänderungen während des Betriebs können Quietschgeräusche verursachen.

Problem	Mögliche Ursachen
Das Außengerät macht Geräusche	Das Gerät gibt je nach aktuellem Betriebsmodus unterschiedliche Geräusche von sich.
Staub wird entweder aus dem Innen- oder Außenaggregat ausgestoßen	Bei längerer Nichtbenutzung kann sich Staub im Gerät ansammeln, der beim Einschalten des Geräts ausgestoßen wird. Dies kann durch Abdecken des Geräts bei längerer Nichtbenutzung verhindert werden.
Das Gerät gibt einen unangenehmen Geruch ab	Das Gerät kann Gerüche aus der Umgebung (z. B. von Möbeln, beim Kochen, von Zigaretten usw.) aufnehmen, die während des Betriebs abgegeben werden.
	Die Filter des Geräts sind verschimmelt und sollten gereinigt werden. Wenden Sie sich zum Austausch direkt an einen Fachtechniker.
Der Ventilator des Außengeräts funktioniert nicht	Während des Betriebs wird die Lüftergeschwindigkeit geregelt, um den Betrieb des Produkts zu optimieren.

HINWEIS: Wenn das Problem weiterhin besteht, wenden Sie sich an einen Händler vor Ort oder an den nächstgelegenen Kundendienst. Geben Sie dort eine detaillierte Beschreibung der Fehlfunktion des Geräts sowie die Modellnummer an.

Wenn Probleme auftreten, überprüfen Sie bitte die folgenden Punkte, bevor Sie sich an einen Reparaturdienst wenden.

Problem	Mögliche Ursachen	Lösung
Schlechte Kühlleistung	Die Temperatureinstellung ist möglicherweise höher als die Raumtemperatur.	Verringern Sie die Temperatureinstellung
	Der Wärmetauscher am Innen- oder Außengerät ist verschmutzt	Wenden Sie sich direkt an einen Fachmann, um den Wärmetauscher auszutauschen
	Der Luftfilter ist verschmutzt	Wenden Sie sich direkt an einen Fachmann, um den Luftfilter auszutauschen
	Der Lufteinlass oder -auslass einer der beiden Einheiten ist verstopft	Schalten Sie das Gerät aus, entfernen Sie das Hindernis und schalten Sie es wieder ein.
	Türen und Fenster sind offen	Stellen Sie sicher, dass alle Türen und Fenster geschlossen sind, während das Gerät in Betrieb ist
	Durch Sonneneinstrahlung entsteht übermäßige Wärme	Schließen Sie Fenster und Vorhänge bei großer Hitze oder starker Sonneneinstrahlung.
	Zu viele Wärmequellen im Raum (Personen, Computer, Elektronikgeräte usw.)	Reduzieren Sie die Anzahl der Wärmequellen
	Niedriger Kältemittelstand aufgrund von Leckagen oder langem Gebrauch	Wenden Sie sich zur Reparatur direkt an einen Fachmann

Problem	Mögliche Ursachen	Lösung
Das Gerät funktioniert nicht	Stromausfall	Warten Sie, bis die Stromversorgung wiederhergestellt ist
	Das Gerät ist ausgeschaltet	Schalten Sie den Strom ein
	Die Sicherung ist durchgebrannt	Wenden Sie sich direkt an einen Fachmann, um die Sicherung zu reparieren
	Die Batterien der Fernbedienung sind leer	Ersetzen Sie die Batterien
	Die 3-Minuten-Sicherung des Geräts wurde aktiviert	Warten Sie nach dem Neustart des Geräts drei Minuten
	Der Timer ist aktiviert	Timer ausschalten
Das Gerät startet und stoppt häufig	Es befindet sich zu viel oder zu wenig Kältemittel im System	Wenden Sie sich zur Reparatur direkt an einen Fachtechniker
	In das System ist nicht komprimierbares Gas oder Feuchtigkeit eingedrungen.	Wenden Sie sich zur Reparatur direkt an einen professionellen Techniker
	Der Systemkreislauf ist blockiert	Wenden Sie sich zur Reparatur direkt an einen professionellen Techniker.
	Der Kompressor ist defekt	Wenden Sie sich zur Reparatur direkt an einen Fachtechniker.
	Die Spannung ist zu hoch oder zu niedrig	Installieren Sie einen Manostat, um die Spannung zu regulieren
Schlechte Heizleistung	Die Außentemperatur ist extrem niedrig	Verwenden Sie ein Zusatzheizgerät
	Kalte Luft dringt durch Türen und Fenster ein	Stellen Sie sicher, dass während des Betriebs alle Türen und Fenster geschlossen sind
	Kältemittelmangel aufgrund von Leckagen oder langem Gebrauch	Wenden Sie sich zur Reparatur direkt an einen Fachmann
Anzeigelampen blinken weiterhin	Das Gerät kann den Betrieb einstellen oder weiterhin sicher laufen. Wenn die Anzeigelampen weiterhin blinken oder Fehlercodes angezeigt werden, warten Sie etwa 10 Minuten. Das Problem kann sich von selbst beheben. Wenn nicht, trennen Sie das Gerät vom Stromnetz und schließen Sie es dann wieder an. Schalten Sie das Gerät ein. Wenn das Problem weiterhin besteht, trennen Sie das Gerät vom Stromnetz und wenden Sie sich an Ihren nächstgelegenen Kundendienst.	
Fehlercode erscheint und beginnt mit den folgenden Buchstaben im Display des Innengeräts: <ul style="list-style-type: none"> • E(x), P(x), F(x) • EH(xx), EL(xx), EC(xx) • PH(xx), PL(xx), PC(xx) 		

Fehlerbehebung bei Ihrer drahtlosen Fernbedienung

Problem	Mögliche Ursachen	Lösung
Die Lüftergeschwindigkeit kann nicht geändert werden.	Überprüfen Sie, ob der AUTO-Modus ausgewählt ist.	Im AUTO-Modus wird die Lüftergeschwindigkeit automatisch eingestellt und kann nicht geändert werden.
	Überprüfen Sie, ob der DRY-Modus ausgewählt ist.	Im DRY-Modus hat die Taste FAN SPEED keine Funktion. Die Lüftergeschwindigkeit kann nur im COOL-, FAN- und HEAT-Modus geändert werden.
Die Temperaturanzeige ist ausgeschaltet	Überprüfen Sie, ob der Modus FAN ausgewählt ist.	Im FAN-Modus kann die Temperatur nicht eingestellt werden.
Die TIMER OFF verschwindet nach einer gewissen Zeit	Wenn die Funktion TIMER OFF aktiviert war, ist der Vorgang möglicherweise beendet.	Die Klimaanlage schaltet sich automatisch zur eingestellten Zeit aus und die Kontrollleuchte erlischt.
Die Anzeige „TIMER ON“ verschwindet nach einer bestimmten .	Wenn die TIMER ON-Funktion aktiviert wurde, ist der Betrieb möglicherweise beendet.	Die Klimaanlage startet automatisch zur eingestellten Zeit und die Kontrollleuchte erlischt.
Es ertönt kein Ton, wenn die Taste ON/OFF gedrückt wird.	Überprüfen Sie, ob der Signalgeber der Fernbedienung richtig auf den Infrarot-Signalempfänger des Innengeräts ausgerichtet ist.	Richten Sie die Fernbedienung direkt auf den Empfänger und drücken Sie zweimal die Taste ON/OFF.











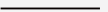

HINWEIS: Wenn das Problem nach Durchführung der oben genannten Überprüfungen und Diagnosen weiterhin besteht, schalten Sie Ihr Gerät sofort aus und wenden Sie sich an einen autorisierten Kundendienst.

Wenn die Lösung vorsieht, einen Fachmann zu kontaktieren, führen Sie bitte keine Maßnahmen durch und wenden Sie sich direkt an einen Fachmann.

PRODUKTIONS INSTALLATION

ZUBEHÖR

Die Klimaanlage wird mit dem folgenden Zubehör geliefert. Verwenden Sie alle Installationsteile und Zubehörteile, um die Klimaanlage zu installieren. Eine unsachgemäße Installation kann zu Wasserlecks, Stromschlägen und Bränden führen oder einen Ausfall des Geräts verursachen. Die nicht im Lieferumfang der Klimaanlage enthaltenen Artikel müssen separat erworben werden.

Bezeichnung des Zubehörs	Anzahl (Stück)	Form	Name des Zubehörs	Anzahl (Stück)	Form
Handbuch	2~4		Fernbedienung (einige Modelle)	1	
Schutzabdeckung für Kühlmittel-Ein-/Auslassrohr	2		Anschlusskabel für Display (2 m) (einige Modelle)	1	
Kupfermutter	2		Magnetring (wickeln Sie die elektrischen Drähte S1 und S2 (P, Q und E) zweimal um den Magnetring) (einige Modelle)	1	 S1&S2(P&Q&E)
Kabelgebundene Fernbedienung (mit Verpackung)	1				
Auslassrohrummantelung (einige Modelle)	1		Magnetring (Nach der Installation am Verbindungskabel zwischen Innen- und Außengerät befestigen.) (einige Modelle)	Je nach Modell unterschiedlich	
Auslassrohrklemme (einige Modelle)	1~2 (je nach Modell)				
Ablaufverbindung und Dichtungsring (einige Modelle)	1		Gummischutzring für Kabel (einige Modelle)	1	
			Anzeigetafel *Nur zu Testzwecken (einige Modelle – KJR-120G, KJR-120H)	1	

Optionales Zubehör

Es gibt zwei Arten von Fernbedienungen: kabelgebundene und kabellose. Wählen Sie eine Fernbedienung entsprechend den Kundenwünschen und -anforderungen aus und installieren Sie sie an einem geeigneten Ort. Informationen zur Auswahl einer geeigneten Fernbedienung finden Sie in den Katalogen und technischen Unterlagen.

Anzeigefeld

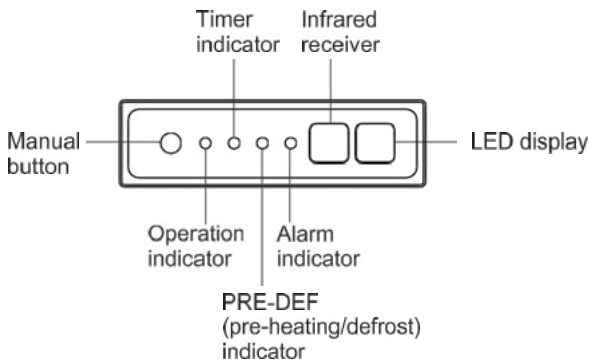

Taste MANUAL: Mit dieser Taste wählen Sie den Modus in der folgenden Reihenfolge aus: AUTO, FORCED COOL, OFF.

Modus FORCED COOL (Zwangsabkühlung): Im Modus FORCED COOL blinkt die Betriebsanzeige. Das System schaltet dann auf AUTO, nachdem es 30 Minuten lang mit hoher Windgeschwindigkeit gekühlt hat. Die Fernbedienung ist während dieses Vorgangs deaktiviert.

OFF-Modus: Wenn das Display ausgeschaltet wird, schaltet sich das Gerät aus und die Fernbedienung wird wieder aktiviert.

Betriebsbedingungen

Wenn Ihre Klimaanlage außerhalb der folgenden Temperaturbereiche verwendet wird, können bestimmte Sicherheitsfunktionen aktiviert werden und dazu führen, dass das Gerät deaktiviert wird.

Inverter-Split-Typ			
	COOL-Modus	HEAT-Modus	TROCKNEN-Modus
Raumtemperatur	17 °C – 32 °C (62 °F – 90 °F)	0 °C – 30 °C (32 °F – 86 °F)	10 °C – 32 °C (50 °F – 90 °F)
Außentemperatur	-15 °C bis 50 °C (5 °F bis 122 °F) (Für Modelle mit Niedertemperatur-Kühlsystemen.)	-20 °C bis 24 °C (-4 °F bis 75 °F)	0 °C bis 50 °C (32 °F bis 122 °F)
Außentemperatur (Für spezielle tropische Modelle)	0 °C bis 52 °C (32 °F bis 126 °F)	-15 °C bis 24 °C (5 °F bis 75 °F)	0 °C bis 52 °C (32 °F bis 126 °F)

FÜR AUSSENGERÄTE MIT ZUSÄTZLICHER ELEKTRISCHER HEIZUNG

Wenn die Außentemperatur unter 0 °C (32 °F) liegt, empfehlen wir dringend, das Gerät ständig angeschlossen zu lassen, um eine reibungslose Leistung gewährleistet ist.

Typ mit fester Drehzahl			
	COOL-Modus	HEIZ-Modus	TROCKNEN-Modus
Raumtemperatur	17 °C bis 32 °C (62 °F bis 90 °F)	0 °C bis 30 °C (32 °F bis 86 °F)	10 °C bis 32 °C (50 °F bis 90 °F)
Außentemperatur	18 °C bis 43 °C (64 °F bis 109 °F)	-7 °C bis 24 °C (19 °F bis 75 °F)	11 °C bis 43 °C (52 °F bis 109 °F)
	-7 °C bis 43 °C (19 °F bis 109 °F) (Für Modelle mit Niedertemperatur-Kühlsystemen)		18 °C bis 43 °C (64 °F bis 109 °F)
	18 °C bis 52 °C (64 °F bis 126 °F) (Für spezielle tropische Modelle)		18 °C bis 52 °C (64 °F bis 126 °F) (Für spezielle tropische Modelle)

Größe des Verbindungsrohrs

Teile, die Sie separat erwerben müssen. Fragen Sie Ihren Händler nach der richtigen Rohrgröße für das von Ihnen gekaufte Gerät.

Name	Größe	
Verbindungsrohrbaugruppe	Flüssigkeitsseite	Φ 6,35 (1/4 Zoll)
		Φ 9,52 (3/8 Zoll)
	Gasseite	Φ 9,52 (3/8 Zoll)
		Φ 12,7 (1/2 Zoll)
		Φ 16 (5/8 Zoll)
		Φ 16 (5/8 Zoll)

ZUSAMMENFASSUNG DER INSTALLATION

1

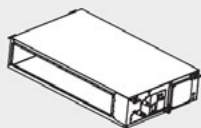

Installieren Sie das Innengerät

2

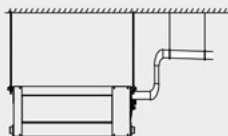

Installieren Sie das Abflussrohr

3

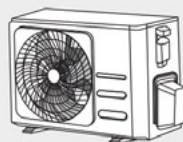

Installieren Sie das Außengerät

6

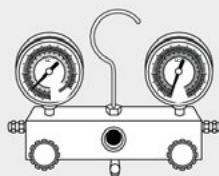

Das Kühlsystem entleeren

5

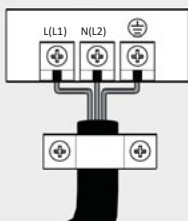

Die Kabel anschließen

4

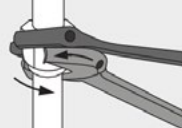

Kältemittelleitungen anschließen

7



Führen Sie einen Testlauf durch

PRODUKT -ÜBERSICHT

HINWEIS ZU DEN ABBILDUNGEN:

Die Abbildungen in diesem Handbuch dienen nur zur Veranschaulichung. Die tatsächliche Form Ihres Innengeräts kann geringfügig abweichen. Es gilt die tatsächliche Form.

Die Installation muss gemäß den Anforderungen der örtlichen und nationalen Normen durchgeführt werden. Die Installation kann in verschiedenen Regionen leicht abweichen.

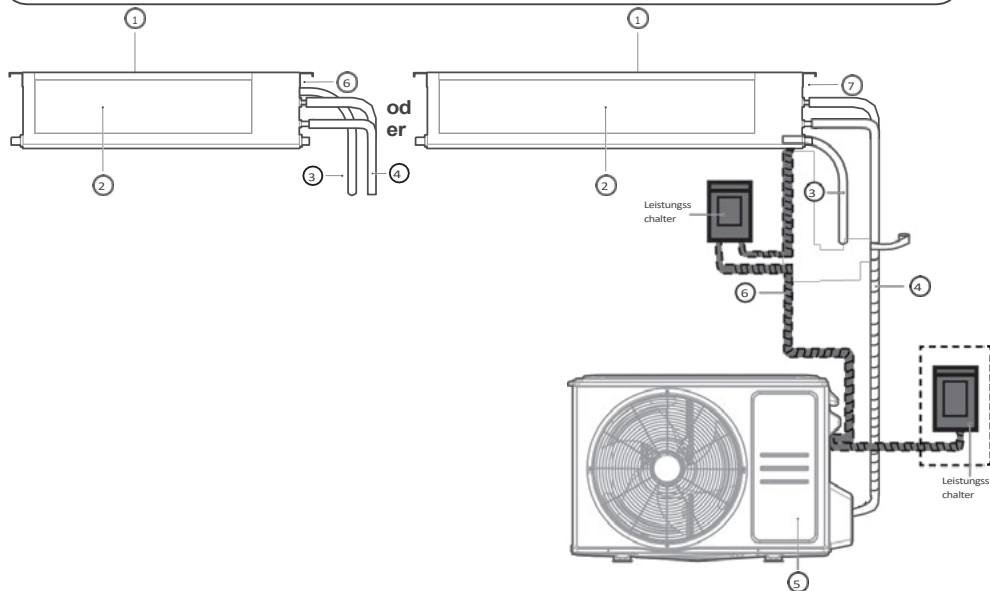

① Lufterlass

② Luftauslass

③ Ablaufrohr

④ Verbindungsrohr

⑤ Außengerät

⑥ Elektrischer Schaltschrank

Installieren Sie das Innengerät

1

Wählen Sie den Installationsort

HINWEIS

Bevor Sie das Innengerät installieren, müssen Sie einen geeigneten Standort auswählen. Die folgenden Standards helfen Ihnen bei der Auswahl eines geeigneten Standorts für das Gerät.

Geeignete Aufstellungsorte erfüllen die folgenden Kriterien:



Es ist ausreichend Platz für die Installation und Wartung vorhanden.

Es ist ausreichend Platz für den Anschluss der Rohrleitungen und Abflussrohre vorhanden.



Es gibt keine direkte Strahlung von Heizgeräten.



Der Lufteinlass und -auslass sind nicht blockiert.

Der Luftstrom kann den gesamten Raum ausfüllen.



Die Decke ist horizontal und ihre Struktur kann das Gewicht des Innengeräts tragen.

In Nordamerika gelten Modelle mit einer Kühlleistung von 9000 Btu bis 18000 Btu nur für einen Raum.

Installieren Sie das Gerät NICHT an folgenden Orten:

- Gebiete mit Ölbohrungen oder Fracking
- Küstengebiete mit hohem Salzgehalt in der Luft
- Gebiete mit ätzenden Gasen in der Luft, wie z. B. heiße Quellen
- Bereiche mit Stromschwankungen, wie z. B. Fabriken

- Geschlossene Räume, z. B. Schränke
- Küchen, in denen Erdgas verwendet wird
- Bereiche mit starken elektromagnetischen Wellen
- Bereiche, in denen brennbare Materialien oder Gase gelagert werden
- Räume mit hoher Luftfeuchtigkeit, wie Badezimmer oder Waschküchen

Installationsort

Der Abstand zwischen den montierten Innengeräten muss den in der folgenden Abbildung dargestellten Spezifikationen entsprechen.

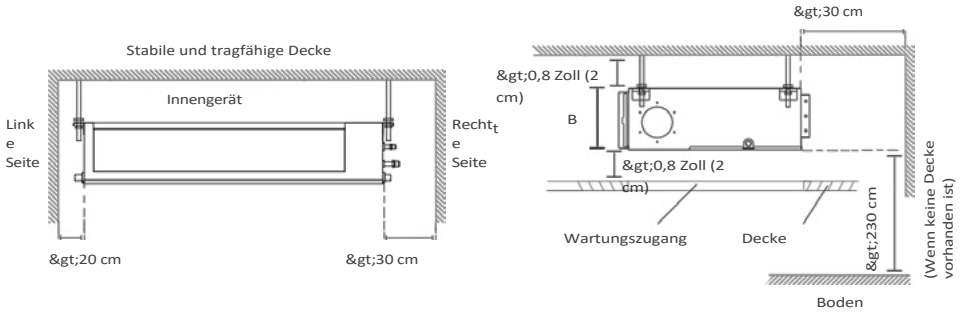

Wartungsraum

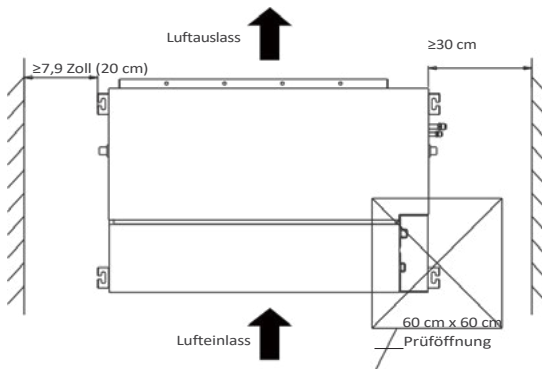

- 3.1. Die Position der vier Befestigungsschraubenlöcher an der Decke entnehmen Sie bitte den folgenden Abbildungen. Markieren Sie unbedingt die Stellen, an denen Sie die Löcher für die Deckenhaken bohren werden.

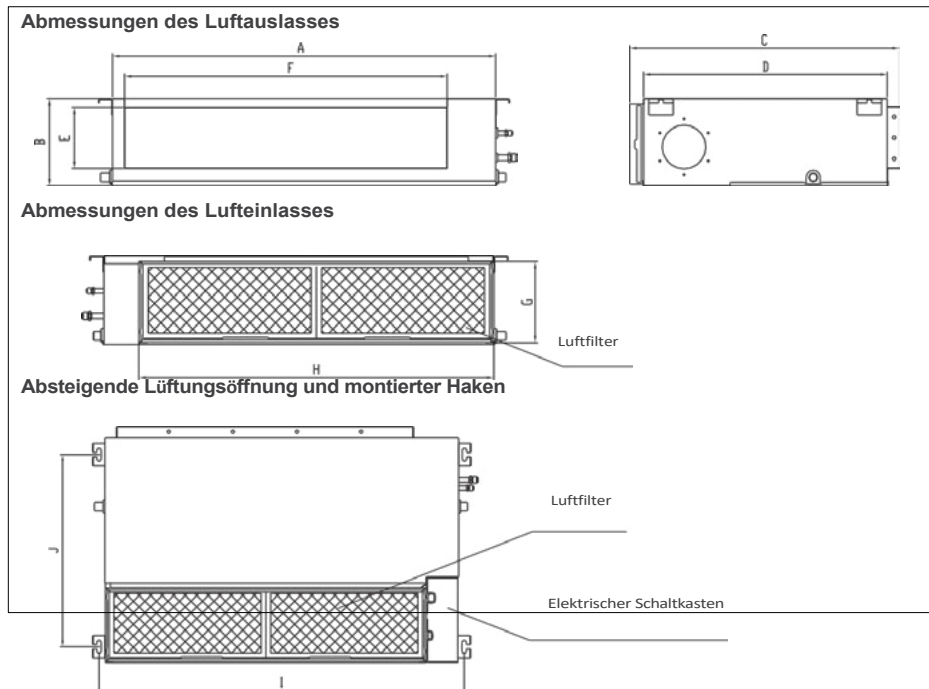

(Einheit: mm/Zoll)

MODELL (Btu/h)	Außenabmessungen				Größe der Luftaustrittsöffnung		Größe der Lufrückführöffnung		Größe der Befestigungslasche	
	A	B	C	D	E	F	G	H	I	J
9K/12K	700/27,6	200/7,9	506/19,9	450/17,7	152/6,0	537/21,1	186/7,3	599/23,6	741/29,2	360/14,2
18K	1010/39,8	200/7,9	506/19,9	450/17,7	152/6,0	847/33,3	186/7,3	909/35,8	1051/41,4	360/14,2

Hinweis: Die Angabe 18k in der obigen Tabelle gilt nicht für europäische Modelle.

3.2 Richtlinien für die Installation von Deckenbolzen

1) Holz

Die Befestigungslöcher für den oberen Schaumstoff dienen zur Befestigung von zusätzlichen Positionierungsschrauben (wenn der Schaumstoff beschädigt ist, muss der Abstand zwischen den tatsächlichen Hebeösen dem Standard entsprechen).

Legen Sie die Holzhalterung quer über den Dachbalken und bringen Sie dann die Hängeschrauben an.

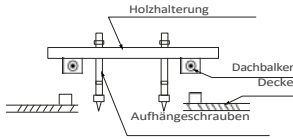

2) Neue Betonziegel

Schraubenbolzen einlegen oder einbetten.

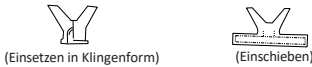

3) Original-Betonziegel

Verwenden Sie eine Einbettungsschraube, einen Topf und einen Stabgurt.

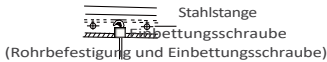

4) Stahl-Dachbalkenkonstruktion

1. Installieren und verwenden Sie den tragenden Stahlwinkel.

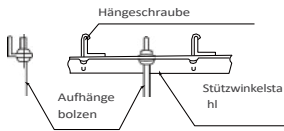

VORSICHT

Das Gehäuse des Geräts muss vollständig mit der Öffnung ausgerichtet sein. Vergewissern Sie sich, dass das Gerät und die Öffnung die gleiche Größe haben, bevor Sie fortfahren.

2. Installieren und montieren Sie Rohre und Kabel, nachdem Sie die Installation des Hauptkörpers abgeschlossen haben. Legen Sie bei der Auswahl des Startpunkts die Richtung der zu verlegenden Rohre fest. Richten Sie insbesondere bei Deckenkonstruktionen die Kältemittelleitungen, Abflussrohre sowie Innen- und Außenleitungen vor der Montage des Geräts an ihren Anschlusspunkten aus.
3. Hängeschrauben montieren.
 - Schneiden Sie den Dachbalken ab.
 - Verstärken Sie die Stelle, an der der Schnitt vorgenommen wurde. Verfestigen Sie den Dachbalken.
4. Nachdem Sie einen Installationsort ausgewählt haben, richten Sie die Kältemittelleitungen, Abflussleitungen sowie Innen- und Außenkabel vor der Montage des Geräts an ihren Anschlusspunkten aus.
5. Bohren Sie 4 Löcher mit einer Tiefe von 10 cm (4") an den Positionen der Deckenhaken in der Innendecke. Achten Sie darauf, den Bohrer in einem Winkel von 90° zur Decke zu halten.
6. Befestigen Sie die Schraube mit den mitgelieferten Unterlegscheiben und Muttern.
7. Befestigen Sie die vier Aufhängebolzen.
8. Montieren Sie das Innengerät mit mindestens zwei Personen, um es anzuheben und zu sichern. Führen Sie die Aufhängebolzen in die Aufhängelöcher des Geräts ein. Befestigen Sie sie mit den mitgelieferten Unterlegscheiben und Muttern.

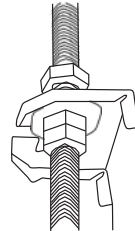

9. Befestigen Sie das Innengerät mit einem Block an den Aufhängeschrauben. Richten Sie das Innengerät mit einer Wasserwaage waagrecht aus, um Undichtigkeiten zu vermeiden.

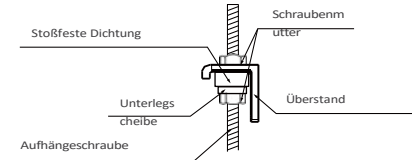

HINWEIS: Vergewissern Sie sich, dass die Mindestneigung des Abflusses mindestens 1/100 beträgt.

4 Installation von Kanälen und Zubehör

1. Installieren Sie den Filter (optional) entsprechend der Größe des Lufteinlasses.
2. Befestigen Sie die Stoffverbindung zwischen Gehäuse und Kanal.
3. Der Lufteinlass- und der Luftauslasskanal sollten weit genug voneinander entfernt sein, um einen Luftkurzschluss zu vermeiden.
4. Schließen Sie den Kanal gemäß der folgenden Abbildung an:

■ Deckenmontage

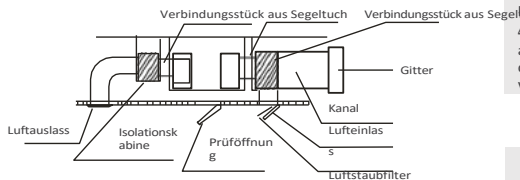

HINWEIS:

1. Die Mindestlänge des Kanals sollte mehr als 1 m betragen und mit Schrauben am Lufteinlass und -auslass befestigt werden (gilt für Geräte, bei denen der Lufteinlass- und -auslassfilter nicht mit Schrauben befestigt ist) oder der Lufteinlass und -auslass muss mit einem Gitter ausgestattet sein, das mit Schrauben am Luftkanal befestigt werden muss.
2. Legen Sie das Gewicht des Verbindungskanals nicht auf das Innengerät.
3. Verwenden Sie beim Anschließen des Kanals eine nicht trennbare Stoffverbindung, um Vibrationen zu vermeiden.
4. Um Kondenswasserbildung zu vermeiden, muss der Kanal außen mit Isolierschaum ummantelt werden. Auf Wunsch des Endnutzers kann eine interne Kanalunterlage hinzugefügt werden, um Geräusche zu reduzieren.

⚠ VORSICHT

Stellen Sie sicher, dass nach der Installation kein Körperteil mit den internen Komponenten des Geräts in Berührung kommen kann.

5 Filterinstallation

1. Entfernen Sie die Lüftungsblende und den Flansch.

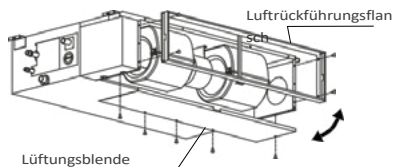

Biegen Sie die hintere Lüftungsblende entlang der gepunkteten Linie um 90 Grad zu einer abfallenden Lüftungsblende (bei einigen Modellen).

2. Ändern Sie die Befestigungspositionen der Lüftungsplatte und des Lüftungsflansches.
3. Setzen Sie das Filtergitter bei der Installation wie in der folgenden Abbildung gezeigt in den Flansch ein.

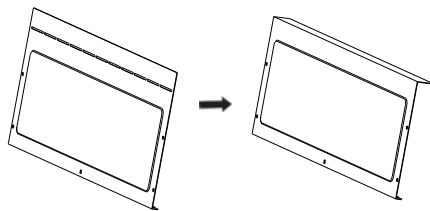
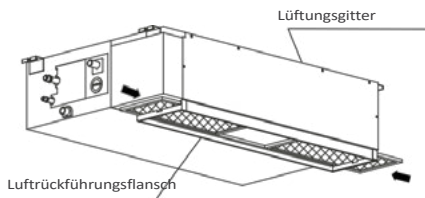

Oder

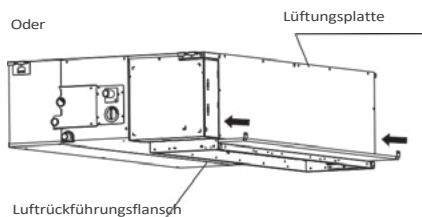

HINWEIS: Alle Abbildungen in dieser Anleitung dienen nur zu Demonstrationszwecken. Das von Ihnen gekaufte Klimagerät kann sich in seinem Design geringfügig unterscheiden, obwohl es eine ähnliche Form aufweist.

Abmessung:

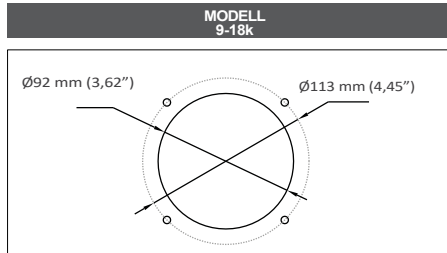
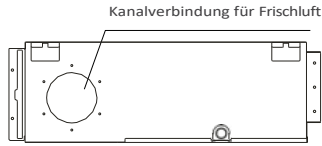

(Die hintere Lüftungsplatte dient als Beispiel)

1) Wartung des Motors:

1. Entfernen Sie die Lüftungsblende.
2. Nehmen Sie das Gebläsegehäuse ab.
3. Nehmen Sie den Motor ab.

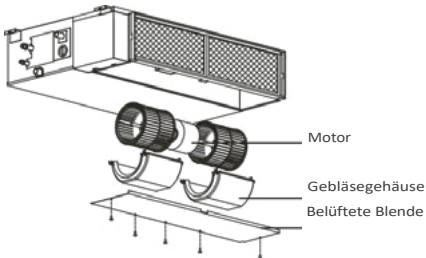

2) Wartung der Pumpe:

1. Entfernen Sie die vier Schrauben der Ablaufpumpe.
2. Ziehen Sie den Stecker der Stromversorgung der Pumpe und das Kabel des Wasserstandsschalters ab.
3. Nehmen Sie die Pumpe ab.

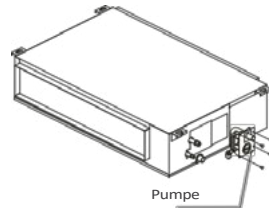

1. Bestimmen Sie die Position der Wandbohrung anhand der Position des Außengeräts.
2. Bohren Sie mit einem 65 mm (2,5 Zoll) oder 90 mm (3,54 Zoll) (je nach Modell)Kernbohrer ein Loch in die Wand. Achten Sie darauf, dass das Loch in einem leichten Abwärtswinkel gebohrt wird, sodass das äußere Ende des Lochs etwa 12 mm (0,5 Zoll) tiefer liegt als das Ende im Innenbereich um etwa 12 mm (0,5 Zoll) tiefer liegt. Dadurch wird ein ordnungsgemäßer Wasserabfluss gewährleistet.
3. Setzen Sie die Schutzmanschette in das Loch ein. Diese schützt die Ränder des Lochs und hilft, es nach Abschluss der Installation abzudichten.

⚠ VORSICHT

Achten Sie beim Bohren des Lochs in die Wand darauf, dass Sie keine Kabel, Rohrleitungen und andere empfindliche Komponenten beschädigen.

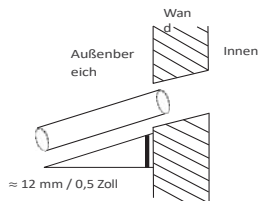

Das Abflussrohr dient dazu, Wasser aus dem Gerät abzuleiten. Eine unsachgemäße Installation kann zu Schäden am Gerät und am Eigentum führen.

⚠ VORSICHT

- Isolieren Sie alle Rohrleitungen, um Kondensation zu verhindern, die zu Wasserschäden führen könnte.
- Wenn das Abflussrohr verbogen oder falsch installiert ist, kann Wasser austreten und eine Fehlfunktion des Wasserstandsschalters verursachen.
- Im HEAT-Modus leitet das Außengerät Wasser ab. Stellen Sie sicher, dass der Ablaufschlauch an einer geeigneten Stelle platziert ist, um Wasserschäden und ein Verrutschen zu vermeiden.
- Ziehen Sie **NICHT** mit Gewalt am Abflussrohr. Dies könnte zu einer Trennung führen.

HINWEIS ZUM KAUF VON ROHREN

Für die Installation ist ein Polyethylenrohr (Außendurchmesser = 3,7–3,9 cm, Innendurchmesser = 3,2 cm) erforderlich, das Sie in Ihrem örtlichen Baumarkt oder Fachgeschäft erhalten.

Installation des Innenabflussrohrs

Installieren Sie das Abflussrohr wie in der folgenden Abbildung dargestellt.

1. Decken Sie das Abflussrohr mit einer Wärmeisolierung ab, um Kondensation und Leckagen zu vermeiden.
2. Befestigen Sie den Auslass des Ablaufschlauchs am Auslassrohr des Geräts. Umhüllen Sie den Auslass des Schlauchs und befestigen Sie ihn mit einer Rohrschelle.

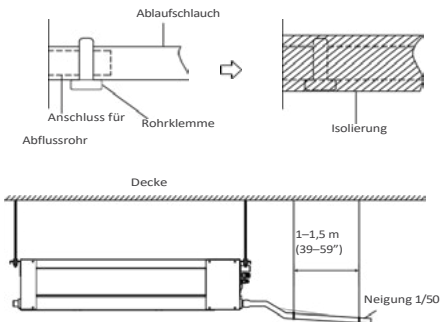

HINWEIS ZUR INSTALLATION DES ABFLUSSROHRS

- Bei Verwendung eines verlängerten Abflussrohrs sichern Sie die Verbindung im Innenbereich mit einem zusätzlichen Schutzrohr. Dadurch wird ein Lösen verhindert.
- Das Abflussrohr sollte ein Gefälle von mindestens 1:50 aufweisen, damit kein Wasser in die Klimaanlage zurückfließen kann.
- Um ein Durchhängen des Rohrs zu verhindern, bringen Sie alle 1 bis 1,5 m (39 bis 59 Zoll) Aufhängedrähte an. Wenn der Auslass des Abflussrohrs höher als die Pumpverbindung des Geräts ist, verwenden Sie ein Heberrohr für den Auslass des Innengeräts. Das Heberrohr darf nicht höher als 70 cm (27,6") von der Deckenplatte installiert werden. Der Abstand zwischen dem Gerät und dem Heberrohr muss weniger als 20 cm (7,9") betragen. Eine falsche Installation kann dazu führen, dass Wasser in das Gerät zurückfließt und es zu Überschwemmungen kommt. Um Luftblasen zu vermeiden, halten Sie den Ablaufschlauch waagrecht oder leicht nach oben geneigt (<75 mm / 3").

Installation des Abflussrohrs bei Geräten mit Pumpe

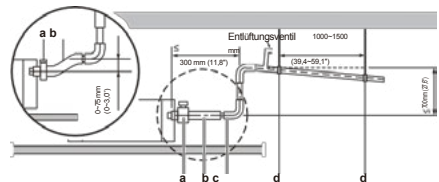

- a Metallklemme (Zubehör)
- b Ablaufschlauch (Zubehör)
- c Steigendes Abflussrohr (Vinylrohr mit einem Nenndurchmesser von 25 mm (0,98") und einem Außendurchmesser von 32 mm (1,26")) (vor Ort bereitzustellen)
- d Aufhängestangen (vor Ort zu beschaffen)

HINWEIS: Wenn Sie mehrere Abflussrohre anschließen, installieren Sie die Rohre wie abgebildet.

Geräte mit Pumpe



Geräte ohne Pumpe

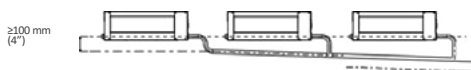

3. Führen Sie den Ablaufschlauch durch die Wandöffnung. Stellen Sie sicher, dass das Wasser an einen sicheren Ort abfließt, wo es keine Wasserschäden oder Rutschgefahr verursacht.

HINWEIS: Der Abfluss sollte mindestens 5 cm über dem Boden liegen. Wenn er den Boden berührt, kann das Gerät verstopfen und Fehlfunktionen verursachen. Wenn Sie das Wasser direkt in die Kanalisation leiten, stellen Sie sicher, dass der Abfluss mit einem U- oder S-Rohr ausgestattet ist, um Gerüche aufzufangen, die sonst zurück ins Haus gelangen könnten.

Drainagetest

Überprüfen Sie, ob das Abflussrohr frei ist. Dieser Test sollte bei Neubauten vor dem Verlegen der Decke durchgeführt werden.

Einheiten ohne Pumpe.

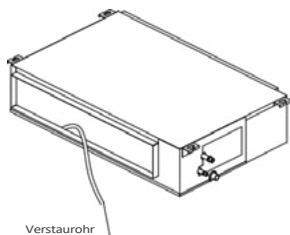

Füllen Sie die Wasserwanne mit 2 Litern Wasser. Überprüfen Sie, ob das Abflussrohr frei ist.

Geräte mit Pumpe.

1. Entfernen Sie die Testabdeckung. Füllen Sie die Wasserwanne mit 2 Litern Wasser.

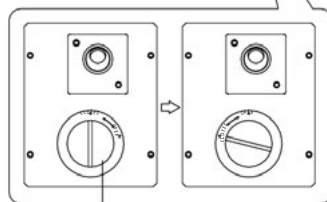
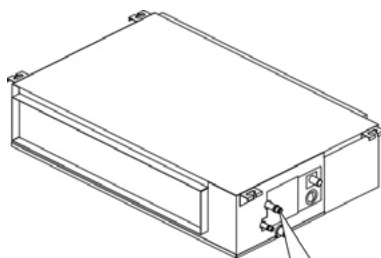

Testkappe

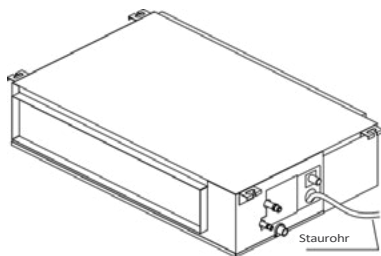

2. Schalten Sie das Gerät im Modus „KÜHLEN“ ein. Sie hören die Ablaufpumpe. Überprüfen Sie, ob das Wasser ordnungsgemäß abfließt (je nach Länge des Abflussrohrs kann es zu einer Verzögerung von 1 Minute kommen). Überprüfen Sie, ob Wasser aus den Verbindungsstellen austritt.
3. Schalten Sie die Klimaanlage aus und setzen Sie die Kappe wieder auf.

Installieren Sie Ihr Außengerät

1

Wählen Sie den Aufstellungsort

HINWEIS : VOR DER INSTALLATION

Bevor Sie das Außengerät installieren, müssen Sie einen geeigneten Standort auswählen. Die folgenden Standards helfen Ihnen bei der Auswahl eines geeigneten Standorts für das Gerät.

Geeignete Aufstellungsorte erfüllen die folgenden Standards:

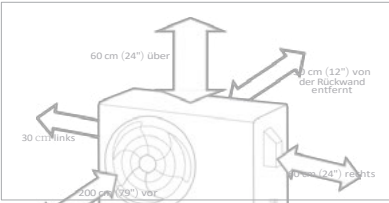

Gute Luftzirkulation und Belüftung.



Stabile und solide – das Der Standort muss das Gerät tragen können und darf nicht vibrieren.



Geräuschentwicklung des Geräts andere Personen nicht stört.



Langfristig



- Erfüllt alle räumlichen Anforderungen, die in der Installationsanleitung (von) (längerer) (Zeitraum) angegeben sind. Wenn Schneefall zu erwarten ist, beachten Sie Platzanforderungen oben.
- Geschützt (von) direkter Sonneneinstrahlung oder Regen.
- Geeignete Maßnahmen zur Verhinderung von Eisanschmelze und Beschädigung der Spule.

HINWEIS Installieren Sie das Gerät gemäß den örtlichen Vorschriften und Bestimmungen, die sich von Region zu Region leicht abweichend.

VORSICHT:

BESONDERE HINWEISE FÜR EXTREME WETTERBEDINGUNGEN

Wenn das Gerät starkem Wind ausgesetzt ist:

Installieren Sie das Gerät so, dass der Luftauslassventilator in einem Winkel von 90° zur Windrichtung steht. Errichten Sie bei Bedarf eine Barriere vor dem Gerät, um es vor extrem starken Winden zu schützen. Siehe Abbildungen unten.

Wenn das Gerät häufig starkem Regen oder Schnee ausgesetzt ist:

Errichten Sie einen Schutz über dem Gerät, um es vor Regen oder Schnee zu schützen. Achten Sie darauf, den Luftstrom um das Gerät herum nicht zu behindern.

Wenn das Gerät häufig salzhaltiger Luft ausgesetzt ist (Meeresnähe):

Verwenden Sie ein Außengerät, das speziell für Korrosionsbeständigkeit ausgelegt ist.

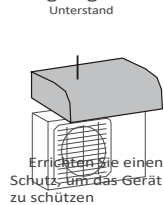
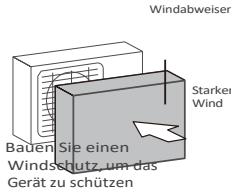
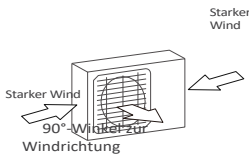

Installieren Sie das Gerät NICHT an folgenden Orten:

- In der Nähe von Hindernissen, die die Luftein- und -auslässe blockieren.
- In der Nähe von Tieren oder Pflanzen, die durch die Abgabe heißer Luft Schaden nehmen könnten.
- An einem Ort, der großen Staubmengen ausgesetzt ist.
- In der Nähe einer öffentlichen Straße, in belebten Bereichen oder an Orten, an denen der Geräuschpegel des Geräts andere stören könnte.
- In der Nähe von Quellen brennbarer Gase.
- An einem Ort, der übermäßig salzhaltiger Luft ausgesetzt ist.

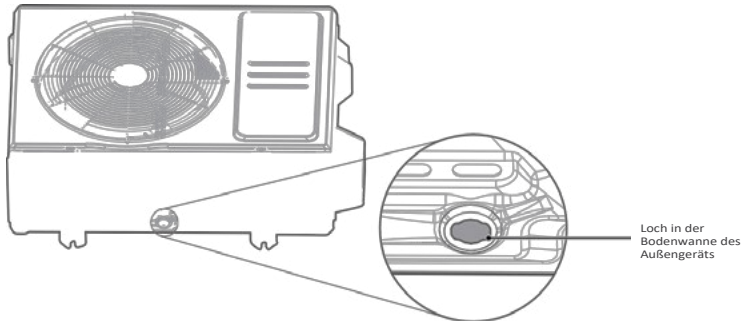

Schritt 1:

Suchen Sie die Öffnung in der Bodenwanne des Außengeräts.

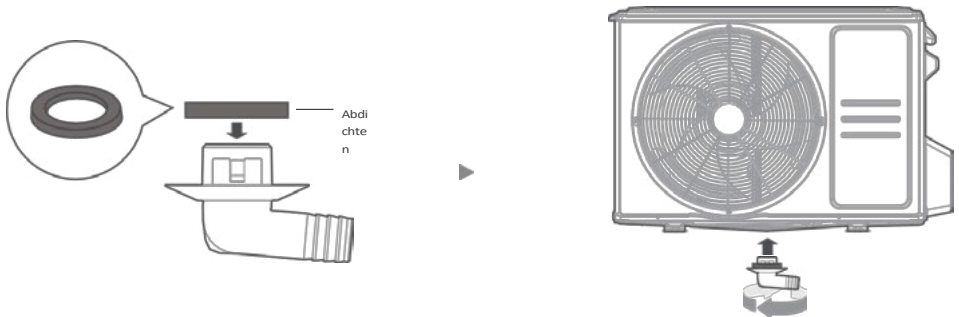

Schritt 2:

- Setzen Sie die Gummidichtung auf das Ende des Abflusstutzens, der mit dem Außengerät verbunden wird.
- Stecken Sie die Ablaufverbindung in die Öffnung in der Bodenwanne des Geräts. Die Ablaufverbindung rastet ein.
- Schließen Sie eine Ablaufschlauchverlängerung (nicht im Lieferumfang enthalten) an die Ablaufverbindung an, um das Wasser während des Heizbetriebs aus dem Gerät abzuleiten.

! IN KALTEN KLIMAZONEN

Stellen Sie in kalten Klimazonen sicher, dass der Ablaufschlauch so senkrecht wie möglich verläuft, um einen schnellen Wasserablauf zu gewährleisten. Wenn das Wasser zu langsam abfließt, kann es im Schlauch gefrieren und das Gerät überfluten.

⚠️ WARNUNG

BEIM BOHREN IN BETON WIRD DAS TRAGEN EINER AUGENSCHUTZBRILLE EMPFOHLEN.

- Die Außeneinheit kann mit einer Schraube (M10) am Boden oder an einer Wandhalterung verankert werden. Bereiten Sie die Installationsbasis der Einheit gemäß den unten angegebenen Abmessungen vor.
- Nachfolgend finden Sie eine Liste der verschiedenen Außenaggregatgrößen und der Abstände zwischen ihren Befestigungsfüßen. Bereiten Sie die Installationsbasis des Geräts gemäß den unten angegebenen Abmessungen vor.

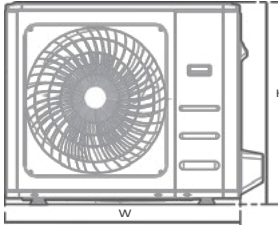
Typen und Spezifikationen der Außengeräte (Split-Typ-Außengerät)

Vorderansicht

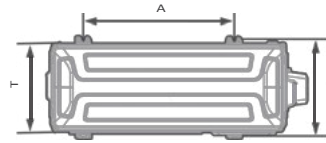

Obenansicht

(Einheit: mm/Zoll)

Abmessungen Außengerät B x H x T	Montageabmessungen	
	Abstand A	Abstand B
770 x 555 x 300 (30,3 x 21,8 x 11,8)	487 (19,2)	298 (11,7)
765 x 555 x 303 (30,1 x 21,8 x 11,9)	452 (17,8)	286 (11,3)
805 x 554 x 330 (31,7 x 21,8 x 12,9)	511 (20,1)	317 (12,5)
890 x 673 x 342 (35 x 26,5 x 13,46)	663 (26,1)	354 (13,94)

Reiheninstallation

Die Beziehungen zwischen H, A und L sind wie folgt.

	L	A
L ≤ H	L ≤ 1/2H	25 cm / 9,8" oder mehr
	1/2H < L ≤ H	30 cm / 11,8" oder mehr
L > H	Kann nicht installiert werden	

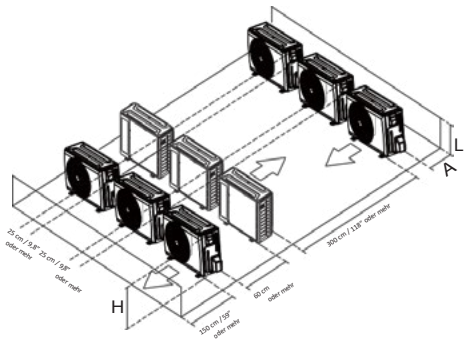
**HINWEIS**

H: Höhe des Geräts

L: Höhe der Wand hinter dem Gerät A:

Abstand zwischen Gerät und Wand

KÄLTEMITTELEITUNGEN ANSCHLUSS VON

Achten Sie beim Anschließen der Kältemittelleitungen darauf, dass **KEINE** anderen Substanzen oder Gase als das angegebene Kältemittel in das Gerät gelangen. Das Vorhandensein anderer Gase oder Substanzen verringert die Leistung des Geräts und kann zu einem ungewöhnlich hohen Druck im Kühlkreislauf führen. Dies kann Explosionen und Verletzungen verursachen.

Hinweise zur Rohrlänge und -höhe

Maximale Länge und Fallhöhe je nach Modell (Einheit: m/ft.)

Modelltyp	Leistung (Btu/h)	Länge der Rohrleitungen	Maximale Fallhöhe
Nordamerika, Australien und die EU-Frequenz Umwandlung getrennter Typ	$\leq 15K$	25/82	10/32,8
	$\geq 15K$ <math>\leq 18K</math>	30/98,4	20/65,6
Andere Split-Typen	9-12K	15/49	8/26
	18K	25/82	15/49

Stellen Sie sicher, dass die Länge der Kältemittelleitung, die Anzahl der Biegungen und die Fallhöhe zwischen Innen- und Außengerät den Anforderungen in der nebenstehenden Tabelle entsprechen:

VORSICHT

Ölabscheider

Wenn Öl in den Kompressor des Außengeräts zurückfließt, kann dies zu einer Flüssigkeitsverdichtung oder einer Verschlechterung des Ölrückflusses führen. Ölabscheider in den steigenden Gasleitungen können dies verhindern. Alle 6 m (20 ft) der vertikalen Saugleitung sollte ein Ölabscheider installiert werden (<math>< 36000 \text{ Btu/h-Gerät}</math>).

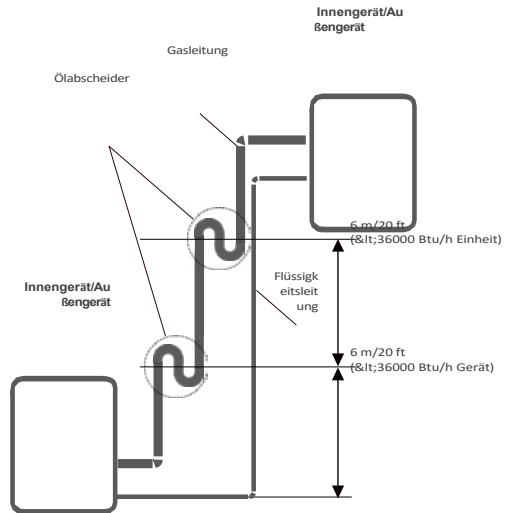

⚠ VORSICHT

- Die Abzwegleitung muss horizontal installiert werden. Ein Winkel von mehr als 10° kann zu Fehlfunktionen führen.
- Installieren **Sie** die Verbindungsleitung erst, wenn sowohl das Innen- als auch das Außengerät installiert sind.
- Isolieren Sie sowohl die Gas- als auch die Flüssigkeitsleitung, um Kondensation zu vermeiden.

Schritt 1: Rohre schneiden

Achten Sie bei der Vorbereitung der Kältemittelleitungen besonders darauf, diese ordnungsgemäß zu schneiden und zu biegen. Dadurch wird ein effizienter Betrieb gewährleistet und der zukünftige Wartungsaufwand minimiert.

- Messen Sie den Abstand zwischen dem Innen- und Außengerät.
 - Schneiden Sie die Leitung mit einem Rohrschneider
 - etwas länger als die gemessene Entfernung.
- Achten Sie darauf, dass das Rohr in einem
- perfekten 90°-Winkel geschnitten ist.

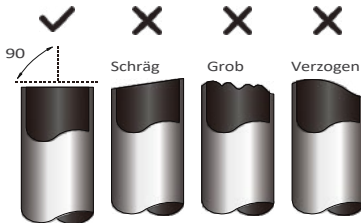

💡 VERFORMEN SIE DAS ROHR BEIM SCHNEIDEN NICHT

Achten Sie besonders darauf, das Rohr beim Schneiden nicht zu beschädigen, das Rohr beim Schneiden nicht zu beschädigen, zu verbeulen oder zu verformen. Dies würde die Heizleistung drastisch verringern.

Schritt 2: Entfernen Sie Grate

Grate können die Luftdichtheit der Kältemittelleitungsverbindung beeinträchtigen. Sie müssen vollständig entfernt werden.

- Halten Sie das Rohr in einem nach unten gerichteten Winkel, um zu verhindern, dass Grate in das Rohr fallen.
- Entfernen Sie mit einem Reibahle oder einem Entgratungswerkzeug alle Grate vom Schnittbereich des Rohrs.

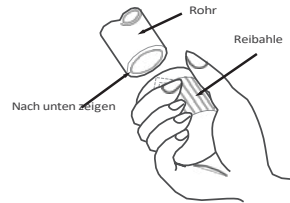

Schritt 3: Rohrenden aufweiten

Das richtige Aufweiten ist für eine luftdichte Abdichtung unerlässlich.

- Entfernen Sie Grate vom abgeschnittenen Rohr und versiegeln Sie die Enden mit PVC-Band, um zu verhindern, dass Fremdkörper in das Rohr gelangen.
- Umhüllen Sie das Rohr mit Isoliermaterial.
- Setzen Sie Flanschmuttern an beiden Enden des Rohrs auf. Achten Sie darauf, dass sie in die richtige Richtung zeigen, da Sie sie nach dem Bördeln nicht mehr aufsetzen oder ihre Richtung ändern können.

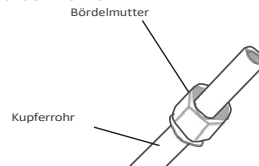

- Entfernen Sie das PVC-Band von den Rohrenden, wenn Sie mit dem Bördeln beginnen möchten.

- Klemmen Sie die Bördelung am Ende des Rohrs fest. Das Ende des Rohrs muss über die Bördelform hinausragen.

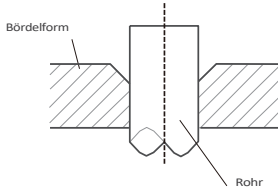

- Setzen Sie das Bördelwerkzeug auf die Form.
- Drehen Sie den Griff des Bördelwerkzeugs im Uhrzeigersinn, bis das Rohr vollständig gebördelt ist.

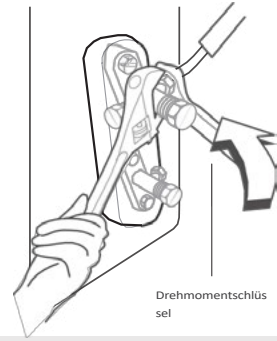

ROHRVERLÄNGERUNG ÜBER DIE FLANSCHFORM HINAUS

Rohrlehre	Anzugsmoment (Einheit: mm/Zoll)	Flanschabmessung (A) (Einheit: mm/Zoll)		Flanschform
		Min.	Max.	
∅ 6.35 (∅ 1/4")	18-20 N.m (180-200 kgf.cm)	8.4/0.33	8.7/0.34	
∅ 9.52 (∅ 3/8")	32-39 N.m (320-390 kgf.cm)	13.2/0.52	13.5/0.53	
∅ 12.7 (∅ 1/2")	49-59 N.m (490-590 kgf.cm)	16.2/0.64	16.5/0.65	
∅ 16 (∅ 5/8")	57-71 N.m (570-710 kgf.cm)	19.2/0.76	19.7/0.78	

- Entfernen Sie das Bördelwerkzeug und die Bördelform und überprüfen Sie das Rohrende auf Risse und gleichmäßige Bördelung.

Schritt 4: Rohre anschließen

Verbinden Sie zuerst die Kupferrohre mit dem Innengerät und dann mit dem Außengerät. Verbinden Sie zuerst das Niederdruckrohr und dann das Hochdruckrohr.

- Tragen Sie beim Anschließen der Überwurfmutter eine dünne Schicht Kältemittelöl auf die aufgeweiteten Enden der Rohre auf.
- Richten Sie die Mitte der beiden zu verbindenden Rohre aus.
- Ziehen Sie die Bördelmutter mit der Hand fest an.
- Greifen Sie mit einem Schraubenschlüssel die Mutter am Geräteschlauch.
- Halten Sie die Mutter fest und ziehen Sie die Bördelmutter mit einem Drehmomentschlüssel gemäß den Drehmomentwerten in der obigen Tabelle fest.

HINWEIS

Verwenden Sie sowohl einen Schraubenschlüssel als auch einen Drehmomentschlüssel, wenn Sie Rohre an das Gerät anschließen oder davon trennen.

⚠ VORSICHT

Achten Sie darauf, die Rohrleitung mit Isoliermaterial zu umwickeln. Direkter Kontakt mit der blanken Rohrleitung kann zu Verbrennungen oder Erfrierungen führen.

- Stellen Sie sicher, dass das Rohr ordnungsgemäß abgeschlossen ist. Zu festes Anziehen kann die Glocke beschädigen, zu lockeres Anziehen kann zu Undichtigkeiten führen.

💡 HINWEIS

MINDESTBIEGERADIUS

Biegen Sie das Rohr vorsichtig in der Mitte gemäß der folgenden Abbildung.

Biegen Sie das Rohr NICHT um mehr als 90° oder mehr als dreimal.



Mindestradius 10 cm (3,9")

- Nachdem Sie die Kupferrohre an das Innengerät angeschlossen haben, umwickeln Sie das Stromkabel, das Signalkabel und die Rohrleitungen gemeinsam mit Bindungsband.

💡 HINWEIS

Verwickeln Sie das Signalkabel NICHT mit anderen Kabeln. Wenn Sie diese Teile zusammenbündeln, verwickeln oder kreuzen Sie das Signalkabel nicht mit anderen Kabeln.

VORSICHTSMASSNAHMEN BEI DER VERKABELUNG

WARNUNG

LESEN SIE DIESE WARNHINWEISE, BEVOR SIE ELEKTROARBEITEN DURCHFÜHREN.

- Alle Verkabelungen müssen den örtlichen und nationalen Elektrovorschriften und -bestimmungen entsprechen und von einem zugelassenen Elektriker installiert werden.
- Alle elektrischen Anschlüsse müssen gemäß dem elektrischen Anschlussplan vorgenommen werden, der sich auf den Bedienfeldern der Innen- und Außengeräte befindet.
- Wenn ein ernsthaftes Sicherheitsproblem mit der Stromversorgung vorliegt, stellen Sie die Arbeit sofort ein. Erläutern Sie dem Kunden Ihre Gründe und lehnen Sie die Installation des Geräts ab, bis das Sicherheitsproblem ordnungsgemäß behoben ist.
- Die Netzspannung sollte zwischen 90 und 110 % der Nennspannung liegen. Eine unzureichende Stromversorgung kann zu Fehlfunktionen, Stromschlägen oder Bränden führen.
- Die Installation eines externen Überspannungsschutzes am Außen-Trennschalter wird empfohlen.
- Bei Anschluss an eine feste Verkabelung muss ein Schalter oder Leistungsschalter, der alle Pole trennt und einen Kontaktabstand von mindestens 3 mm (1/8 Zoll) aufweist, in die feste Verkabelung integriert werden. Der qualifizierte Techniker muss einen zugelassenen Leistungsschalter oder Schalter verwenden.
- Schließen Sie das Gerät nur an einen einzelnen Abzweigstromkreis an. Schließen Sie kein anderes Gerät an diese Steckdose an.
- Achten Sie darauf, dass die Klimaanlage ordnungsgemäß geerdet ist.
- Alle Kabel müssen fest angeschlossen sein. Lose Verkabelungen können zu einer Überhitzung der Klemmen führen, was zu Fehlfunktionen des Produkts und möglicherweise zu einem Brand führen kann.
- Achten Sie darauf, dass die Kabel nicht mit den Kältemittelleitungen, dem Kompressor oder anderen beweglichen Teilen im Gerät in Berührung kommen oder daran anliegen.
- Wenn das Gerät über eine elektrische Zusatzheizung verfügt, muss diese mindestens 1 Meter (40 Zoll) von brennbaren Materialien entfernt installiert werden.
- Um einen Stromschlag zu vermeiden, berühren Sie die elektrischen Komponenten niemals unmittelbar nach dem Ausschalten der Stromversorgung. Warten Sie nach dem Ausschalten der Stromversorgung immer mindestens 10 Minuten, bevor Sie die elektrischen Komponenten berühren.
- Achten Sie darauf, dass sich Ihre elektrischen Leitungen nicht mit Ihren Signalleitungen kreuzen. Dies kann zu Verzerrungen, Störungen oder
- möglicherweise zu Schäden an den Leiterplatten führen.
- Es dürfen keine anderen Geräte an denselben Stromkreis angeschlossen werden.
- Schließen Sie zuerst die Außenkabel und dann die Innenkabel an.

WARNUNG

SCHALTEN SIE VOR DER DURCHFÜHRUNG VON ELEKTRO- ODER VERKABELUNGSARBEITEN DIE HAUPTSTROMVERSORGUNG DES SYSTEMS AUS.

HINWEIS ZUM LUFT-SCHALTER

Wenn der maximale Strom der Klimaanlage mehr als 16 A beträgt, muss ein Luftschalter oder ein Fehlerstromschutzschalter mit Schutzvorrichtung verwendet werden (separat zu erwerben). Wenn der maximale Strom der Klimaanlage weniger als 16 A beträgt, muss das Netzkabel der Klimaanlage mit einem Stecker (separat zu erwerben). In Nordamerika muss das Gerät gemäß den Anforderungen von NEC und CEC verkabelt werden.

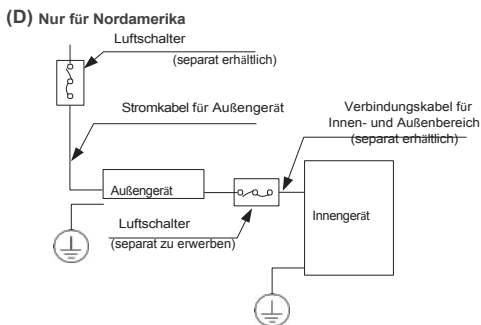
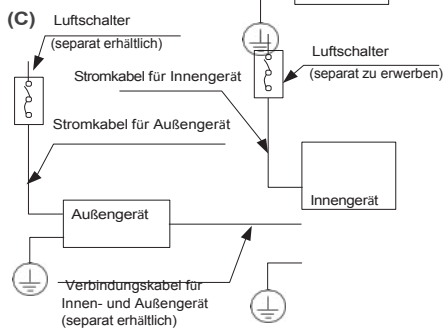
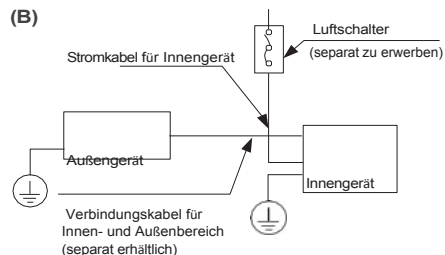
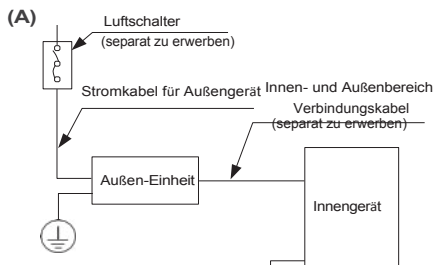

HINWEIS: Die Abbildungen dienen nur zur Veranschaulichung. Ihr Gerät kann geringfügig davon abweichen. Es gilt die tatsächliche Form.

VERKABELUNG DER AUSSENGERÄTE

⚠️ WARNUNG

Schalten Sie vor allen Elektro- oder Verkabelungsarbeiten die Hauptstromversorgung des Systems aus.

1. Bereiten Sie das Kabel für den Anschluss vor
 - a. Sie müssen zunächst die richtige Kabelgröße auswählen. Verwenden Sie unbedingt H07RN-F-Kabel.

HINWEIS: Wählen Sie in Nordamerika den Kabeltyp gemäß den örtlichen elektrischen Vorschriften und Bestimmungen.

Mindestquerschnittsfläche von Strom- und Signalkabel (als Referenz)

Nennstrom des Geräts (A)	Nennquerschnittsfläche (mm ²)
> 3 und ≤ 6	0,75
> 6 und ≤ 10	1
> 10 und ≤ 16	1,5
> 16 und ≤ 25	2,5
> 25 und ≤ 32	4
> 32 und ≤ 40	6

WÄHLEN SIE DIE RICHTIGE KABELGRÖSSE

Die Größe des erforderlichen Stromversorgungskabels, Signalkabels, der Sicherung und des Schalters richtet sich nach dem maximalen Strom des Geräts. Der maximale Strom ist auf dem Typenschild an der Seitenwand des Geräts angegeben. Wählen Sie anhand dieses Typenschildes das richtige Kabel, die richtige Sicherung oder den richtigen Schalter aus.

HINWEIS: In Nordamerika wählen Sie bitte die richtige Kabelgröße entsprechend der auf dem Typenschild des Geräts angegebenen minimalen Strombelastbarkeit.

- Entfernen Sie mit einer Abisolierzange die Gummiummantelung an beiden Enden des Signalkabels, sodass etwa 15 cm (5,9") des Kabels freiliegen.
- Entfernen Sie die Isolierung von den Enden.
- Crimpen Sie mit einer Crimpzange U-Kabelschuhe an die Enden.

HINWEIS: Befolgen Sie beim Anschließen der Drähte genau den Schaltplan, der sich im Inneren der Abdeckung des Schaltkastens befindet.

- Schrauben Sie die Abdeckung des Schaltkastens ab und entfernen Sie sie.

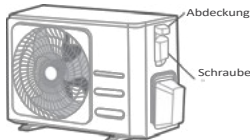

- Verbinden Sie die U-Kabelschuhe mit den Klemmen. Ordnen Sie die Kabelfarben/Kennzeichnungen den Kennzeichnungen auf dem Klemmenblock zu. Schrauben Sie die U-Kabelschuhe jedes Kabels fest an die entsprechenden Klemmen.

- Klemmen Sie das Kabel mit der Kabelklemme fest.
- Isolieren Sie nicht verwendete Drähte mit Isolierband. Halten Sie sie von elektrischen oder metallischen Teilen fern.
- Bringen Sie die Abdeckung des Schaltkastens wieder an.

VERKABELUNG DER INNENEINHEIT

1. Bereiten Sie das Kabel für den Anschluss vor.
 - a. Entfernen Sie mit einer Abisolierzange die Gummiummantelung an beiden Enden des Signalkabels, sodass etwa 15 cm (5,9") des Kabels freiliegen.
 - b. Entfernen Sie die Isolierung von den Enden der Drähte.
 - c. Crimpen Sie die U-Kabelschuhe mit einer Crimpzange an die Enden der Drähte.
 - d. Für das Verbindungskabel zwischen Innen- und Außengerät muss ein Kabel mit 4*1,0 mm² Kupferkern verwendet werden.
 - e. Wählen Sie zunächst die richtige Kabelgröße aus. Verwenden Sie unbedingt Kabel vom Typ H07RN-F.
2. Entfernen Sie die Abdeckung des Schaltkastens an Ihrem Innengerät.
3. Verbinden Sie die U-Kabelschuhe mit den Klemmen.

Ordnen Sie die Kabelfarben/Kennzeichnungen den Kennzeichnungen auf dem Klemmenblock zu. Schrauben Sie die U-Kabelschuh jedes Kabels fest an die entsprechende Klemme. Beachten Sie die Seriennummer und den Schaltplan auf der Abdeckung des Schaltkastens.

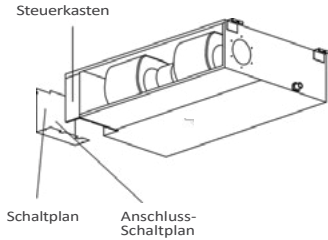

Magnetring (falls mitgeliefert und im Lieferumfang des Zubehörs)

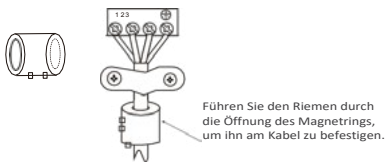

⚠ VORSICHT

- Befolgen Sie beim Anschließen der Drähte unbedingt den Schaltplan.
- Der Kältemittelkreislauf kann sehr heiß werden. Halten Sie das Verbindungskabel von dem Kupferrohr fern.

4. Klemmen Sie das Kabel mit der Kabelklemme fest. Das Kabel darf nicht locker sein oder an den U-Ösen ziehen.
5. Die Displaybox muss im Schaltschrank installiert werden, wobei sie im Inneren des Schaltschranks befestigt und an den Blechklammern des Schaltschranks angebracht werden muss. (einige Modelle)

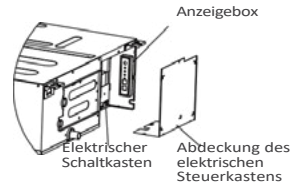
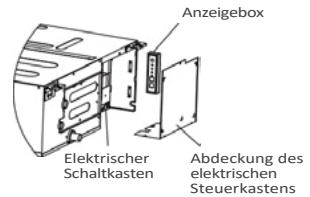

6. Bringen Sie die Abdeckung des Schaltkastens wieder an.

Stromversorgungsspezifikationen (gilt nicht für Nordamerika)



HINWEIS

Bei elektrischen Zusatzheizungen muss ein Leistungsschalter/eine Sicherung mit mehr als 10 A hinzugefügt werden. Die Spezifikationen für den Leistungsschalter/die Sicherung sind dem Typenschild des Geräts zu entnehmen. (gilt für australische Modelle)

Spezifikationen für die Stromversorgung in Innenräumen

MODELL (Btu/h)		≤18K
LEISTUNG	PHASE	1 Phase
	SPANNUNG	208–240 V
SICHERUNG/SICHERUNG (A)		25/20

Technische Daten der Außenstromversorgung

MODELL (Btu/h)		≤18K
LEISTUNG	PHASE	1 Phase
	SPANNUNG	208–240 V
SICHERUNG/SICHERUNG (A)		25/20

Spezifikationen für unabhängige Stromversorgung

MODELL (Btu/h)		≤18K
LEISTUNG (Innenbereich)	PHASE	1 Phase
	VOLT	208–240 V
SICHERUNG/SICHERUNG (A)		15/10
LEISTUNG (im Freien)	PHASE	1 Phase
	VOLT	208–240 V
SICHERUNG/SICHERUNG (A)		25/20

Wechselrichtertyp Wechselstromspezifikationen

MODELL (Btu/h)		≤18K
LEISTUNG (Innenbereich)	PHASE	1 Phase
	VOLT	220-240 V
SICHERUNG/SICHERUNG (A)		15/10
STROM (im Freien)	PHASE	1 Phase
	VOLT	220-240 V
SICHERUNG/SICHERUNG (A)		25/20

DE

LUFT -EVAKUIERUNG

HINWEIS

Drehen Sie beim Öffnen der Ventilspindeln den Sechskantschlüssel, bis er am Anschlag anliegt. Versuchen Sie nicht, das Ventil mit Gewalt weiter zu öffnen.

Vorbereitungen und Vorsichtsmaßnahmen

Luft und Fremdkörper im Kältemittelkreislauf können zu einem ungewöhnlichen Druckanstieg führen, wodurch die Klimaanlage beschädigt, ihre Effizienz verringert und zu Verletzungen führen. Verwenden Sie eine Vakuumpumpe und ein Manometer, um den Kältemittelkreislauf zu evakuieren und nicht kondensierbare Gase und Feuchtigkeit aus dem System zu entfernen. Die Evakuierung sollte bei der Erstinstallation und beim Standortwechsel des Geräts durchgeführt werden.

BEFORE PERFORMING EVACUATION

- Check to make sure the connective pipes between the indoor and outdoor units are connected properly.
- Check to make sure all wiring is connected properly.

Anweisungen zur Evakuierung

1. Verbinden Sie den Füllschlauch des Manometerblocks mit dem Wartungsanschluss am Niederdruckventil des Außengeräts.
2. Schließen Sie einen weiteren Füllschlauch vom Manometer an die Vakuumpumpe an.
3. Öffnen Sie die Niederdruckseite des Manometers. Halten Sie die Hochdruckseite geschlossen.
4. Schalten Sie die Vakuumpumpe ein, um das System zu evakuieren.
5. Lassen Sie die Vakuumpumpe mindestens 15 Minuten lang laufen oder bis das Messgerät einen Wert von -76 cmHg (-10³Pa) anzeigt.

Außengerät

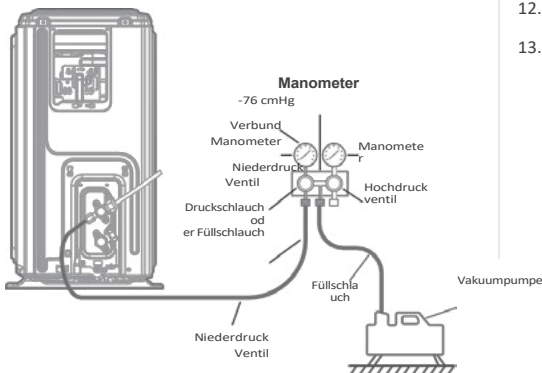

6. Schließen Sie die Niederdruckseite des Manometers und schalten Sie die Vakuumpumpe aus.
7. Warten Sie 5 Minuten und überprüfen Sie dann, ob sich der Systemdruck nicht verändert hat.
8. Wenn sich der Systemdruck verändert hat, finden Sie im Abschnitt „Gasleckprüfung“ Informationen zur Überprüfung auf Lecks. Wenn sich der Systemdruck nicht verändert hat, schrauben Sie die Kappe vom gepackten Ventil (Hochdruckventil) ab.
9. Setzen Sie einen Sechskantschlüssel in das gepackte Ventil (Hochdruckventil) ein und öffnen Sie das Ventil, indem Sie den Schlüssel um eine Viertelumdrehung gegen den Uhrzeigersinn drehen. Achten Sie darauf, ob Gas aus dem System austritt, und schließen Sie das Ventil nach 5 Sekunden wieder.
10. Beobachten Sie das Manometer eine Minute lang, um sicherzustellen, dass sich der Druck nicht verändert. Das Manometer sollte einen Wert anzeigen, der etwas über dem atmosphärischen Druck liegt.
11. Entfernen Sie den Füllschlauch vom Wartungsanschluss.

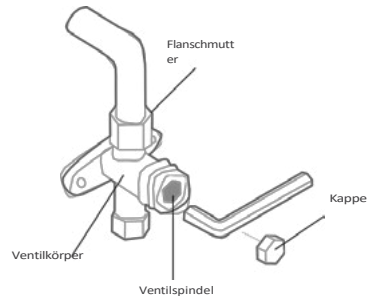

12. Öffnen Sie mit einem Sechskantschlüssel sowohl das Hochdruck- als auch das Niederdruckventil vollständig.
13. Ziehen Sie die Ventilkappen an allen drei Ventilen (Wartungsanschluss, Hochdruck, Niederdruck) von Hand fest. Bei Bedarf können Sie sie mit einem Drehmomentschlüssel weiter festziehen.

HINWEIS ZUM HINZUFÜGEN VON KÄLTEMITTEL



VORSICHT

Mischen **Sie KEINE** Kältemitteltypen.

Einige Systeme erfordern je nach Rohrlänge eine zusätzliche Befüllung. Die Standardrohrlänge variiert je nach örtlichen Vorschriften. In Nordamerika beträgt die Standardrohrlänge beispielsweise 7,5 m (25'). In anderen Regionen beträgt die Standardrohrlänge 5 m (16'). Das Kältemittel sollte über den Wartungsanschluss am Niederdruckventil des Außengeräts eingefüllt werden. Die zusätzlich einzufüllende Kältemittelmenge kann anhand der folgenden Formel berechnet werden:

	Liquid Side Diameter		
	ϕ6.35(1/4")	ϕ9.52(3/8")	ϕ12.7(1/2")
R22 (Blendrohr im Innengerät):	(Gesamtrohrlänge – Standardrohrlänge) x 30 g (0,32 oz)/m (ft)	(Gesamtrohrlänge – Standardrohrlänge) x 65 g (0,69 oz)/m (ft)	(Gesamtrohrlänge – Standardrohrlänge) x 115 g (1,23 oz)/m (ft)
R22 (Öffnungsrohr im Außengerät):	(Gesamtrohrlänge – Standardrohrlänge) x 15 g (0,16 oz)/m (ft)	(Gesamtrohrlänge – Standardrohrlänge) x 30 g (0,32 oz)/m (ft)	(Gesamtrohrlänge – Standardrohrlänge) x 60 g (0,64 oz)/m (ft)
R410A: (Drosselrohr im Innengerät):	(Gesamtrohrlänge – Standardrohrlänge) x 30 g (0,32 oz)/m (ft)	(Gesamtrohrlänge – Standardrohrlänge) x 65 g (0,69 oz)/m (ft)	(Gesamtrohrlänge – Standardrohrlänge) x 115 g (1,23 oz)/m (ft)
R410A: (Blendenrohr im Außengerät):	(Gesamtrohrlänge – Standardrohrlänge) x 15 g (0,16 oz)/m (ft)	(Gesamtrohrlänge – Standardrohrlänge) x 30 g (0,32 oz)/m (ft)	(Gesamtrohrlänge – Standardrohrlänge) x 65 g (0,69 oz)/m (ft)
R32:	(Gesamtrohrlänge – Standardrohrlänge) x 12 g (0,13 oz)/m (ft)	(Gesamtrohrlänge – Standardrohrlänge) x 24 g (0,26 oz)/m (ft)	(Gesamtrohrlänge – Standardrohrlänge) x 40 g (0,42 oz)/m (ft)



VORSICHT: Mischen **Sie KEINE** verschiedenen Kältemitteltypen.

Nur für Modelle für Australien:

- Dieses Gerät enthält werkseitig eingefülltes Kältemittel für 20 m Kältemittelleitungen. Bei einer Installation mit bis zu 20 m Kältemittelleitungen ist keine zusätzliche Kältemittelfüllung am Installationsort erforderlich. Wenn die Kältemittelleitungen länger als 20 m sind, füllen Sie zusätzlich eine Menge ein, die anhand der Rohrlänge und der obigen Tabelle für den Teil berechnet wird, der 20 m überschreitet.
- Wenn ein bestehendes Rohrsystem verwendet wird, hängt die erforderliche Kältemittelfüllmenge von der Größe der Flüssigkeitsleitung ab.

Formel zur Berechnung der zusätzlich erforderlichen Kältemittelmenge:

Zusätzliche Füllmenge (kg) = { Hauptlänge (m) – werkseitig eingefüllte Menge 20(m) } x 0,03(kg/m)

- Stellen Sie sicher, dass die zusätzliche Kältemittelmenge gemäß der Nennfüllung auf dem Typenschild (unter 5 m Kältemittelleitung) im Rahmen von Markt- oder behördlichen Prüfungen entfernt wird.

TEST LLAUF

VORSICHT

Die Nichtdurchführung des Testlaufs kann zu Schäden am Gerät, Sachschäden oder Verletzungen führen.

Vor dem Testlauf

Nach der vollständigen Installation des gesamten Systems muss ein Testlauf durchgeführt werden. Überprüfen Sie vor der Durchführung des Tests die folgenden Punkte:

- a) Die Innen- und Außengeräte sind ordnungsgemäß installiert.
- b) Die Rohrleitungen und Kabel sind ordnungsgemäß angeschlossen.
- c) Es befinden sich keine Hindernisse in der Nähe des Ein- und Auslasses des Geräts, die zu einer schlechten Leistung oder einer Fehlfunktion des Produkts führen könnten.
- d) Das Kühlsystem ist dicht.
- e) Das Abflusssystem ist frei und leitet das Wasser an einen sicheren Ort ab.
- f) Die Wärmedämmung ist ordnungsgemäß installiert.
- g) Die Erdungskabel sind ordnungsgemäß angeschlossen.
- h) Die Länge der Rohrleitungen und die zusätzliche Kältemittelkapazität wurden aufgezeichnet.
- i) Die Netzspannung entspricht der für die Klimaanlage vorgesehenen Spannung.

Anweisungen für den Testlauf

1. Öffnen Sie sowohl das Flüssigkeits- als auch das Gasabsperrventil.
2. Schalten Sie den Hauptschalter ein und lassen Sie das Gerät aufwärmen.
3. Stellen Sie die Klimaanlage auf den Modus „KÜHLEN“ ein.
4. Für das Innengerät
 - a. Stellen Sie sicher, dass die Fernbedienung und ihre Tasten ordnungsgemäß funktionieren.
 - b. Stellen Sie sicher, dass sich die Lamellen ordnungsgemäß bewegen und mit der Fernbedienung verstellt werden können.
 - c. Überprüfen Sie noch einmal, ob die Raumtemperatur korrekt angezeigt wird.
 - d. Stellen Sie sicher, dass die Anzeigen auf der Fernbedienung und dem Display des Innengeräts ordnungsgemäß funktionieren.
 - e. Stellen Sie sicher, dass die manuellen Tasten am Innengerät ordnungsgemäß funktionieren.

- f. Überprüfen Sie, ob das Abflusssystem frei und ohne Behinderungen ist und das Wasser ungehindert abfließen kann.
 - g. Stellen Sie sicher, dass während des Betriebs keine Vibrationen oder ungewöhnlichen Geräusche auftreten.
5. Für das Außengerät
 - a. Überprüfen Sie, ob das Kühlsystem undicht ist.
 - b. Stellen Sie sicher, dass während des Betriebs keine Vibrationen oder ungewöhnlichen Geräusche auftreten.
 - c. Stellen Sie sicher, dass der vom Gerät erzeugte Wind, Lärm und Wasser Ihre Nachbarn nicht stören oder ein Sicherheitsrisiko darstellen.
 6. Entwässerungstest
 - a. Stellen Sie sicher, dass das Abflussrohr ungehindert fließt. Bei Neubauten sollte dieser Test vor der Fertigstellung der Decke durchgeführt werden.
 - b. Entfernen Sie die Testabdeckung. Füllen Sie 2.000 ml Wasser über den angeschlossenen Schlauch in den Tank.
 - c. Schalten Sie den Hauptschalter ein und lassen Sie die Klimaanlage im Kühlmodus laufen.
 - d. Achten Sie auf Geräusche der Ablaufpumpe, um festzustellen, ob ungewöhnliche Geräusche auftreten.
 - e. Überprüfen Sie, ob das Wasser abfließt. Je nach Abflussrohr kann es bis zu einer Minute dauern, bis das Gerät mit dem Abfluss beginnt.
 - f. Stellen Sie sicher, dass keine der Leitungen undicht ist.
 - g. Stellen Sie die Klimaanlage ab. Schalten Sie den Hauptschalter aus und bringen Sie die Testabdeckung wieder an.

HINWEIS: Wenn das Gerät nicht ordnungsgemäß funktioniert oder nicht Ihren Erwartungen entspricht, lesen Sie bitte den Abschnitt „Fehlerbehebung“ in der Bedienungsanleitung, bevor Sie den Kundendienst anrufen.











INBETRIEBNAHME

Die Innenraum-Kanalgeräte können für unterschiedliche statische Drücke oder konstante Luftströme in Echtzeit programmiert werden. Führen Sie die folgenden Schritte aus, um den statischen Druck oder den konstanten Luftstrom in Echtzeit einzustellen.

BEI VERWENDUNG DES KABELGEBUNDENEN 120L-STEUERGERÄTS











So stellen Sie den statischen Druckluftstrom ein

Die werkseitige Standardeinstellung ist SP1. Der externe statische Druck kann manuell auf die Lüfterkurven 1, 2, 3, 4, 5, 6, 7, 8 geändert werden.

- Halten Sie die Tasten ON/OFF  und FAN- taste etwa 7 Sekunden lang gedrückt.
- Drücken Sie „^“  oder „v“ , um durch das Menü zu scrollen und „8“ auszuwählen.
- Halten Sie die Tasten ON/OFF  etwa 2 Sekunden lang gedrückt, drücken Sie „^“  oder „v“ , um zu scrollen und wählen Sie „1~8“ aus.
- Drücken Sie „O“  oder „OK“, woraufhin auf dem Display „CS“ angezeigt wird.
- Halten Sie die Tasten ON/OFF (Ein/Aus)  und FAN (Ventilator)  etwa 7 Sekunden lang gedrückt. Beenden Sie anschließend den Testmodus.

So stellen Sie einen konstanten Luftstrom in Echtzeit ein

Verwenden Sie die automatische Luftstromanpassungsfunktion „AF“, um einen konstanten Luftstrom in Echtzeit zu erzielen.

- Halten Sie die Tasten ON/OFF  und FAN- taste etwa 7 Sekunden lang gedrückt.
- Drücken Sie „^“  oder „v“ , um durch das Menü zu scrollen und „8“ auszuwählen.
- Halten Sie die Taste ON/OFF  etwa 2 Sekunden lang gedrückt, drücken Sie „^“  oder „v“ , um durch die Optionen zu scrollen und wählen Sie „AF“.
- Drücken Sie „O“  oder „OK“, woraufhin auf dem Display „CS“ angezeigt wird.
- Halten Sie die Tasten ON/OFF  und FAN  etwa 7 Sekunden lang gedrückt, um den Testmodus zu verlassen.

HINWEIS: Überprüfen Sie vor der Inbetriebnahme den Stromanschluss des Geräts, schalten Sie das Gerät ein und lassen Sie es ausgeschaltet.





HINWEIS: Wenn sich nach der Einstellung des Luftstroms keine Veränderung ergibt, führen Sie die Einstellung erneut durch.

HINWEIS: Bei Modellen der Serien 9K, 12K und 18K mit niedrigem statischen Druck sind die SP-Optionen nur „1 bis 4“ möglich.

BEI VERWENDUNG DES KABELGEBUNDENEN REGLERS 120N



So stellen Sie den statischen Druck des Luftstroms ein

Die werkseitige Standardeinstellung ist SP1. Der externe statische Druck kann manuell auf die Lüfterkurven 1, 2, 3, 4, 5, 6, 7, 8 geändert werden.

- Halten Sie die Taste „Copy“  etwa 3 Sekunden lang gedrückt. In der unteren rechten Ecke wird „P:00“ angezeigt. Drücken Sie „OK“.
- Drücken Sie „^“ , um durch das Menü zu scrollen. In der unteren rechten Ecke wird SP angezeigt. Drücken Sie „OK“.
- Drücken Sie „^“  „v“ , um durch das Menü zu scrollen, und wählen Sie „1~8“ aus. Drücken Sie „OK“.
- Drücken Sie „Zurück“ , um den Testmodus zu verlassen.

So stellen Sie einen konstanten Luftstrom in Echtzeit ein

Verwenden Sie die automatische Luftstromanpassungsfunktion „AF“, um einen konstanten Luftstrom in Echtzeit zu erzielen.

- Halten Sie die Kopier- taste etwa 3 Sekunden lang gedrückt. In der unteren rechten Ecke wird P:00 angezeigt. Drücken Sie „OK“.
- Drücken Sie „^“ , um durch das Menü zu scrollen. In der unteren rechten Ecke wird AF angezeigt. Drücken Sie „OK“.
- Drücken Sie „Zurück“ , um den Testmodus zu verlassen.

HINWEIS: T1, T2, T2b, T3, T4 sind Untermenüs für Thermistoren. Wählen Sie diese Option NICHT, um den externen statischen Druck einzustellen.

HINWEIS: Überprüfen Sie vor der Inbetriebnahme den Stromanschluss des Geräts, schalten Sie das Gerät ein und lassen Sie es ausgeschaltet.

HINWEIS: Wenn sich nach der Einstellung des Luftstroms keine Veränderung ergibt, führen Sie die Einstellung erneut durch.

HINWEIS: Die Einstellung des statischen Drucks oder des automatischen Luftstroms muss über die kabelgebundene Fernbedienung erfolgen.

HINWEIS: Bei Modellen der Serien 6K, 9K, 12K und 18K mit niedrigem statischen Druck sind nur die SP-Optionen „1 bis 4“ verfügbar.

VERPACKEN UND AUSPACKEN DER EINHEIT „“

Anweisungen zum Verpacken und Auspacken des Geräts:

Auspacken:

Innengerät:

1. Schneiden Sie das Verpackungsband durch.
2. Packen Sie das Paket aus.
3. Entfernen Sie das Verpackungskissen und die Verpackungsstütze.
4. Entfernen Sie die Verpackungsfolie.
5. Nehmen Sie das Zubehör heraus.
6. Heben Sie das Gerät heraus und legen Sie es flach hin.

Außengerät

1. Schneiden Sie den Verpackungsgurt durch.
2. Nehmen Sie das Gerät aus der Verpackung.
3. Entfernen Sie den Schaumstoff vom Gerät.
4. Entfernen Sie die Verpackungsfolie vom Gerät.

Verpackung:

Innengerät:

1. Legen Sie das Innengerät in die Verpackungsfolie.
2. Legen Sie das Zubehör hinein.
3. Legen Sie das Verpackungskissen und die Verpackungsstütze ein.
4. Legen Sie das Innengerät in die Verpackung.
5. Verschließen Sie die Verpackung und versiegeln Sie sie.
6. Verwenden Sie gegebenenfalls das Verpackungsband.

Außengerät:

1. Legen Sie das Außengerät in die Verpackungsfolie.
2. Legen Sie den unteren Schaumstoff in den Karton.
3. Legen Sie das Außengerät in die Verpackung und legen Sie dann den oberen Verpackungsschaum auf das Gerät.
4. Verschließen Sie die Verpackung und versiegeln Sie sie.
5. Verwenden Sie gegebenenfalls das Verpackungsband.

HINWEIS: Bewahren Sie bitte alle Verpackungsmaterialien auf, da Sie diese möglicherweise später noch benötigen.

Das Design und die technischen Daten können ohne vorherige Ankündigung geändert werden, um das Produkt zu verbessern. Einzelheiten erfahren Sie bei Ihrem Händler oder Hersteller. Alle Aktualisierungen des Handbuchs werden auf die Service-Website hochgeladen. Bitte überprüfen Sie, ob die neueste Version verfügbar ist.

Zusätzliche Installationsanleitung

Abmessungen des Innengeräts

Wenn die Abmessungen des Geräts (B x T x H) mit den Angaben in der Abbildung übereinstimmen, befolgen Sie bitte die nachstehenden Anweisungen.

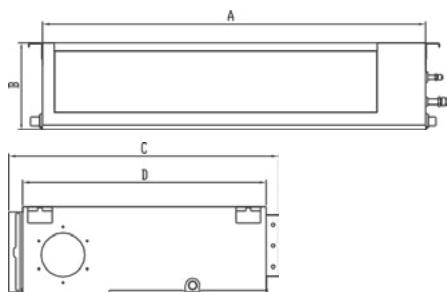

Modell	Umrissabmessungen (Zoll/mm)			
	A	B	C	D
Modell A	27,6/700	7,9/200	19,9/506	17,7/450
Modell B	34,6/880	8,3/210	26,5/674	23,6/600

Modell A

Horizontale Installation

2.1 Mit externer Pumpe

Schneiden Sie beide Enden des Gummischlauchs gerade ab, verbinden Sie damit den Abflussanschluss A und die externe Pumpe und sichern Sie ihn mit Klemmen an beiden Enden. Verbinden Sie dann das Abflussrohr mit Anschluss B. (Siehe Abb. 1)



Abb. 1

Vertikale Installation

2.1 Keine Pumpe erforderlich (Pumpe deaktivieren)

Die Pumpe muss deaktiviert werden, wenn das Gerät vertikal installiert oder die Pumpenbaugruppe aus ihrer ursprünglichen Position entfernt wird.

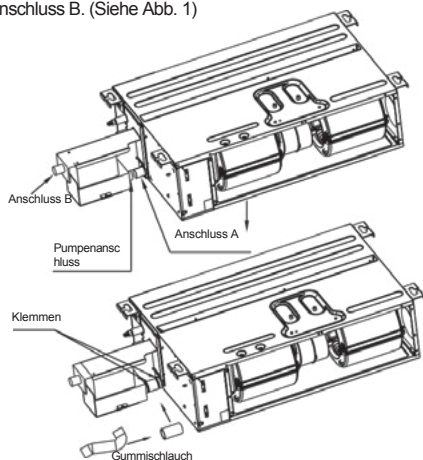
Öffnen Sie die Abdeckung der E-Parts-Box-Baugruppe, ziehen Sie den Stecker „PUMP“ ab, um die Pumpenfunktion zu deaktivieren, und schließen Sie den Stecker „CN5“ kurz, um den Wasserstandssensor zu deaktivieren. (Siehe Abb. 2)



Abb. 2

2.2 Abflussrohranschluss

Bei vertikaler Installation (Aufwärtsströmung) muss die Pumpe zunächst deaktiviert werden. Befolgen Sie die Schritte unter 2.1 (Abb. 2), um die Pumpe zu deaktivieren. Bei Geräten mit externer Pumpe kann die gesamte Pumpenbaugruppe entfernt werden. Schließen Sie dann das Abflussrohr an den Abflussanschluss an. (Siehe Abb. 3)

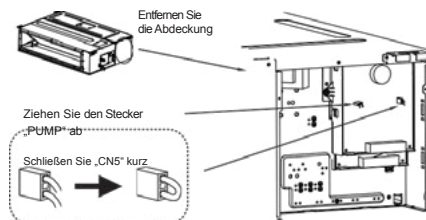

Abb. 3

Modell B

Horizontale Installation

1.1 Mit externer Pumpe

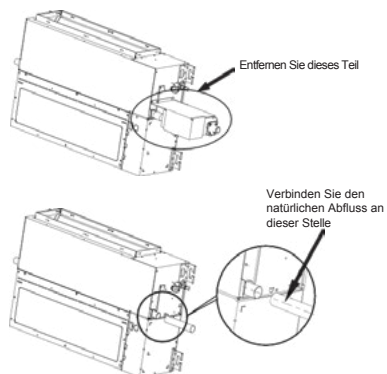
Die Abflussanschlüsse A, B und C sind ursprünglich mit Kappen abgedeckt. Nehmen Sie die Kappe vom Abflussanschluss B ab und verbinden Sie die externe Pumpe mit einem Schlauch und zwei Schlauchschellen mit dem Abflussanschluss B. Verbinden Sie dann das Abflussrohr mit dem Anschluss D. (Siehe Abb. 4) Stecken Sie die externe Pumpe in den „PUMP“-Stecker und den Wasserstandssensor in den „CN5“-Stecker, um die Pumpe zu aktivieren. (Siehe Abb. 5)



Abb. 4

Vertikale Installation

2.1 Keine Pumpe erforderlich (Pumpe deaktivieren)

Die Pumpe muss deaktiviert werden, wenn das Gerät vertikal installiert oder die Pumpenbaugruppe aus ihrer ursprünglichen Position entfernt wird. Öffnen Sie die Abdeckung der E-Parts-Box-Baugruppe, ziehen Sie den Stecker „PUMP“ ab, um die Pumpenfunktion zu deaktivieren, und schließen Sie den Stecker „CN5“ kurz, um den Wasserstandssensor zu deaktivieren. (Siehe Abb. 5)

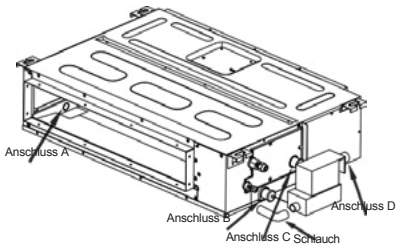

Abb. 5

2.2 Anschluss des Abflussrohrs

Bei vertikaler Installation (Aufwärtsströmung) muss die Pumpe zunächst deaktiviert werden. Befolgen Sie die Schritte unter 2.1 (Abb. 5), um die Pumpe zu deaktivieren. Bei Geräten mit externer Pumpe muss das gesamte Die Pumpenbaugruppe kann entfernt werden. Nehmen Sie dann die Kappe vom Abflussanschluss ab und schließen Sie das Abflussrohr an den Abflussanschluss an. (Siehe Abb. 6, Abb. 7 und Abb. 8)

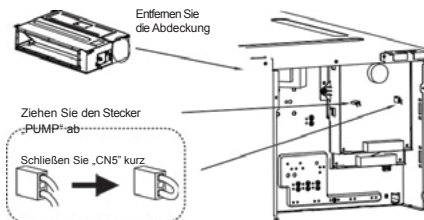

Abb. 6



Abb. 7

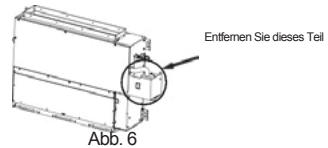

Abb. 8

HINWEI

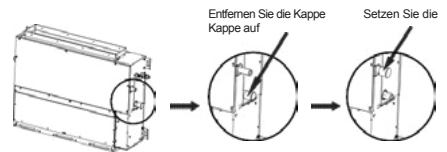
S:

Wenden Sie sich bitte an den professionellen technischen Kundendienst, wenn die Pumpe ausgetauscht werden muss.

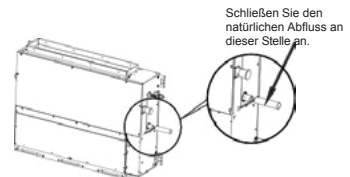

FERNBEDIENUNG

Bedienungsanleitung

Vielen Dank, dass Sie sich für unser Produkt entschieden haben.

Um es ordnungsgemäß zu bedienen, lesen Sie diese Bedienungsanleitung und bewahren sie zum späteren Nachschlagen auf.

Falls Sie die Bedienungsanleitung verlieren, kontaktieren Sie bitte Ihren lokalen Händler oder besuchen Sie die Internetseite www.kaisai.com bzw. schreiben Sie an die E-Mail-Adresse: handlowy@kaisai.com, um eine elektronische Version der Bedienungsanleitung zu erhalten.

INHALTSVERZEICHNIS

1. VORSICHTSMASSNAHMEN.....	268
2. MONTAGEZUBEHÖR.....	269
3. MONTAGE.....	271
4. TECHNISCHE DATEN.....	279
5. MERKMALE UND FUNKTIONEN DER KABELGEBUNDENEN FERNBEDIENUNG.....	280
6. LCD-ANZEIGEELEMENTE DER KABELGEBUNDENEN FERNBEDIENUNG.....	281
7. TASTEN DER KABELGEBUNDENEN FERNBEDIENUNG.....	282
8. VORBEREITUNG ZUM GEBRAUCH.....	283
9. FUNKTIONSWEISE.....	284
10. TIMER-FUNKTIONEN.....	294
11. WOCHENTIMER-ZEITPLAN NR. 1.....	297
12. WOCHENTIMER-ZEITPLAN NR. 2.....	304
13. SIGNALISIERUNG VON FEHLERMELDUNGEN.....	310
14. TECHNISCHE ANFORDERUNGEN.....	310
15. ABFRAGEN UND EINSTELLUNGEN.....	311
16. ANSCHLUSS DER KABELGEBUNDENEN FERNBEDIENUNG.....	316

Die Anleitung gibt einen umfassenden Überblick über die Vorsichtsmaßnahmen, die der Benutzer bei der Verwendung des Geräts zu treffen hat.

Um die kabelgebundene Fernbedienung richtig zu bedienen, lesen Sie bitte zuerst diese Anleitung vollständig durch.

Bewahren Sie diese Anleitung für spätere Einsichtnahme, weil sie wichtige Informationen enthält.

Alle Abbildungen in dieser Anleitung dienen nur der Erläuterung. Zwischen den Abbildungen und der von Ihnen gekauften kabelgebundenen Fernbedienung können leichte Unterschiede bestehen (je nach Modell). Entscheidend ist das tatsächliche Aussehen des Gerätes.

1. Vorsichtsmaßnahmen



WARNUNG

- Lassen Sie das Gerät von Ihrem Händler oder einem qualifizierten Fachmann installieren.
- Die Montage durch andere Personen kann zu einer fehlerhaften Installation, einem Stromschlag oder einem Brand führen.
- Beachten Sie unbedingt diese Montageanleitung.
- Eine unsachgemäße Installation kann zu einem Stromschlag oder Brand führen.
- Die erneute Montage des Gerätes darf nur von einem qualifizierten Fachmann durchgeführt werden.

Trennen Sie das Gerät nicht auf unangemessene, gewaltige Weise. Dies kann zu Fehlfunktionen der Klimaanlage, deren Überhitzung oder sogar zu einem Brand führen!

ACHTUNG

- Installieren Sie das Gerät nicht an einem Ort, an dem entflammbare Gase austreten können. Das Austreten von brennbaren Gasen in der Nähe der kabelgebundenen Fernbedienung stellt eine Brandgefahr dar.
- Die kabelgebundene Fernbedienung darf nicht mit nassen Händen berührt oder überflutet werden. Es besteht die Gefahr eines Stromschlags!
- Wählen Sie die Verkabelung der kabelgebundenen Fernbedienung entsprechend ihrem Nennstrom aus. Andernfalls besteht die Gefahr eines Kurzschlusses durch den Ableitstrom, einer Überhitzung der Anlage oder sogar eines Brandes.

1. Vorsichtsmaßnahmen

ACHTUNG

- Die Verkabelung sollte mit den vom Hersteller empfohlenen Kabeln hergestellt werden. Schützen Sie die elektrischen Anschlussklemmen vor Überspannen der Leitungen und anderen mechanischen Belastungen. Andernfalls besteht die Gefahr des Durchtrennens des Kabels und der Überhitzung der Anlage oder sogar eines Brandes.

2. Montagezubehör

Wählen Sie den richtigen Einbauort aus.

Installieren Sie das Gerät nicht an einem Ort, an dem eine erhebliche Kontamination mit Öldämpfen oder schwefelhaltigen Gasen vorliegt. Sie können zu Verformungen des Gehäuses und der Innenteile führen, was folglich das Gerät beschädigen kann.

Vorbereitungen zur Montage

1. Überprüfen Sie, ob das Gerät mit allen unten aufgeführten Teilen geliefert wurde.

Lfd.-Nr.	Name	Menge	Kommentare
1	Kabelgebundene Fernbedienung	1	_____
2	Montage- und Bedienungsanleitung	1	_____
3	Schrauben	3	M3.9x25 (für Wandmontage)
4	Dübel	3	Für die Wandmontage
5	Schrauben	2	M4x25 (für die Montage am Anschlusskasten)
6	Kunststoffstreifen unter Schrauben	2	Für die Montage am Anschlusskasten
7	Batterie	1	
8	Anschlusskabel	1	Zusätzliche Ausstattung
9	Schraube	1	M4X8 (für die Montage einer Gruppe von Anschlusskabeln)

2. Montagezubehör

2. Bereiten Sie folgende Materialien für die Installation vor Ort vor

Lfd.-Nr.	Name	Menge (bei Unterputzmontage)	Technische Daten (Richtwerte)	Kommentare
1	Anschlusskasten	1		
2	Kabelrohr (mit Isolierhülse und Druckschraube)	1		

Vorsichtsmaßnahmen für die Installation der kabelgebundenen Fernbedienung

1. Diese Anleitung beschreibt die Montage der kabelgebundenen Fernbedienung. Schließen Sie die kabelgebundene Fernbedienung gemäß dem in dieser Montageanleitung gezeigten Schaltplan an das Innengerät an.
2. Die kabelgebundene Fernbedienung arbeitet in einer Niederspannungsschleife. Direkter Kontakt mit Hochspannungskabeln wie 115 V, 220 V, 380 V ist verboten und solche Kabel sollten nicht an die besagte Schleife angeschlossen werden; der Abstand zwischen den konfigurierten Kabeln sollte 300 ~ 500 mm oder mehr betragen.
3. Das abgeschirmte Kabel der kabelgebundenen Fernbedienung muss fest geerdet sein.
4. Sobald die kabelgebundene Fernbedienung angeschlossen ist, kann die Durchgängigkeit dieser Isolierung nicht mehr mit einem Messgerät überprüft werden.

3 Montageart

1. Abmessungen der kabelgebundenen Fernbedienung



Abb. 3-1

2. Entfernen Sie die vordere Abdeckung der kabelgebundenen Fernbedienung.

- Schieben Sie die Schlitz des Flachsraubendrehers in die Löcher an der Unterkante der kabelgebundenen Fernbedienung (an 2 Stellen vorhanden), dann entfernen Sie das vordere Gehäuse, indem Sie die Rückplatte anheben. (Abb. 3-2)

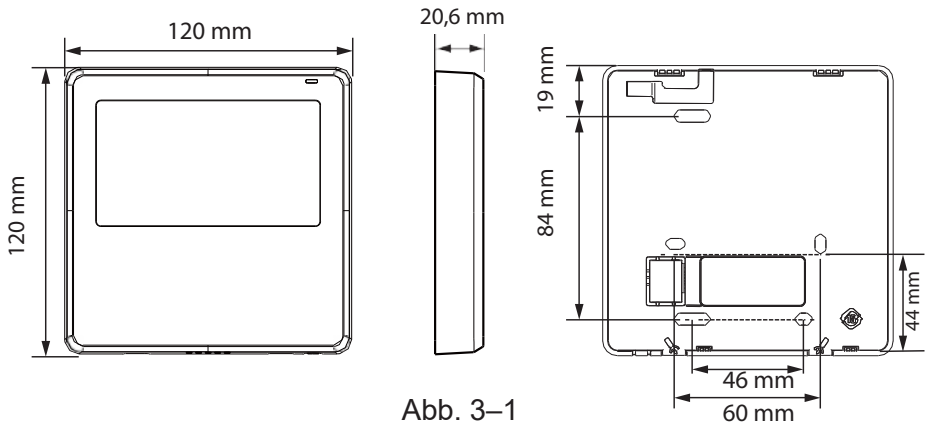
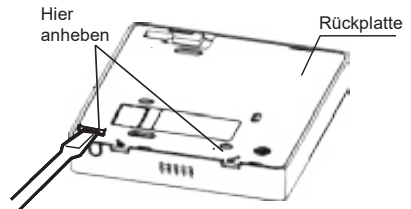

ACHTUNG: Hebeln Sie die Platte nicht auf und ab, sondern drehen Sie nur den Schraubendreher.

3 Montageart

ACHTUNG: Die Platine der kabelgebundenen Fernbedienung ist an der Vorderseite des Gehäuses angebracht. Hebeln Sie das Gehäuse vorsichtig mit einem Schraubendreher auf, um eine Beschädigung der Platine zu vermeiden.

3 Befestigung der Rückplatte der kabelgebundenen Fernbedienung am Boden

- Bei Aufputzmontage befestigen Sie die Rückplatte mit 3 Schrauben (ST3.9*25) und Dübeln an der Wand. (Abb. 3-3)



Abb. 3-3

- Verwenden Sie zwei M4X25 Schrauben, um die hintere Abdeckung am Anschlusskasten 86 zu montieren, und verwenden Sie eine Schraube ST3.9*25, um sie an der Wand zu befestigen.

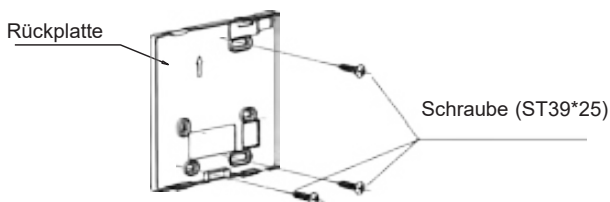

Abb. 3-4

3 Montageart

ACHTUNG: Auf eine ebene Fläche stellen. Ziehen Sie die Schrauben nicht zu fest an, um eine Verformung des hinteren Gehäuses der kabelgebundenen Fernbedienung zu vermeiden.

4. Einbau der Batterie



Abb. 3-5

- Platzieren Sie die Batterie am Einbauort und stellen Sie sicher, dass die positive Seite der Batterie mit der positiven Seite des Einbauortes ausgerichtet ist. (Siehe Abb. 3-5)
- Stellen Sie die aktuelle Uhrzeit am Timer der Fernbedienung ein. Die Batterie sichert den Timer der Fernbedienung, sodass er bei einer Unterbrechung der Netzstromversorgung die richtige Zeit anzeigt. Wenn der Timer nach Wiederherstellung der Netzstromversorgung eine falsche Zeit anzeigt, bedeutet dies, dass die Batterie leer ist und ersetzt werden muss.

3 Montageart

5. Kabel mit Innengerät

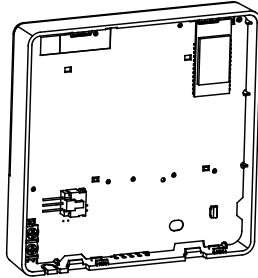
A

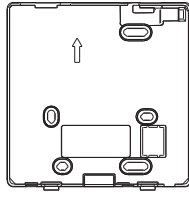
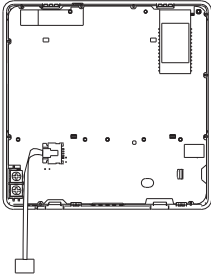

Modell A

B

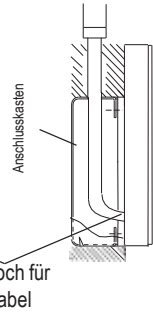
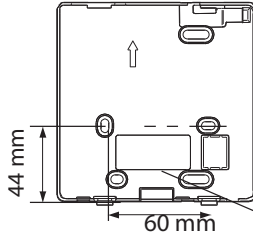

A

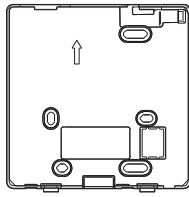
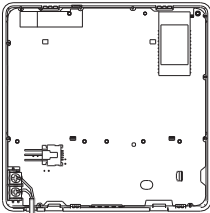

Modell B

B

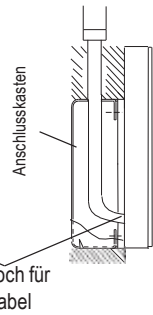
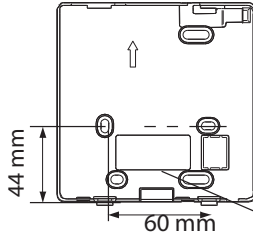

1
HA HB

Abb. 3–6

3 Montageart

Modell A

Verbinden Sie das Kabel vom Anzeigefeld des Innengerätes mit dem Anschlusskabel. Schließen Sie dann das andere Ende des Anschlusskabels an die Fernbedienung an.

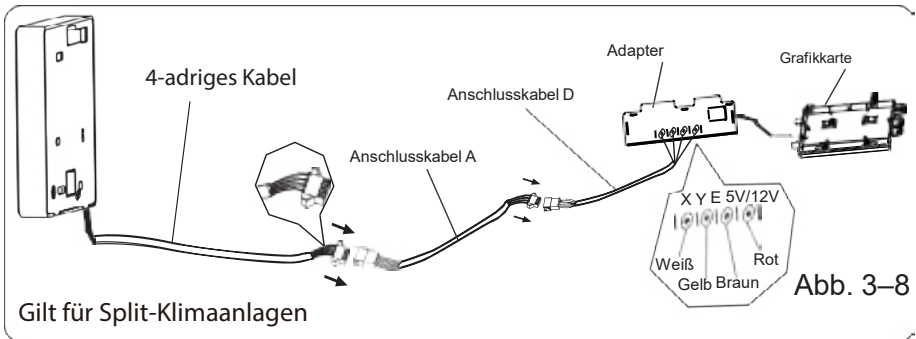
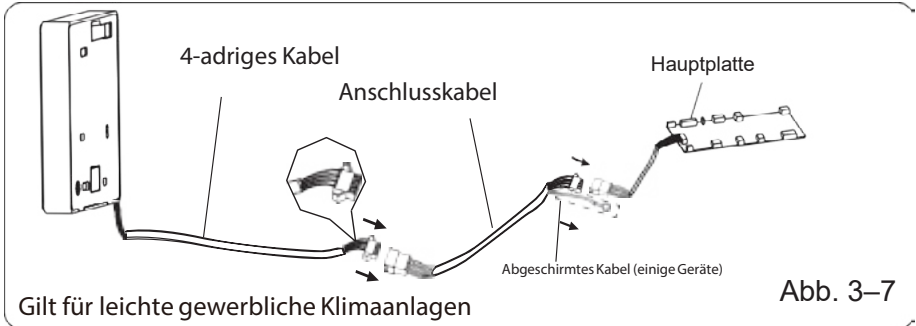

3 Montageart

Modell B

1 Innengerät

Schneiden Sie die Blende des unteren Einlasses im Gehäuse mit einer Zange aus. Verbinden Sie die Klemmen der kabelgebundenen Fernbedienung (HA, HB) und die Klemmen des Innengerätes (HA, HB). (HA und HB sind nicht polarisiert)

ACHTUNG:

- Die kabelgebundene Fernbedienung darf nicht mit Wasser überflutet werden.
Die Durchlässe müssen mit Dichtungsmasse abgedichtet werden.
- Die Anschlusskabel müssen fest angebracht sein und dürfen nicht gezogen werden.

Bei einigen Geräten wird die kabelgebundene Fernbedienung über die HA- und HB-Ports des Gerätes angeschlossen. Zwischen HA und HB gibt es keine Polarität. Siehe Abb. 3-9



Abb. 3-9

3 Montageart

Mit der primären/sekundären kabelgebundenen Fernbedienung können zwei kabelgebundene Fernbedienungen ein einziges Gerät steuern. Die kabelgebundenen Fernbedienungen werden über die HA- und HB-Ports der Fernbedienung mit den die HA- und HB-Ports des Gerätes verbunden. Zwischen HA und HB gibt es keine Polarität. Siehe Abb. 3–10

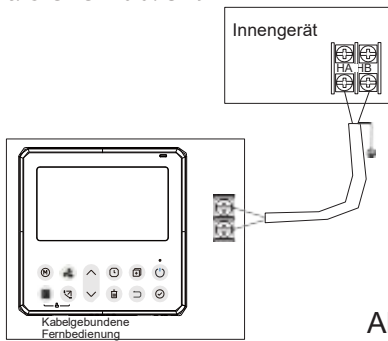

Abb. 3–10

ACHTUNG: Die kabelgebundene Fernbedienung mit WiFi-Funktion verfügt nicht über diese Funktion.

Bei einigen Geräten kann die kabelgebundene Fernbedienung mehrere Geräte bedienen (maximal 16).

3 Montageart

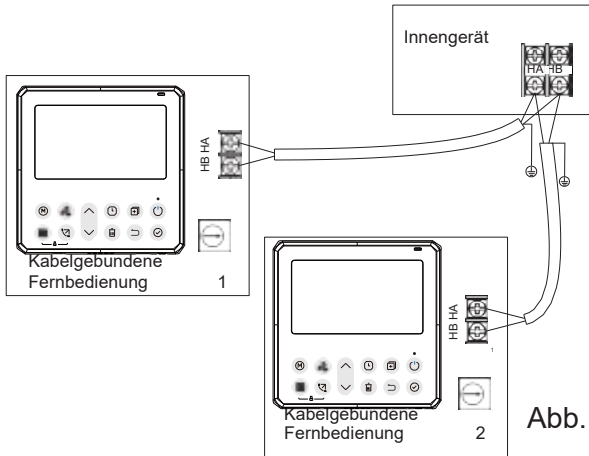
In diesem Fall müssen die kabelgebundene Fernbedienung und das Gerät gleichzeitig an die HA- und HB-Ports angeschlossen werden. Im Falle einer Gruppensteuerung wird auf der kabelgebundenen Fernbedienung kein Fehler angezeigt. Siehe Abb. 3–11



Abb. 3–11



Abb. 3–12

6. Wiedermontage des vorderen Gehäuseteils der kabelgebundenen Fernbedienung

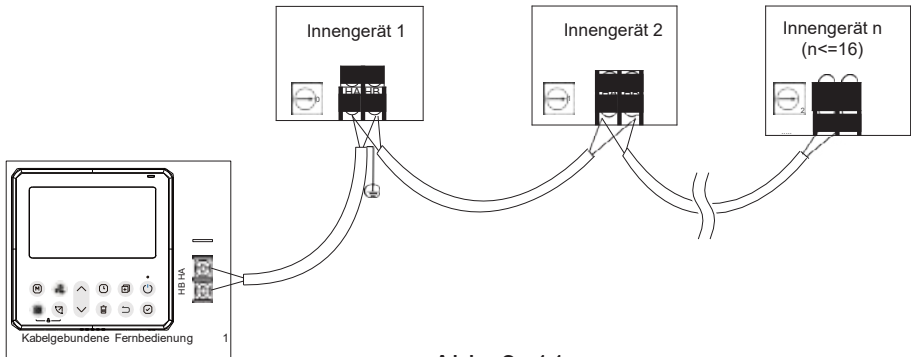
- Setzen Sie das vordere Gehäuse an die Rückplatte und montieren Sie es so, dass alle Haken und Verriegelungen rasten. Achten Sie darauf, dass die Kabel nicht zwischen der Platine und dem Gehäuse eingeklemmt werden. (Abb. 3–13)

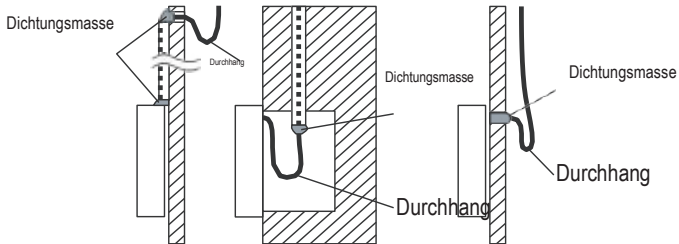

Abb. 3–13

Alle Abbildungen in dieser Anleitung dienen nur der Erläuterung. Die kabelgebundene Fernbedienung kann etwas anders aussehen. Entscheidend ist das tatsächliche Aussehen des Gerätes.

4. Technische Daten

Versorgungsspannung	12 V
Umgebungstemperatur	0 ~ +43°C(32 ~ 110°F)
Relative Feuchtigkeit	40 %~ 90 %

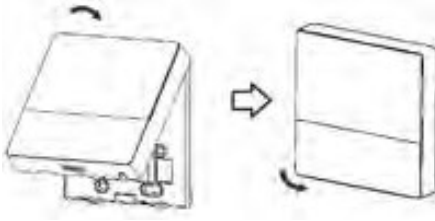
Technische Daten der Kabel

ACHTUNG: Es wird ein Anschlusskabel von 6 Metern Länge empfohlen.

5. MERKMALE UND FUNKTIONEN DER KABELGEBUNDENEN FERNBEDIENUNG



Merkmale:

LCD-Anzeige

- Fehlercodeanzeige: zeigt die Fehlercodes für eine einfache technische Bedienung an.
- 4-Draht-Installation, mit flachem hinterem Gehäuse für einfache Verdrahtung und Montage.
- Anzeige der Raumtemperatur
- Wochentimer

Funktion:

- Modus: Auswahl des Modus: Auto-Kühlen-Trocknen-Heizen-Lüfter
- Auswahl der Lüfterdrehzahl: automatisch / niedrig / mittel / hoch
- Funktion zur Umkehrung der Luftstromrichtung (bei ausgewählten Modellen verfügbar)
- Timer ein/aus
- Temperaturregelung
- Wochentimer
- „Follow Me“-Funktion (lenkt den Luftstrom zum Raumnutzer)
- Turbo
- 24-Stunden-System
- 12-Stunden-System
- Auto-Restart (automatischer Neustart)
- Individuelle Jalousiesteuerung (bei ausgewählten Modellen verfügbar)
- Automatischer Luftstromtest
- Rotation und Unterstützung
- Doppelte Kontrolle
- Gruppenkontrolle
- Tastensperre
- LCD-Anzeige
- Uhr

6. LCD-Anzeigeelemente der kabelgebundenen Fernbedienung

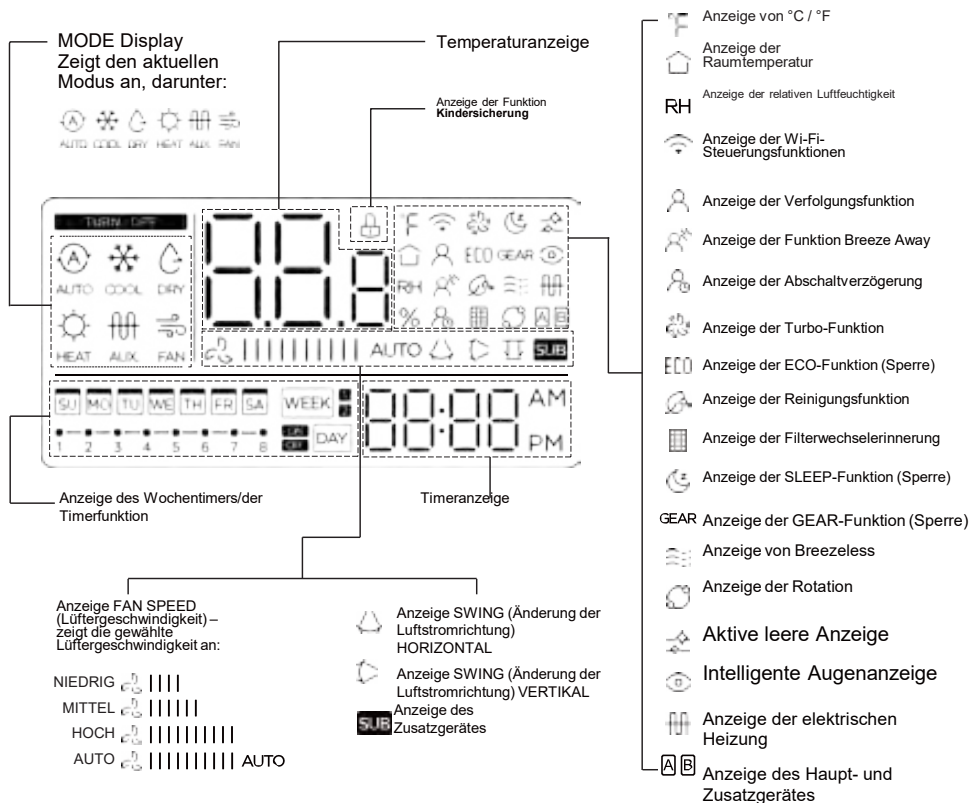

DE

7. Tasten der kabelgebundenen Fernbedienung

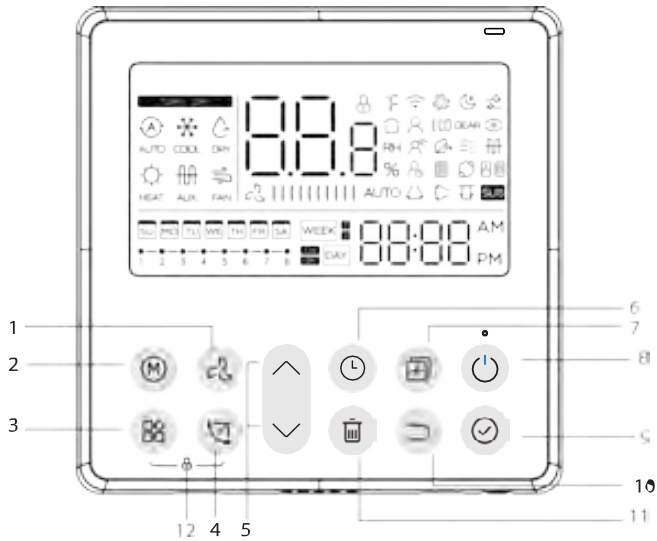

1 FAN SPEED – Taste zur Auswahl der Lüftergeschwindigkeit

2 MODE – Taste zur Modusauswahl

3 FUNC - Funktionstaste

4 SWING – Taste zum Ändern der Luftstromrichtung

5 ADJUST – Pfeiltaste zur Werteinstellung

6 TIMER – Timer-Taste

7 COPY – Taste zum Kopieren

8 POWER – Ein/Aus-Taste

9 CONFIRM – Quittungstaste

10 BACK – Rückkehrtaste

11 DAY OFF/DELAY – Taste zur Unterbrechung/Verzögerung des Lüfterbetriebs

12 CHILD LOCK – Kindersicherungstaste

8. Vorbereitung zum Gebrauch

Einstellen des aktuellen Datums und der Uhrzeit

1

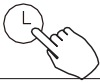

Drücken und halten Sie die Taste TIMER wenigstens 2 Sekunden lang gedrückt. Die Timer-Anzeige blinkt.

2



Drücken Sie die Taste „ \wedge “ oder „ \vee “, um das Datum einzustellen.
Das ausgewählte Datum blinkt.

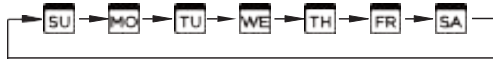

3



Drücken Sie die TIMER- oder Quittungstaste oder tun Sie 10 Sekunden lang nichts, um das eingegebene Datum zu speichern und mit der Einstellung des Timers fortzufahren.

4



Drücken Sie die Taste „ \wedge “ oder „ \vee “, um die aktuelle Uhrzeit einzustellen.

Jede Betätigung ändert die aktuelle Uhrzeit um 1 Minute.



Beispiel: Montag, 11:20 Uhr

Halten Sie die Taste gedrückt, um die Zeit schneller zu ändern.

5



Die von Ihnen vorgenommenen Einstellungen können durch Drücken der Quittungstaste oder 10 Sekunden Untätigkeit gespeichert werden.

6

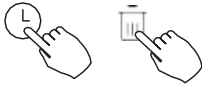

Uhrauswahl

Wenn Sie die Tasten „ L“ und „ “ Sekunden lang gedrückt halten, werden die 12- und 24-Stunden-Uhr abwechselnd angezeigt.

9. Funktionsweise

Ein-/Ausschalten des Gerätes

Drücken Sie die Ein/Aus-Taste.



8-stufige Heizfunktion (bei einigen Modellen)



Wenn der Heizmodus auf 10 °C(50 °F)/16 °C(60 °F)/17 °C (62 °F) / 20 °C (68 °F) eingestellt ist, drücken Sie die Abwärtstaste zweimal innerhalb von 1 Sekunde, um die 8°-Heizfunktion zu aktivieren, und drücken Sie dann die Tasten Power, Mode, Adjust, Fan speed, Timer und Swing, um die 8°-Heizfunktion zu beenden.

ACHTUNG:

Bei einigen Modellen kann die 8°-Heizfunktion nur über die Fernbedienung eingestellt werden; diese Funktion kann nicht über die kabelgebundene Fernbedienung ausgewählt werden.

9. Funktionsweise

Auswahl des Betriebsmodus

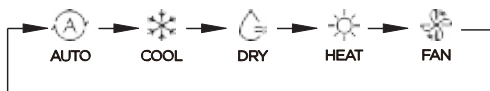

Einstellung des Betriebsmodus (Heizmodus ist bei einem reinen Kühlgerät falsch)

Drücken Sie diese Taste, um den Betriebsmodus auszuwählen:

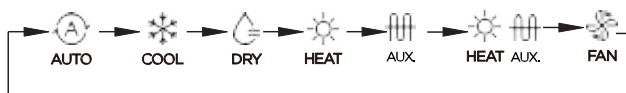

Wenn das Innengerät mit einer elektrischen Heizfunktion (Notheizung) ausgestattet ist, drücken Sie diese Taste, um den Betriebsmodus auszuwählen:





- Wenn der Notheizungsmodus (oder die elektrische Heizung) ausgewählt ist, wird das Symbol  angezeigt und die Lüftergeschwindigkeit ist „Auto“. Die Funktionen Sleep, 8-stufige Heizung, Turbo und Rotation sind im Notheizmodus nicht verfügbar.
- Wenn der Heiz- und Elektroheizmodus ausgewählt ist, werden die Symbole   angezeigt
- die Funktionen Turbo und Rotation sind deaktiviert.



9. Funktionsweise

Raumtemperatureinstellung

Drücken Sie die Taste „  “ oder „  “, um die Raumtemperatur einzustellen.



 — Niedrig

Bereich der Raumtemperatureinstellung:

10/16/17~30 °C (50/60/62~86 °F) oder 20~28 °C (68~82 °F).

 — Erhöhen (je nach Modell)

Auswahl der °C- und °F-Skala (bei einigen Modellen)

Wenn Sie die Tasten „  “ und „  “ 3 Sekunden lang gedrückt halten, wird die Temperatur abwechselnd in °C und °F angezeigt.

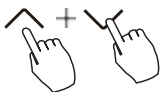

Auswahl der Lüftergeschwindigkeit

Drücken Sie die Lüfter-Taste, um die Luftstromgeschwindigkeit einzustellen. (Diese Taste ist im Auto- oder Trockenmodus nicht verfügbar)



Wenn die stufenlose Geschwindigkeitsregelung unterstützt wird, drücken Sie zum Umschalten die Taste für die Lüftergeschwindigkeit:





Drücken Sie die Tasten  und  gleichzeitig 3 Sekunden lang, um den Tastaturton ein- oder auszuschalten.



9. Funktionsweise

Kindersicherungsfunktion



Halten Sie die Tasten „“ und „“ 3 Sekunden lang gedrückt, um die Kindersicherungsfunktion zu aktivieren und alle Tasten der kabelgebundenen Fernbedienung zu sperren. Wenn die Kindersicherung aktiviert ist, kann die Taste nicht gedrückt werden, um das Fernbedienungssignal zu bedienen und zu empfangen.

Durch erneutes Drücken dieser beiden Tasten für 3 Sekunden wird die Kindersicherungsfunktion deaktiviert.

Wenn die Tastensperre eingeschaltet ist, erscheint auf dem Display das Symbol „“.

Funktion zur Änderung der Luftstromrichtung (nur für Geräte mit horizontaler und vertikaler Luftstromrichtungsfunktion)

1 Änderung der vertikalen Luftstromrichtung (nach oben und unten)

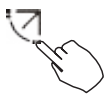

Drücken Sie die Swing-Taste, um die Luftstromrichtung nach oben und unten zu ändern. Das Zeichen „“ wird angezeigt. Drücken Sie die gleiche Taste erneut, um die Funktion zu deaktivieren.

2 Änderung der horizontalen Luftstromrichtung (links und rechts)

Drücken Sie die Swing-Taste 2 Sekunden lang, um die Luftstromrichtungsfunktion nach links und rechts zu aktivieren. Das Zeichen „“ wird angezeigt. Zum Stoppen erneut 2 Sekunden lang drücken.



9. Funktionsweise

Funktion zur Änderung der Luftstromrichtung (für Geräte ohne vertikale Luftstromrichtungsfunktion)



- Verwenden Sie die Swing-Taste, um die Richtung des Luftstroms nach oben und unten einzustellen und die automatische Swing-Funktion zu aktivieren.

1. Jedes Mal, wenn diese Taste gedrückt wird, wird die Jalousie um 6 Grad geneigt. Drücken Sie diese Taste, bis die gewünschte Richtung erreicht ist.
2. Durch Drücken und Halten der Taste für 2 Sekunden wird die automatische Bewegung der Jalousien aktiviert. Das Zeichen „ \updownarrow “ wird angezeigt. Drücken Sie die gleiche Taste erneut, um die Funktion zu deaktivieren. (einige Geräte)

Bei Geräten mit vier Auf-Ab-Jalousien können diese einzeln bedient werden.



1. Drücken Sie die Swing-Taste, um die vertikale Luftstromrichtungsfunktion zu aktivieren.

Die Anzeige „ \updownarrow “ blinkt. (Dies gilt nicht für alle Geräte).

2. Durch Drücken der Taste „ \up “ oder „ \downarrow “ kann die Bewegung der vier Jalousien ausgewählt werden. Bei jedem Drücken der Taste wird die Jalousie in der folgenden Reihenfolge ausgewählt:

($\boxed{-0}$ bedeutet, dass sich vier Jalousien gleichzeitig bewegen)



9. Funktionsweise

3 Verwenden Sie die Swing-Taste, um den Winkel auszuwählen, in dem die Luft strömt.

Drücken Sie die FUNC-Taste, um wie folgt durch die Betriebsfunktionen zu scrollen:



[*]: Je nach Modell. Wenn das Innengerät nicht über diese Funktion verfügt, wird sie nicht angezeigt.

Das Symbol für die Funktionsauswahl blinkt, dann drücken Sie CONFIRM, um die Einstellung zu bestätigen.

Turbo-Funktion (bei ausgewählten Modellen verfügbar)

Drücken Sie im COOL/HEAT-Modus die FUNC-Taste, um die Turbofunktion zu aktivieren. Drücken Sie die gleiche Taste erneut, um die Funktion Turbo zu deaktivieren. Wenn die Turbofunktion aktiviert ist, erscheint das Zeichen „T“ auf der Anzeige.



PTC-Funktion (bei einigen Modellen)

Drücken Sie im Heizmodus bei Geräten mit elektrischer Heizfunktion diese Taste, um den elektrischen Heizmodus zu aktivieren. Wenn die PTC-Funktion aktiv ist, wird auf der Anzeige „PTC“ angezeigt.



ACHTUNG: Die elektrische Zusatzheizungsfunktion des AHU-Modells wird mit der MODE-Taste umgeschaltet, und die FUNC-Taste ist die Turbofunktion.

Anzeige der Funktion Follow me

Drücken Sie die FUNC-Taste. Drücken Sie die FUNC-Taste, um auszuwählen, ob die Raumtemperatur durch den Sensor im Innengerät oder durch die kabelgebundene Fernbedienung erfasst wird.

9. Funktionsweise

Intelligente Augenanzeige



1. Diese Funktion funktioniert in jedem Modus, wenn das Gerät eingeschaltet ist.
2. Wenn das Innengerät und die kabelgebundene Fernbedienung über die Funktion „Intelligentes Auge“ verfügen, drücken Sie die Funktionstaste, um das Symbol „Intelligentes Auge“ auszuwählen, drücken Sie die OK-Taste, um „Intelligentes Auge“ zu aktivieren und das Symbol „Intelligentes Auge“ aufzuleuchten; wenn „Intelligentes Auge“ deaktiviert ist, wird das Symbol „Intelligentes Auge“ deaktiviert.
3. Beim Ausschalten, Umschalten des Modus, Aktivieren der Selbstreinigung und Aktivieren der 8-stufigen Heizfunktion wird die Funktion Intelligentes Auge automatisch deaktiviert.

Filter-Reset-Funktion

Wenn das Innengerät die Informationen zum Filterverbrauch an die kabelgebundene Fernbedienung sendet, leuchtet das Symbol für die Aufforderung zur Filterreinigung auf. Drücken Sie die Funktionstaste, um das Symbol für die Aufforderung zur Filterreinigung auszuwählen, und drücken Sie die OK-Taste, um die Filteranzeigezeit zurückzusetzen. Das Symbol zur Erinnerung an die Filterreinigung erlischt.



9. Funktionsweise

Funktion zur Einstellung der Luftfeuchtigkeit

1. Wenn die kabelgebundene Fernbedienung des Innengeräts über eine Doppelfunktion zur Temperatur- und Feuchtigkeitsregelung verfügt, drücken Sie im Feuchtigkeitsentfernungsmodus die Funktionstaste, um das Symbol für die relative Luftfeuchtigkeit auszuwählen, drücken Sie die CONFIRM-Taste, um den Feuchtigkeitsregelungsmodus aufzurufen; das Symbol für die relative Luftfeuchtigkeit blinkt; drücken Sie die Auf- und Ab-Tasten, um die Luftfeuchtigkeit einzustellen. Der Einstellbereich reicht von OFF -> 35 % bis 85 %, einstellbar bei 5 % Luftfeuchtigkeit. Beendet den Zustand der Feuchtigkeitsregelung nach 5 Sekunden Inaktivität.
2. Drücken Sie im Feuchtigkeitsregelungsmodus die Auf- und Ab-Tasten, um die eingestellte Temperatur einzustellen und die eingestellte Temperatur 5 Sekunden lang anzuzeigen, und stellen Sie dann die eingestellte Luftfeuchtigkeitsanzeige wieder her.
3. Verlassen Sie nach dem Umschalten des Modus den Feuchtigkeitsregelungsmodus.

9. Funktionsweise

Bedienung der GEAR-Funktion

1. Wenn die Fernbedienung des Innengerätes über die GEAR-Funktion verfügt, drücken Sie im Start-Kühlmodus die FUNC-Taste, um das GEAR-Symbol auszuwählen, drücken Sie die CONFIRM-Taste, um den GEAR-Steuermodus aufzurufen, und zeigen Sie zunächst den aktuellen GEAR-Status an.

50 %->75 %->OFF kann mit den Auf- und Ab-Tasten innerhalb von 5 Sekunden umgeschaltet werden. Nach 5 Sekunden wird die eingestellte Temperatur angezeigt. Drücken Sie die Auf- und Ab-Tasten, um die eingestellte Temperatur zu ändern.

Um die GEAR-Funktion abzubrechen, schalten Sie sie aus, wechseln Sie in den Modus oder aktivieren Sie die Funktionen Sleep, ECO, Power, Selbstreinigung.

Wenn die Anzeige der Funktion Follow me erscheint, wird die Raumtemperatur von der kabelgebundenen Fernbedienung erfasst.



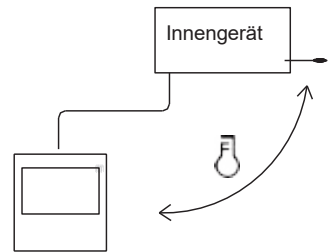

Drücken Sie die Taste erneut, um die Funktion Follow me abzubrechen.



9. Funktionsweise

Anzeige der Funktionen ROTATION und BACK-UP

Bei zwei Geräten drücken Sie die Taste , um die Drehfunktion auszuwählen, und dann die CONFIRM-Taste, um die Drehfunktion ein- oder auszuschalten.

1. Drücken Sie die CONFIRM-Taste, um die Rotationszeit einzustellen, und drücken Sie dann die Taste „“ oder „“, um die Zeit einzustellen.
Zeiteinstellbereich: 1~99 Stunden, die Standardzeit beträgt 10 Stunden.
2. Schritt 2: hohe Temperatureinstellung – oder 26~32 Grad – bedeutet, dass diese Funktion nicht korrekt ist. Wenn die Umgebungstemperatur 26~32 Grad beträgt und die Umgebungstemperatur größer oder gleich der eingestellten Temperatur ist, arbeiten beide Geräte gleichzeitig im COOL-Modus, der auf 24 Grad eingestellt ist.
3. Schritt 3 niedrige Temperatureinstellung – oder 5–15 Grad – bedeutet, dass diese Funktion nicht korrekt ist. Wenn die Umgebungstemperatur 5–15 Grad beträgt und die Umgebungstemperatur niedriger als die eingestellte Temperatur ist, werden zwei Geräte gleichzeitig auf 24 Grad eingestellt, um den Heizmodus zu aktivieren.
4. Schritt 4: Einstellung des zuerst zu startenden Gerätes. Wählen Sie A oder B.
5. Nach dem Einschalten dieser Funktion wird, solange die Klimaanlage zur eingestellten Zeit läuft, automatisch eine andere Klimaanlage eingeschaltet und die aktuelle Klimaanlage ausgeschaltet. Wenn Sie die POWER-Taste drücken, wird sofort in einen anderen Modus gewechselt. Die Symbole A oder B blinken, um eine bestimmte Störung der Klimaanlage anzuzeigen. Automatische Umschaltung auf ein anderes Gerät, wenn die Betriebszeit erreicht ist oder ein Geräteausfall auftritt.

10. Timer-Funktionen

WEEK

Wochentimer

Dies ist eine Uhrfunktion, mit der Sie die Betriebsstunden der Klimaanlage für jeden Tag der Woche planen können.

ON

DAY

On Timer – Ein-Timer

Diese Timerfunktion legt fest, wann die Klimaanlage in Betrieb sein soll. Nach dem Herunterzählen der damit eingestellten Zeit schaltet der Timer die Klimaanlage ein.

OFF

DAY

Off Timer – Aus-Timer

Diese Timerfunktion legt fest, wann die Klimaanlage nicht in Betrieb sein soll. Nach dem Herunterzählen der damit eingestellten Zeit schaltet der Timer die Klimaanlage aus.

ON

DAY

Ein-Timer und Aus-Timer

Diese Timerfunktion legt fest, wann die Klimaanlage in Betrieb sein und wann sie stoppen soll. Die Klimaanlage läuft, bis die mit dieser Funktion eingestellte Zeit abgezählt ist.

10. Timer-Funktionen

Einstellen des Ein-Timers (ON) oder Aus-Timers (OFF)

Drücken Sie die TIMER-Taste, um auszuwählen.

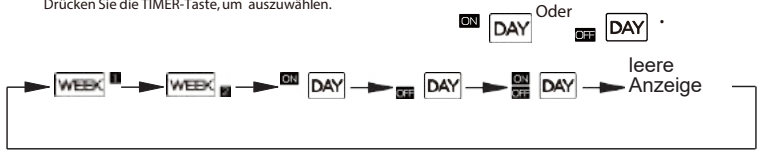

Drücken Sie die CONFIRM-Taste und auf dem Display erscheint eine blinkende Timer-Anzeige.

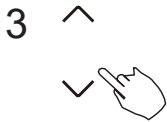

Beispiel: Aus-Timer auf 18:00 Uhr eingestellt

Drücken Sie die Taste „ ^ „ oder „ v „, um die Uhrzeit einzustellen.

Wenn Sie die Uhrzeit einstellen, startet der Zähler automatisch oder schaltet die Klimaanlage entsprechend aus.



Drücken Sie erneut die CONFIRM-Taste, um die Einstellungen abzuschließen.

10. Timer-Funktionen

Einstellen des Ein-Timers (ON) und Aus-Timers (OFF)





Drücken Sie die TIMER-Taste, um auszuwählen.



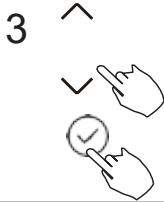

Drücken Sie die CONFIRM-Taste und auf dem Display erscheint eine blinkende Clock-Meldung.

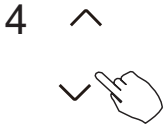

Drücken Sie die Taste „“ oder „“ um die Einschaltzeit des Timers einzustellen, und drücken Sie dann die CONFIRM-Taste, um die Einstellung zu bestätigen.



Drücken Sie die Taste „“ oder „“, um die Uhrzeit des Aus-Timers einzustellen.



Drücken Sie die CONFIRM-Taste, um die Einstellungen abzuschließen.

ACHTUNG: Der Timer kann nicht mit der zusätzlichen kabelgebundenen Fernbedienung eingestellt werden.

11. WOCHENTIMER-ZEITPLAN NR. 1

Einstellen des Wochentimers

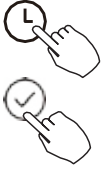

Drücken Sie die TIMER-Taste, um **WEEK** zu wählen.
Dann drücken Sie die CONFIRM-Taste zur Bestätigung.

2 Einstellen des Wochentags



Drücken Sie die Taste „**^**“ oder „**v**“, um den Wochentag auszuwählen, und drücken Sie dann die CONFIRM-Taste, um die Einstellung zu bestätigen.



Einstellen des Ein-Timers (On) in Zeitplan Nr. 1



Drücken Sie die Taste „**^**“ oder „**v**“, um die Startzeit des Timers einzustellen, und drücken Sie dann die CONFIRM-Taste, um die Einstellung zu bestätigen.



11. WOCHENTIMER-ZEITPLAN NR. 1



Beispiel: Dienstag Zeitskala 1

Sie können für jeden Wochentag 4 bis 8 unabhängige Timereinstellungen eingeben. Dies erleichtert den Betriebszeitplan der Klimaanlage an die Nutzung des klimatisierten Raumes anzupassen.

4 Einstellen des Aus-Timers (Off) in Zeitplan Nr. 1

Drücken Sie die Taste „“ oder „“, um die Ausschaltzeit des Timers einzustellen, und drücken Sie dann die CONFIRM-Taste, um die Einstellung zu bestätigen.

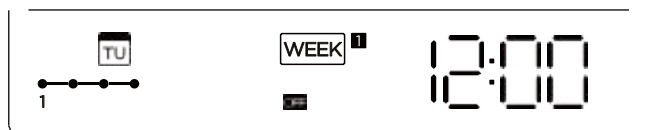

Beispiel: Dienstag Zeitskala 1

5 Sie können individuelle Timer-Einstellungen vornehmen, indem Sie die Schritte 3 bis 4 ausführen.

6 Sie können die Timer-Einstellungen für die verbleibenden Wochentage eingeben, indem Sie die Schritte 2 bis 5 ausführen.

ACHTUNG: Bei der Einstellung des Wochentimers können Sie durch Drücken der BACK-Taste zum vorherigen Schritt des Verfahrens zurückkehren. Die aktuelle Einstellung wird wiederhergestellt und kehrt automatisch zur Einstellung des Wochentimers zurück, wenn das Gerät 30 Sekunden lang nicht benutzt wurde.

11. WOCHENTIMER-ZEITPLAN NR. 1

Arbeit des Wochentimers

Einschalten der Steuerung über den Wochentimer



Drücken Sie die Timer-Taste, wenn **WEEK** auf dem LCD-Display angezeigt wird.

Beispiel:

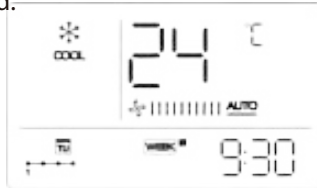

Ausschalten der Steuerung über den Wochentimer



Drücken Sie die Timer-Taste, wenn **WEEK** auf dem LCD-Display verschwindet.

Ausschalten der Klimaanlage bei laufendem Wochentimer

1. Wenn Sie die POWER-Taste sofort drücken und wieder loslassen, schaltet sich die Klimaanlage für eine gewisse Zeit aus. Die Klimaanlage schaltet dann entsprechend der eingestellten Einschaltzeit des Timers (On) ein.

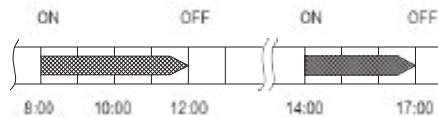

Beispiel: Wenn Sie um 10:00 Uhr die POWER-Taste drücken und sofort loslassen, schaltet sich die Klimaanlage aus und um 14:00 Uhr wieder ein.

2. Wenn Sie die POWER-Taste 2 Sekunden lang drücken, schaltet sich die Klimaanlage vollständig aus und bricht die Timing-Funktion ab.

11. WOCHENTIMER-ZEITPLAN NR. 1

Einstellen des Tages ohne Klimabetrieb (DAY OFF) (z.B. an einem freien Tag)



1

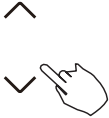

Während der Wochentimer angezeigt wird, drücken Sie die CONFIRM-Taste.

2



Drücken Sie die Taste „  oder „ , um einen Tag der Woche auszuwählen.

3



Drücken Sie die Taste DAY OFF, um zu verhindern, dass sich die Klimaanlage am ausgewählten Wochentag einschaltet.

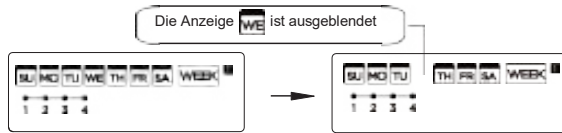

4

Sie können weitere Tage einstellen, an denen die Klimaanlage ausgeschaltet werden sollte, indem Sie den Schritten 2 und 3 folgen.

5



Drücken Sie die BACK-Taste, um den Wochentimer anzuzeigen.

Zum Abbrechen: Führen Sie die gleichen Verfahren wie bei der Konfiguration aus.

ACHTUNG:

Die Funktion eines Tages ohne Klimabetrieb schaltet aus, wenn der mit ihr gewählte Tag abläuft.

11. WOCHENTIMER-ZEITPLAN NR. 1

DELAY-Funktion (Verzögerung)



Drücken Sie während des Wochentimers die FUNC-Taste, um die Verzögerungsfunktion auszuwählen, und drücken Sie die CONFIRM-Taste. Auf dem Display erscheint „ “, „ “, „ “ und warten Sie 3 Sekunden zur Bestätigung. Wenn die Verzögerungsfunktion aktiviert ist, erscheint „ “ auf dem Display.



Die Verzögerungsfunktion kann nur bei Wochentimer 1 und Wochentimer 2 aktiviert werden.

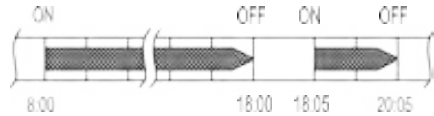
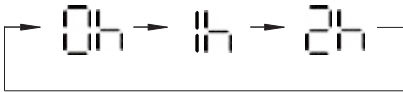

Beispiel: Wenn die Taste „ “ um 18:05 Uhr gedrückt wird, schaltet sich die Klimaanlage um 20:05 Uhr verzögert aus.

Kopieren von Timer-Einstellungen von einem Tag zum anderen

Der für den Tag programmierte Klimabetriebsplan kann auf einen anderen Wochentag kopiert werden. Diese Funktion kopiert den gesamten Zeitplan des ausgewählten Tages. Dies erleichtert die Programmierung des Klimabetriebs während der gesamten Woche.



Während der Wochentimer angezeigt wird, drücken Sie die CONFIRM-Taste.

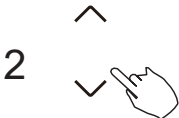

Drücken Sie die Taste „ “ oder „ “, um den zu kopierenden Tag auszuwählen.

11. WOCHENTIMER-ZEITPLAN NR. 1



Drücken Sie die Taste COPY — auf der Anzeige erscheint die Meldung „CY“.



Drücken Sie die Taste „ ^ “ oder „ v “, um den zu kopierenden Tag auszuwählen.



Drücken Sie zur Bestätigung die COPY-Taste.

Anzeige



Das Zeichen blinkt schnell.



Beispiel: Kopieren eines Zeitplans vom Montag (Mo) auf den Mittwoch (Mi)

6

Sie können Zeitpläne zwischen anderen Wochentagen kopieren, indem Sie den Schritten 4 bis 5 folgen.

7



Drücken Sie die CONFIRM-Taste, um die Einstellungen zu bestätigen.

8



Drücken Sie die BACK-Taste, um den Wochentimer anzuzeigen.

11. WOCHENTIMER-ZEITPLAN NR. 2

Einstellen des Wochentimers

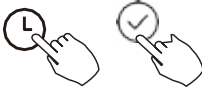

Drücken Sie die TIMER-Taste, um auszuwählen.



Dann drücken Sie die CONFIRM-Taste.

2 Einstellen des Wochentags



Drücken Sie die Taste „ ∇ “ oder „ \wedge “, um den Wochentag auszuwählen, und drücken Sie dann die CONFIRM-Taste.

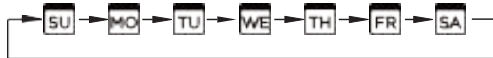

Einstellen des Ein-Timers (On) in Zeitplan Nr. 1



Drücken Sie die Taste „ \wedge “ oder „ ∇ “, um die Einstellzeit auszuwählen. Auf der Anzeige werden die programmierte Timerzeit, die Betriebsart der Klimaanlage und die Soll-Raumtemperatur angezeigt. Drücken Sie die CONFIRM-Taste, um die Einstellungen abzuschließen.

12. WOCHENTIMER-ZEITPLAN NR. 2

WICHTIG: Es können maximal 8 Ereignisse pro Tag im Zeitplan programmiert werden.

Für sie können Sie verschiedene Betriebsmodi der Klimaanlage, Raumtemperaturen und Lüfterdrehzahlen programmieren.

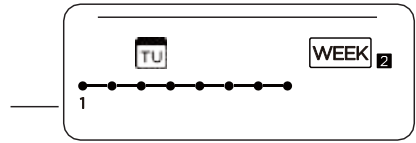

Beispiel: Dienstag Zeitskala 1

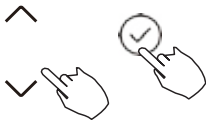

4 Einstellen der Zeit

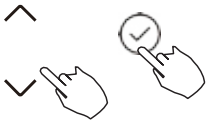

Drücken Sie „“ oder „“, um die Zeit einzustellen, und drücken Sie dann die CONFIRM-Taste.

5 Einstellen des Betriebsmodus



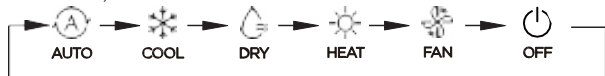

Drücken Sie die Taste „“ oder „“, um den Betriebsmodus einzustellen, und drücken Sie dann die CONFIRM-Taste.

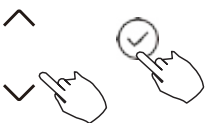

6 Raumtemperaturregelung





Drücken Sie „“ oder „“, um die Raumtemperatur einzustellen, und drücken Sie dann die CONFIRM-Taste.

ACHTUNG: Diese Einstellung lässt sich nicht einleiten, wenn die Klimaanlage ausgeschaltet ist oder im Modus Lüften arbeitet.

12. WOCHENTIMER-ZEITPLAN NR. 2

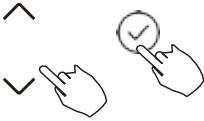
7 Auswahl der Lüftergeschwindigkeit



Drücken Sie die Taste „“ oder „“, um die Lüftergeschwindigkeit einzustellen, und drücken Sie dann die CONFIRM-Taste.

ACHTUNG: Diese Einstellung ist in den Modi AUTO, DRY oder OFF nicht verfügbar.



8 Sie können einzelne Ereignisse im Zeitplan programmieren, indem Sie den Schritten 3 bis 7 folgen.

9 Sie können die Einstellungen für die anderen Wochentage eingeben, indem Sie den Schritten 3 bis 8 folgen.

ACHTUNG: Der Wochentimer kann durch Drücken der BACK-Taste zum vorherigen Schritt des Vorgangs zurückkehren. Dadurch werden die aktuellen Einstellungen wiederhergestellt. Die Fernbedienung speichert Ihre wöchentlichen Timer-Einstellungen nicht, wenn Sie 30 Sekunden lang keine Taste drücken.

12. WOCHENTIMER-ZEITPLAN NR. 2

Arbeit des Wochentimers

Einschalten Drücken Sie die TIMER-Taste, um **AMSEK** wählen. Dann startet der Timer automatisch.



Ausschalten

Beispiel:



Drücken Sie die Ein/Aus-Tasten für 2 Sekunden lang, um den Timer-Modus abubrechen.



Sie können den Timer auch verlassen, indem Sie seinen Betriebsmodus mit der TIMER-Taste ändern.

Einstellen des Tages ohne Klimabetrieb (DAY OFF) (z.B. an einem freien Tag)



Nachdem Sie den Wochentimer eingestellt haben, drücken Sie die CONFIRM-Taste.

2

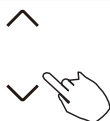

Drücken Sie die Taste „ \wedge “ oder „ \vee “, um den Wochentag auszuwählen.

12. WOCHENTIMER-ZEITPLAN NR. 2

3



Drücken Sie die Taste DAY OFF, um die Klimaanlage am ausgewählten Tag nicht arbeiten zu lassen.

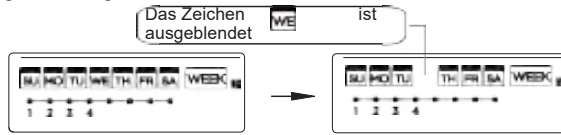

Beispiel: Freier Tag für Mittwoch festgelegt

4

Sie können weitere Tage einstellen, an denen die Klimaanlage ausgeschaltet werden sollte, indem Sie den Schritten 2 und 3 folgen.

5



Drücken Sie die BACK-Taste, um den Wochentimer anzuzeigen.

Um die Einstellungen abzubrechen, befolgen Sie die Schritte zur Timer-Einstellung.

ACHTUNG: Die Funktion eines Tages ohne Klimabetrieb schaltet aus, wenn der mit ihr gewählte Tag abläuft.

Kopieren von Timer-Einstellungen von einem Tag zum anderen



Sie können ein im Zeitplan für einen bestimmten Tag geplantes Ereignis auf einen anderen Wochentag kopieren. Diese Funktion kopiert alle Ereignisse des ausgewählten Tages. Dies erleichtert die Programmierung des Klimabetriebs während der gesamten Woche.

1







Öffnen Sie den Wochentimer und drücken Sie die CONFIRM-Taste.

12. WOCHENTIMER-ZEITPLAN NR. 2

2  Drücken Sie die Taste „“ oder „“, um den zu kopierenden Tag auszuwählen.

3  Drücken Sie die Taste COPY — auf der Anzeige erscheint die Meldung „CY“.

4  Drücken Sie die Taste „“ oder „“, um den zu kopierenden Tag auszuwählen.

5  Drücken Sie zur Bestätigung die COPY-Taste.

Anzeige



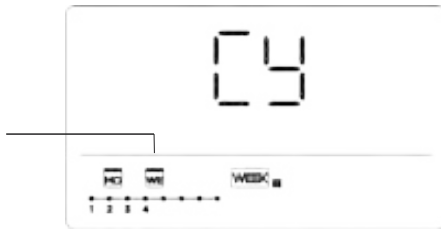

Das Zeichen blinkt schnell.



Beispiel: Kopieren eines Zeitplans vom Montag (Mo) auf den Mittwoch (Mi)

6 Sie können Zeitpläne zwischen anderen Wochentagen kopieren, indem Sie den Schritten 4 bis 5 folgen. _____

7  Drücken Sie die CONFIRM-Taste, um die Einstellungen zu bestätigen.

8  Drücken Sie die BACK-Taste, um den Wochentimer anzuzeigen.

12. WOCHENTIMER-ZEITPLAN NR. 2

Löschen eines Zeitplans am ausgewählten Wochentag



1



Öffnen Sie den Wochentimer und drücken Sie die CONFIRM-Taste.



2



Drücken Sie die Taste „“ oder „“, um den Wochentag auszuwählen, und drücken Sie dann die CONFIRM-Taste.

3



Drücken Sie die Taste „“ oder „“, um die Vorwahlzeit auszuwählen, die Sie löschen möchten. Auf der Anzeige werden die programmierte Timerzeit, die Betriebsart der Klimaanlage und die Soll-Raumtemperatur angezeigt. Die programmierte Zeit, die Betriebsart, die Temperatur und die Lüftergeschwindigkeit können durch Drücken der DEL-Taste (Tag aus) gelöscht werden.

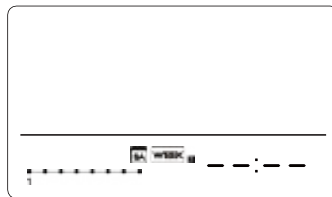

Beispiel: Löschen des für den Samstag (Sa) gespeicherten Zeitplans Nr. 1

13. Signalisierung von Fehlermeldungen

Wenn die Klimaanlage nicht ordnungsgemäß funktioniert oder offensichtlich defekt ist, können Sie die Ursache des Problems wie unten beschrieben ermitteln.

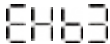
Lfd.-Nr.	FEHLERCODE UND SEINE BESCHREIBUNG	ANZEIGE AUF DEM DISPLAY
1	Datenaustausch-Fehler zwischen der kabelgebundenen Fernbedienung und der Klimaanlage	

Die auf der kabelgebundenen Fernbedienung angezeigten Fehler unterscheiden sich von denen des Gerätes. Wenn ein Fehlercode angezeigt wird, lesen Sie das <<Benutzer- und Installationshandbuch>> und das <<Servicehandbuch>>.

14. Technische Anforderungen

Dieses Gerät entspricht den Anforderungen der CE-Zertifizierung für elektromagnetische Verträglichkeit und Störfestigkeit.

15. Abfragen und Einstellungen



Wenn die Klimaanlage eingeschaltet ist, halten Sie die Taste „COPY“ 3 Sekunden lang gedrückt. Zuerst wird P:00 angezeigt, wenn das Gerät mit dem Innengerät verbunden ist. Wenn das Gerät mit mehreren Innengeräten verbunden ist, wird P:00 angezeigt, drücken Sie „“ oder „“, um P:01, P:02 anzuzeigen, und drücken Sie dann „CONFIRM“, um die Innengerätetemperatur Tn (T1~T4) und den Lüfterfehler (CF) abzufragen. Drücken Sie „“ oder „“, um zu wählen.

Wenn Sie die BACK-Taste drücken oder in den nächsten 15 Sekunden nichts tun, wird der Lesemodus ausgeschaltet.



Wenn die Klimaanlage ausgeschaltet ist, drücken Sie in der Temperaturabfragefunktion die Taste „“ oder „“, um SP auszuwählen, und drücken Sie „CONFIRM“, um den statischen Druckwert einzustellen.



Wenn die Klimaanlage ausgeschaltet ist, drücken Sie in der Temperaturabfragefunktion die Taste „“ oder „“, um AF auszuwählen, drücken Sie CONFIRM, um in den Testmodus zu gelangen, drücken Sie BACK oder drücken Sie ON/OFF, oder drücken Sie CONFIRM, um den Testmodus zu verlassen. Im AF-Modus wird der Test automatisch nach 3–6 Minuten beendet. Wenn der Testvorgang unterbrochen wird, drücken Sie BACK oder ON/OFF oder drücken Sie CONFIRM.

15. Abfragen und Einstellungen

Temperaturkompensation der Funktion Follow me



Wenn die Klimaanlage ausgeschaltet ist, drücken Sie in der Temperaturabfragefunktion die Taste „“ oder „“, um tF zu wählen.



Temperaturbereich der Kompensation: -5–5 °C.

Drücken Sie „CONFIRM“ für den Einstellungsstatus, drücken Sie „“ oder „“, um die Temperatur auszuwählen, und drücken Sie dann „CONFIRM“, um den Vorgang abzuschließen.

tF

tF

Kompensationstemperatur



Wenn die Klimaanlage ausgeschaltet ist, drücken Sie in der Temperaturabfragefunktion die Taste „“ oder „“, um type zu wählen. Drücken Sie „CONFIRM“ für den Einstellungsstatus, drücken Sie „“ oder „“, um den Typ auszuwählen, und drücken Sie dann „CONFIRM“, um den Vorgang abzuschließen.



TYPE

CH:

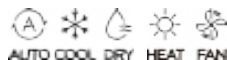

CC:



HH:





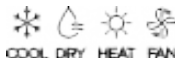

NA:



15. Abfragen und Einstellungen

Einstellen der höchsten und niedrigsten Temperaturwerte

- ^
- ✓
- 
- Wenn die Klimaanlage ausgeschaltet ist, drücken Sie in der Temperaturabfragefunktion die Taste „“ oder „“, um tHI oder tLo zu wählen. Drücken Sie „CONFIRM“ für den Einstellungsstatus, drücken Sie dann „“ oder „“, um die Temperatur auszuwählen, und drücken Sie dann „CONFIRM“, um den Vorgang abzuschließen.

Höchster Temperatureinstellbereich: 25~30 °C

Niedrigster Temperatureinstellbereich: 17~24 °C.



tHI
tLo



 : Funktion zur Einstellung des Höchstwertes.

tHI  : Funktion zur Einstellung des Mindestwertes.

tLo

Auswahl der Fernbedienungsfunktion der kabelgebundenen Fernbedienung

- ^
- ✓
- 
- Wenn die Klimaanlage ausgeschaltet ist, drücken Sie in der Temperaturabfragefunktion die Taste „“ oder „“, um rEC zu wählen. Auf der Temperaturanzeige wird EIN oder AUS angezeigt, was signalisiert, ob der Messwert korrekt ist oder nicht.

Wenn der ausgewählte Parameter falsch ist, unterstützt die kabelgebundene Fernbedienung keine Fernbedienungssignale. Drücken Sie „CONFIRM“ für den Einstellungsstatus, drücken Sie „“ oder „“, um zu wählen, und drücken Sie dann „CONFIRM“, um den Vorgang abzuschließen.

rEC

15. Abfragen und Einstellungen

Auswahl der Adresse einer Zweidraht-Fernbedienung

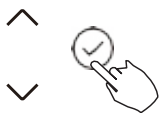

Wenn die Klimaanlage ausgeschaltet ist, drücken Sie in der Temperaturabfragefunktion die Taste „ \uparrow “ oder „ \downarrow “, um Adr zu wählen. Die Temperaturzone -- oder A, B wird angezeigt. Dabei bezieht sich -- auf die Codeeinstellung der kabelgebundenen Fernbedienung. Drücken Sie „CONFIRM“ für den Einstellungsstatus, drücken Sie „ \uparrow “ oder „ \downarrow “, um zu wählen, und drücken Sie dann „CONFIRM“, um den Vorgang abzuschließen.



-- : Die Code-Einstellung der kabelgebundenen Fernbedienung hat Vorrang.

 : Einstellen der Adresse der kabelgebundenen Fernbedienung.

Wiederherstellung der Werkseinstellungen

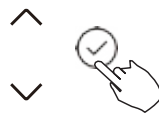

Wenn die Klimaanlage ausgeschaltet ist, drücken Sie in der Temperaturabfragefunktion die Taste „ \uparrow “ oder „ \downarrow “, um INIt zu wählen. Die angezeigte Temperaturzone --. Drücken Sie „CONFIRM“ für den Einstellungsstatus, drücken Sie „ \uparrow “ oder „ \downarrow “, um „ON“ zu wählen, und drücken Sie dann „CONFIRM“, um den Vorgang abzuschließen.

  : Wiederherstellung der Werkseinstellungen.



15. Abfragen und Einstellungen

Wenn die kabelgebundene Fernbedienung die werkseitigen Parametereinstellungen wiederherstellt, wird die rotierende Parametereinstellung für 10 Stunden wiederhergestellt (die höchsten und niedrigsten Temperaturen werden nicht eingestellt); der Körpertemperatenausgleich wird nicht kompensiert; der Modus KÜHLEN und HEIZEN/Einzelkühlung wird auf das Modell KÜHLEN und HEIZEN zurückgesetzt; Zurücksetzen des Temperaturbereichs auf die Werkseinstellungen. Die Fernempfangsfunktion ist wieder in Betrieb;
Die Adresse der ersten Zweizeige-Fernbedienung wird auf den Codeschalter zurückgesetzt.

16. Anschluss der kabelgebundenen Fernbedienung.

VORSICHTSMASSNAHMEN

- Lesen Sie die folgende Beschreibung der Vorsichtsmaßnahmen, bevor Sie das Gerät installieren.
- Darunter werden wichtige Sicherheitsaspekte behandelt, die für den Anwender unbedingt verpflichtend sind. Angemessenes System: IOS, Android. (Empfohlen: IOS 9.0 und höher, Android 6.0 und höher)

ACHTUNG:

- Da es zu besonderen Situationen kommen kann, möchten wir Sie darauf hinweisen: Nicht alle Android- und IOS-Systeme sind mit der App kompatibel. Wir sind nicht verantwortlich für Probleme, die sich aus der Inkompatibilität ergeben.

Strategie für drahtlose Sicherheit

- Das Smart Kit unterstützt nur WPA- PSK/WPA2-PSK-Verschlüsselung und keine Verschlüsselung. Empfohlen wird eine WPA-PSK/WPA2-PSK-Verschlüsselung.

16. Anschluss der kabelgebundenen Fernbedienung.



VORSICHT

- Weitere Informationen sind auf der Website des Dienstes zu finden.
- Die Smartphone-Kamera muss über 5 Millionen Pixel oder mehr verfügen, um ein gutes Scannen des QR-Codes zu gewährleisten.
- Aufgrund unterschiedlicher Netzwerkbedingungen kann es manchmal zu einer Zeitüberschreitung bei der Abfrage kommen, sodass es notwendig ist, die Netzwerkkonfiguration erneut auszuführen.
- Aufgrund unterschiedlicher Netzssituationen kann es vorkommen, dass der Prüfvorgang die Zeitgrenze überschreitet. Wenn diese Situation auftritt, machen Sie sich keine Sorgen.

ACHTUNG:

Das Unternehmen ist nicht verantwortlich für Probleme, die durch das Internet, den Wi-Fi-Router und intelligente Geräte verursacht werden. Für weitere Unterstützung wenden Sie sich bitte an den ursprünglichen Lieferanten.

16. Anschluss der kabelgebundenen Fernbedienung.

DIE APP HERUNTERLADEN UND INSTALLIEREN

Suchen Sie im App-Shop (Google Play Store, Apple App Store) nach „NetHome Plus“ und finden Sie die NetHome Plus-App. Laden Sie die App herunter und installieren Sie sie auf Ihrem Handy. Sie können die App auch herunterladen, indem Sie den unten stehenden QR-Code scannen.



Android



iOS

- Stellen Sie sicher, dass das mobile Gerät mit dem WLAN-Router verbunden ist. Stellen Sie außerdem sicher, dass der Router vor der Benutzerregistrierung und Netzwerkkonfiguration bereits mit dem Internet verbunden ist.
- Stellen Sie sicher, dass das mobile Gerät bereits mit dem zu verwendenden drahtlosen Netzwerk verbunden ist. Andere drahtlose Netzwerke sollten ebenfalls aus dem Speicher des Gerätes entfernt werden, wenn sie den Konfigurationsprozess beeinflussen.

16. Anschluss der kabelgebundenen Fernbedienung.



NETZWERKKONFIGURATION



VORSICHT

- Es ist notwendig, alle anderen Netzwerke von Ihrem Gerät zu entfernen und sicherzustellen, dass Ihr Android- oder IOS-Gerät nur mit dem drahtlosen Netzwerk verbunden ist, das Sie einrichten möchten.
- Stellen Sie sicher, dass die drahtlose Netzwerkfunktion des Android- oder IOS-Gerätes ordnungsgemäß funktioniert und automatisch wieder mit dem ursprünglichen drahtlosen Netzwerk verbunden werden kann.

So stellen Sie eine Verbindung zum AP-Verteilungsnetzwerk her

Drücken Sie die FUNC-Taste, bis das Symbol  ausgewählt ist, und drücken Sie dann die CONFIRM-Taste. Der AP-Modus ist aktiviert, wenn das Symbol  blinkt. 

16. Anschluss der kabelgebundenen Fernbedienung.

Netzwerkconfiguration über Bluetooth-Scanning

Achtung: Vergewissern Sie sich, dass die Bluetooth-Funktion Ihres Mobilgerätes funktioniert.



① Drücken Sie „+ Gerät hinzufügen“.

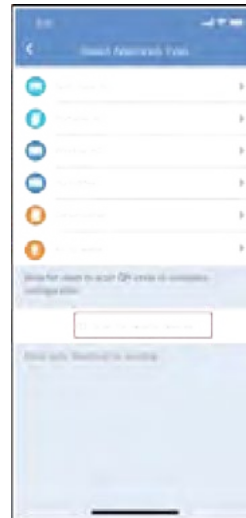

② Tippen Sie auf „Nach Geräten in der Nähe suchen“.

16. Anschluss der kabelgebundenen Fernbedienung.

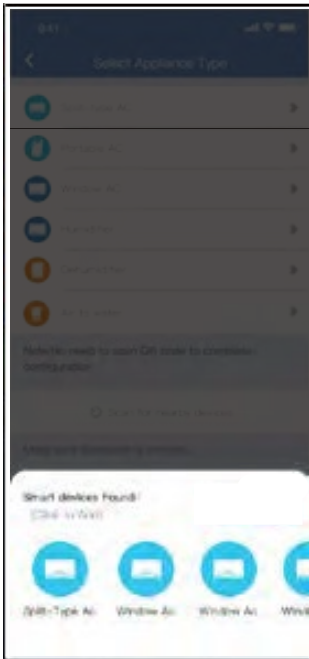

- ③ Warten Sie, bis Ihre Smart-Geräte gefunden wurden, und klicken Sie dann, um sie hinzuzufügen.

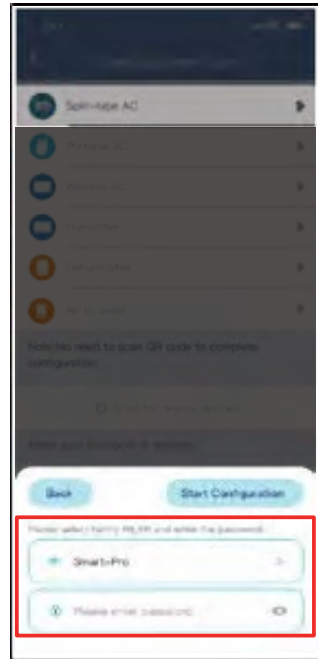

- ④ Wählen Sie Ihr WLAN-Heimnetzwerk aus und geben Sie das Passwort ein.

16. Anschluss der kabelgebundenen Fernbedienung.

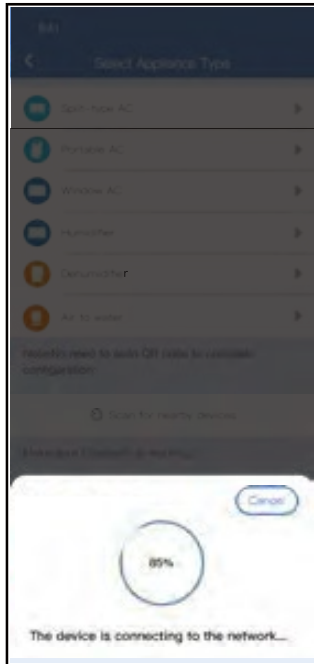

⑤ Warten auf Netzwerkverbindung.

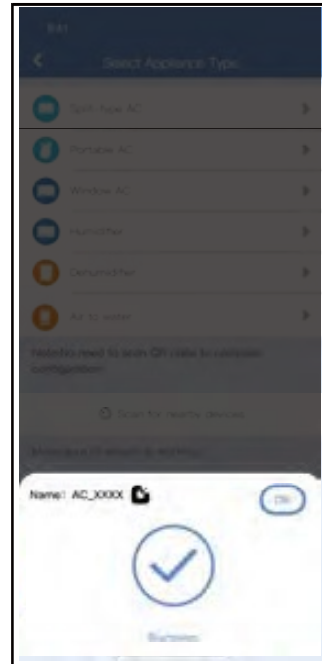

⑥ Konfiguration erfolgreich, Sie können den Standardnamen ändern.

16. Anschluss der kabelgebundenen Fernbedienung.

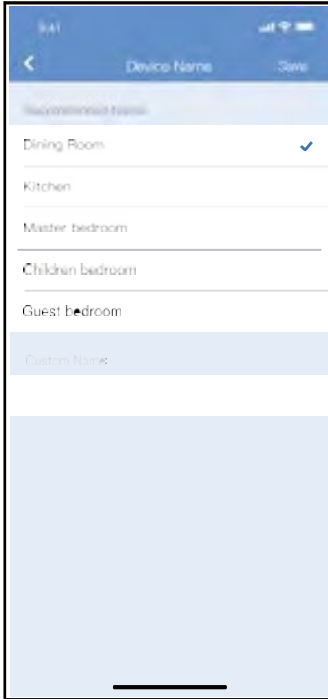

- ⑦ Sie können einen vorhandenen Namen auswählen oder einen neuen erstellen.

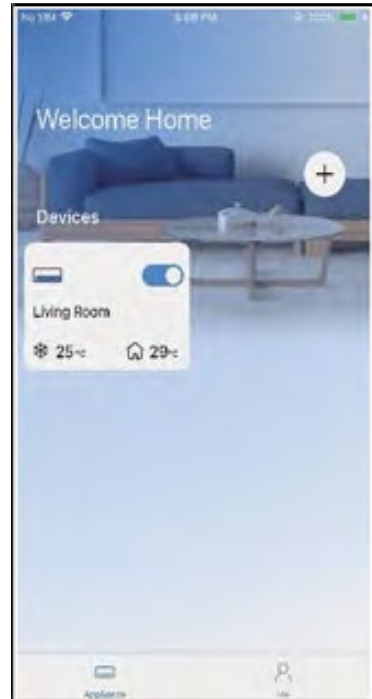

- ⑧ Die Konfiguration des Bluetooth-Netzwerks war erfolgreich, Sie können das Gerät nun in der Liste sehen.

16. Anschluss der kabelgebundenen Fernbedienung.

ACHTUNG:

- Vergewissern Sie sich, dass die Geräte eingeschaltet sind.
- Halten Sie Ihr Mobiltelefon nahe genug am Gerät, wenn Sie es mit dem Netz verbinden.
- Verbinden Sie Ihr Mobiltelefon mit dem drahtlosen Netzwerk zu Hause und vergewissern Sie sich, dass Sie das Passwort dafür kennen.
- Stellen Sie sicher, dass der Router das 2,4 GHz Band unterstützt, und schalten Sie ihn ein. Wenn Sie sich nicht sicher sind, ob Ihr Router das 2,4 GHz Band unterstützt, sollten Sie sich an den Hersteller wenden.
- Das Gerät kann keine Verbindung zu einem drahtlosen Netzwerk herstellen, das eine Authentifizierung erfordert (in der Regel an öffentlichen Orten wie Hotels, Restaurants usw.). Verbinden Sie sich mit einem Wi-Fi-Netzwerk, das keine Authentifizierung erfordert.
- Es wird empfohlen, einen Namen des drahtlosen Netzwerks zu verwenden, der nur Buchstaben und Zahlen enthält. Wenn der Name des drahtlosen Netzwerks Sonderzeichen enthält, muss er im Router geändert werden.
- Deaktivieren Sie die Funktion WLAN+ (Android) oder WLAN-Assistent (iOS) auf dem Mobiltelefon, wenn Sie Geräte mit dem Netzwerk verbinden.
- Falls ein Gerät bereits mit dem drahtlosen Netzwerk verbunden war, aber erneut verbunden werden muss, klicken Sie auf der Hauptseite der App auf „+“ und fügen Sie das Gerät nach Kategorie und Gerätemodell gemäß den Anweisungen in der App erneut hinzu.

16. Anschluss der kabelgebundenen Fernbedienung.

ANWENDUNGSERKLÄRUNG

Hiermit erklären wir, dass dieses Smart Kit den grundlegenden Anforderungen und anderen relevanten Bestimmungen der Richtlinie 2014/53/EU entspricht. Eine Kopie des vollständigen Textes der Richtlinie finden Sie im Anhang (gilt nur für Produkte, die für die Europäische Union bestimmt sind).

VORSICHTSMASSNAHMEN:

Modelle von drahtlosen Netzwerkmodulen: US-SK107, EU-SK107:

FCC ID: 2ADQOMDNA21 IC: 12575A-MDNA21

Dieses Gerät entspricht Teil 15 der FCC-Bestimmungen und enthält lizenzbefreite Sender/Empfänger, die den kanadischen RSS-Bestimmungen zur Lizenzbefreiung für Innovation, Wissenschaft und wirtschaftliche Entwicklung entsprechen. Die Verwendung des Gerätes unterliegt zwei Bedingungen:

- (1) Das Gerät darf keine schädlichen Störungen verursachen.
- (2) Dieses Gerät muss alle Interferenzen akzeptieren, auch solche, die einen unerwünschten Betrieb des Gerätes verursachen können.

Betreiben Sie das Gerät nur in Übereinstimmung mit der mitgelieferten Anleitung. Jegliche Änderungen oder Modifikationen an diesem Gerät, die nicht ausdrücklich von der für die Einhaltung der Vorschriften verantwortlichen Stelle genehmigt wurden, können dazu führen, dass der Benutzer die Berechtigung zum Betrieb des Gerätes verliert.

Das Gerät entspricht den FCC-Beschränkungen bezüglich der Strahlenbelastung in einer unkontrollierten Umgebung. Um die Möglichkeit einer Überschreitung der FCC-Grenzwerte für die Funkfrequenzbelastung zu vermeiden, sollte der Abstand zwischen einer Person und der Antenne bei normalem Betrieb nicht weniger als 20 cm (8 Zoll) betragen.

16. Anschluss der kabelgebundenen Fernbedienung.

ACHTUNG:

Bei der Prüfung dieses Gerätes wurde festgestellt, dass es die Bedingungen für digitale Geräte der Klasse B gemäß Teil 15 der FCC-Vorschriften erfüllt.

Diese Beschränkungen sollen einen angemessenen Schutz vor funktechnischen Störungen in Wohngebieten gewährleisten. Dieses Gerät erzeugt, verwendet oder sendet Energie im Funkfrequenzband und kann, wenn es nicht in Übereinstimmung mit diesem Handbuch installiert und verwendet wird, schädliche Störungen des Funkverkehrs verursachen. Es kann auch nicht gewährleistet werden, dass in der jeweiligen Anlage keine Störungen auftreten. Sollte das Gerät tatsächlich den Radio- oder Fernsehempfang stören, was durch Ein- und Ausschalten des Gerätes festgestellt werden kann, sollte der Gerätebenutzer versuchen, die Störungen durch eine oder mehrere der folgenden Maßnahmen zu reduzieren:

Änderung der Einstellung oder des Standorts der Empfangsantenne, Vergrößerung des Abstands zwischen dem Gerät und dem Empfänger, Anschluss des Gerätes an einen anderen Stromkreis als den, an den der Empfänger angeschlossen ist.

wenden Sie sich an Ihren Händler oder einen erfahrenen Radio- und Fernsehtechniker.

Breezeless Funktion des DIP-Schalters.

ACHTUNG: Diese Funktion ist nur im Kühlmodus verfügbar.

Diese Funktion gilt für bestimmte Modelle.

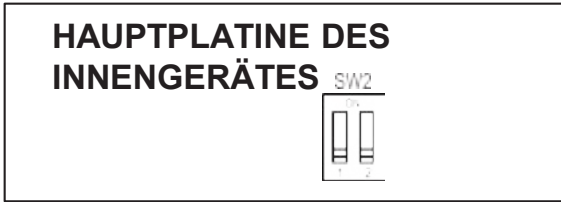

SW2 verfügt über 2 DIP-Schalter: SW2-1 und SW2-2

SW2-2 dient zur Steuerung der Breezeless-Funktion.

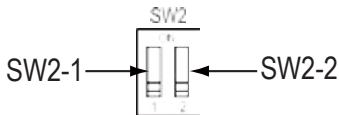

Der DIP-Schalter SW2-2 sollte sich in der Position „ON“ befinden, um den Breezeless-Modus zu aktivieren.



Der DIP-Schalter SW2-2 sollte sich in der Position „OFF“ befinden, um den Breezeless-Modus zu deaktivieren.

Die Konstruktion und technische Spezifikationen können aufgrund von Produktverbesserungen ohne Vorankündigung geändert werden. Für weitere Informationen wenden Sie sich bitte an Ihre Verkaufsstelle oder den Hersteller.

QSX001IU-120N(OSK105-OEM)

16117100003415

20221122

NOTE

NOTE

www.kaisai.com

**WE
CARE
ABOUT
AIR**

Owner's manual • Instrukcja obsługi • Bedienungsanleitung

